

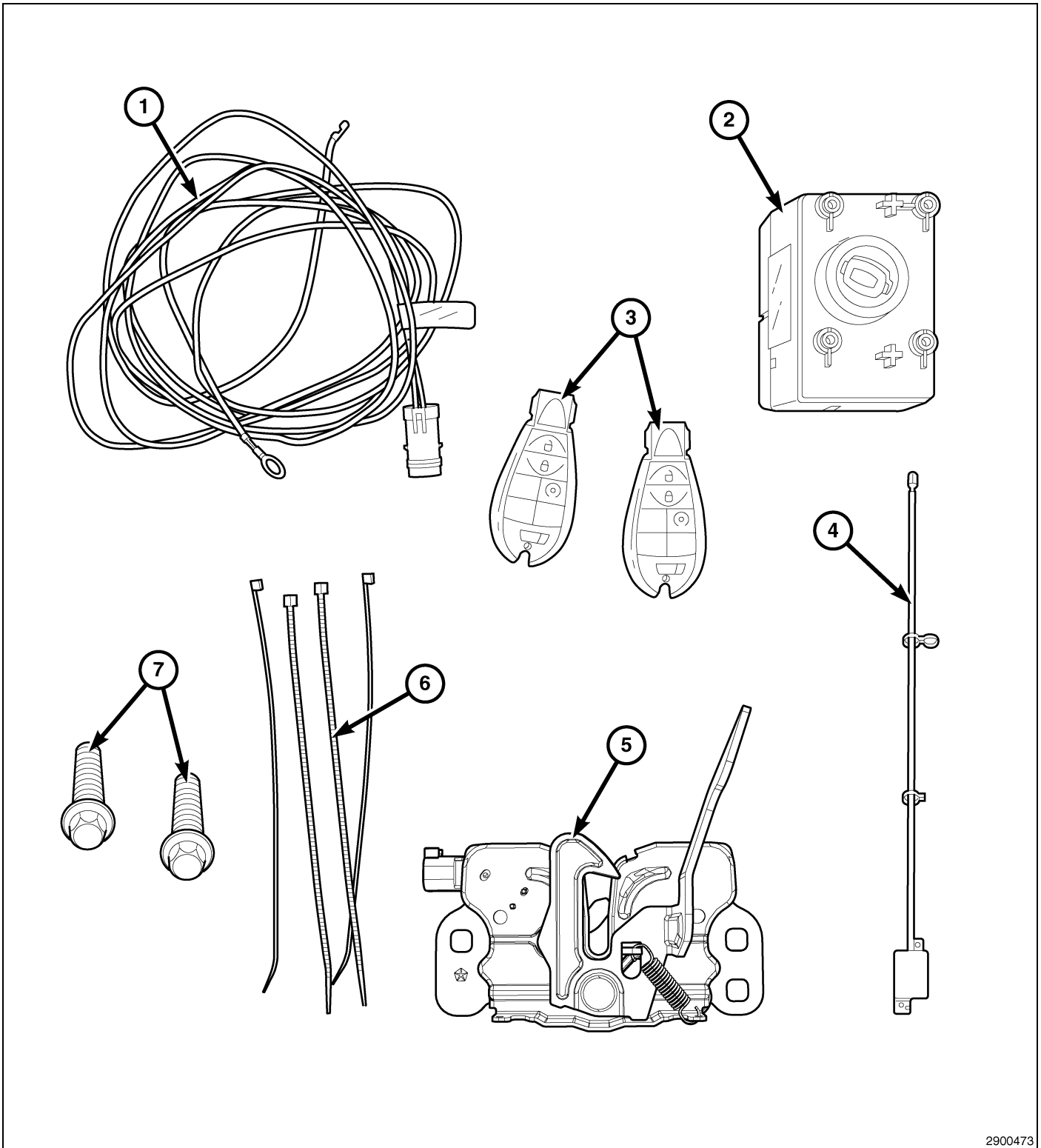

REMOTE START

JEEP GRAND CHEROKEE



2900473

| CALL OUT | DESCRIPTION | QUANTITY |
|----------|------------------------------|----------|
| 1 | Hood Switch Harness | 1 |
| 2 | Wireless Ignition Node (WIN) | 1 |
| 3 | FOBIK | 2 |
| 4 | WIN Antenna | 1 |
| 5 | Hood Latch Assembly | 1 |
| 6 | Zip Ties | 10 |
| 7 | WIN Antenna Mounting Bolts | 2 |

CAUTION:

XBM remote start can ONLY be installed on vehicles that have the following factory options: Automatic Transmission, Remote Keyless Entry and Immobilizer.

WinFobik based vehicles, the sales code must be added to the database and the Restore Vehicle Configuration (using a diagnostic scan tool) must be performed prior to installing the new WIN module. Failure to do so will render the WIN module's remote start function inoperative.

The technician should wait 1/2 hour between adding XBM sales code in DealerConnect before installing the WIN module & restoring vehicle configuration. In the interim, the technician can install all other components except the WIN module.

NOTE: It is recommended to read the instructions thoroughly before installing this product.

PROCEDURE STEPS:**UPDATE VEHICLE CONFIGURATION**

NOTE: The wiTECH software level must be at the latest release to perform this procedure.

- VIN must be updated with the sales code of the added accessory in order to enable system functionality. Using the DealerCONNECT website and the wiTECH diagnostic application, complete the vehicle configuration.
- Log on to <https://dealerconnect.chrysler.com>.
- In the "Vehicle Option" screen under the "Global Claims System" category in the "Service" tab, enter the vehicle VIN, four digit pin number obtained from the dealership parts department and add sales code(s) noted below as a "Dealer Installed Option".

XBM (REMOTE START)

- Confirm that the new sales code has been successfully added to the VIN.
- With the wiTECH diagnostic application, perform the following steps from the Initial Start Up Screen:
 - Select the "DIAGNOSTIC PROCEDURES" tab
 - Select "RESTORE VEHICLE CONFIGURATION"
 - Select the "Run Diagnostic" button
 - Select "CONTINUE"
 - Verify that the vehicle VIN number is correct
 - Once verified, select the "Correct VIN" button
 - Note On-Screen instructions and select the "Close" button

HOOD SWITCH INSTALLATION

1. **Disconnect and isolate the negative battery cable.** The battery is located under the passenger side seat.
2. Disconnect the hood latch cable from the hood latch (1).
3. Using a grease pencil or equivalent, mark the position of the hood latch (1) on the upper radiator crossmember.
4. Remove the two bolts (3) that secure the hood latch (1) to the upper radiator crossmember and support brackets (2).
5. Remove the hood latch (1) from the vehicle.

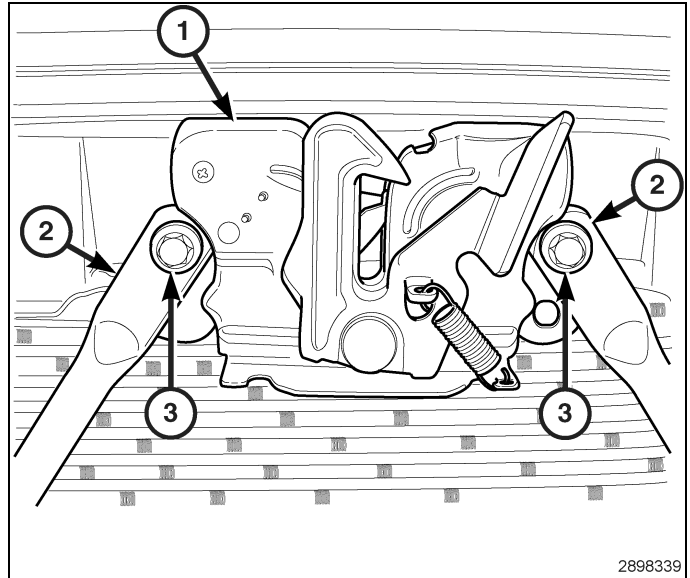

6. Position the kit supplied hood latch (1) between the support brackets (2) and the upper radiator crossmember.
7. Loosely install the two bolts (3) that secure the hood latch (1) to the crossmember.
8. Align the hood latch (1) to the upper radiator crossmember using the reference marks made during the removal step and tighten the bolts to 27 N·m (20 ft. lbs.).

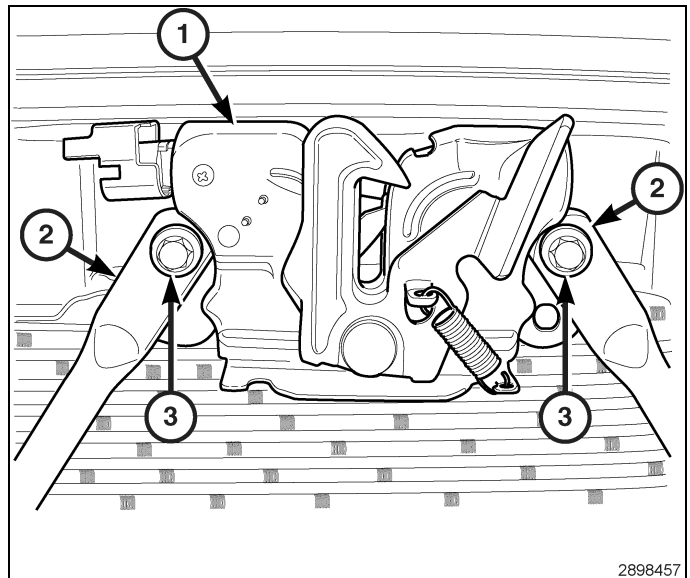

NOTE: There may be an unused factory installed hood switch harness taped back on the horn wiring harness located below (on the right hand side of the vehicle) of the hood latch assembly. If present, detach it, route it through to the hood latch assembly and connect. If the factory hood switch harness is not preset, follow steps 9 through 33.

9. Detach the upper grille air deflector (2) from the right side headlamp to the hood latch opening. **Only detach the portion of the air deflector that attaches to the upper radiator crossmember.**
10. Obtain the kit supplied hood ajar switch harness (1), route the pin/ground eyelet end of the harness through the opening between the headlamp and the radiator support.

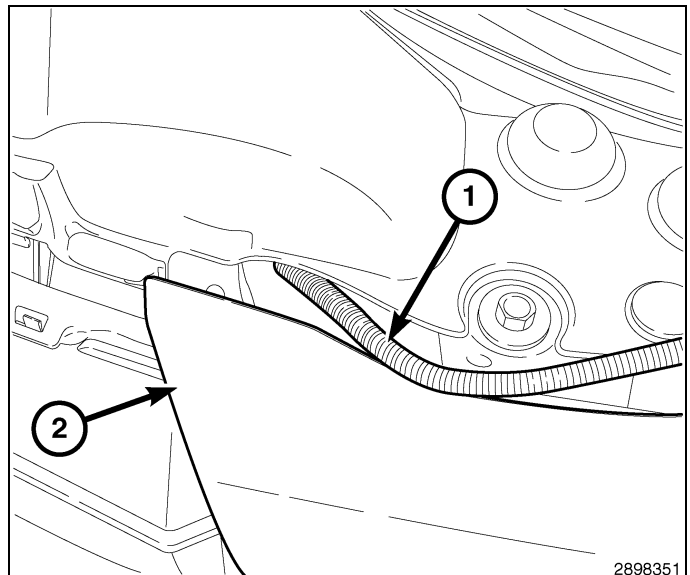

11. Route a generous length of the harness (1) behind the coolant recovery bottle toward the TIPM.
12. Tuck the harness (1) under the upper grille air deflector (2).

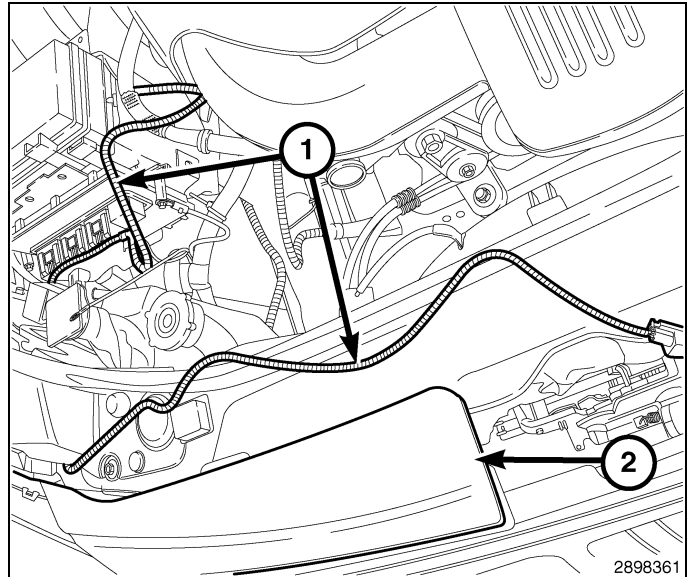

13. Connect the hood latch cable (2) to the hood latch (1).
14. Connect the hood ajar switch harness (3) to the hood latch (1).

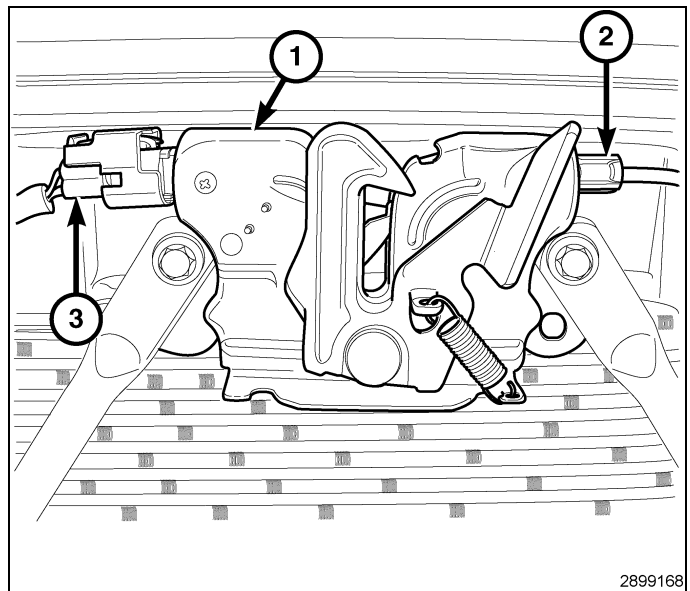

15. Pull on the harness (1) from inside the engine compartment to eliminate any excess slack.
16. Using a zip tie (2) from the kit, secure the harness (1) to the existing vehicle harness.
17. Cut the excess off the zip tie (2) and attach the upper grille air deflector to the upper radiator crossmember.

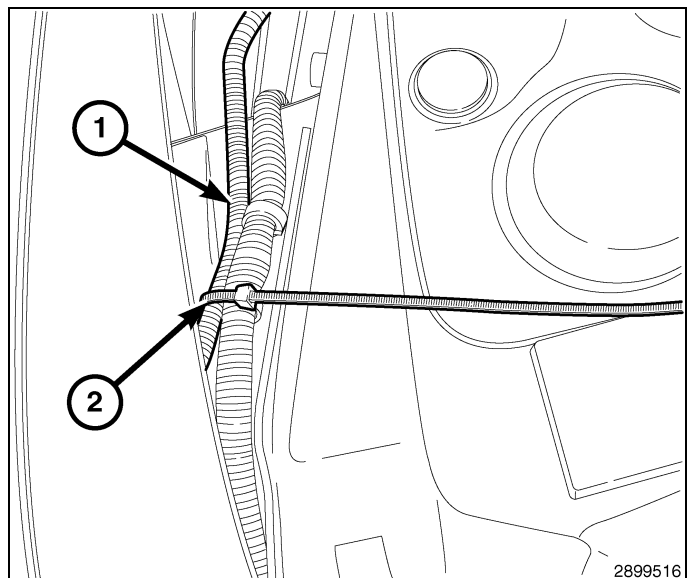

18. Remove the TIPM cover.
19. Remove the positive battery feed (2) from the TIPM.
20. Using a flat blade screwdriver, release the TIPM retaining tabs (1) and lift up to access the TIPM harness connectors located underneath.

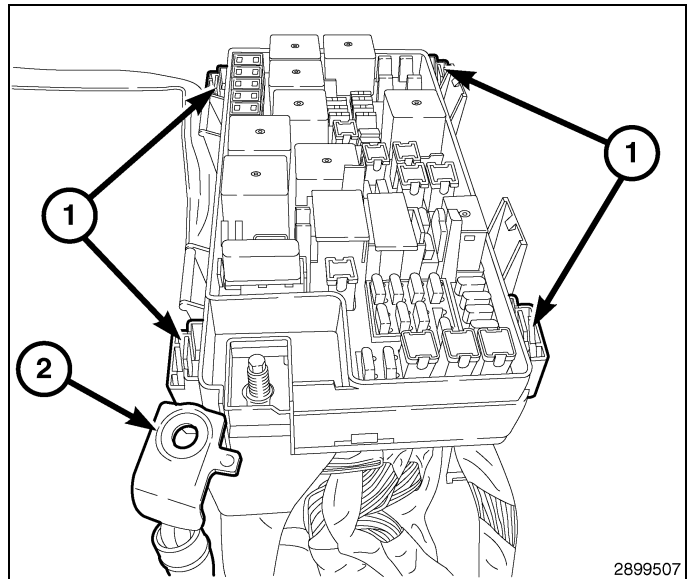

21. Disconnect the connector (1) labeled D.

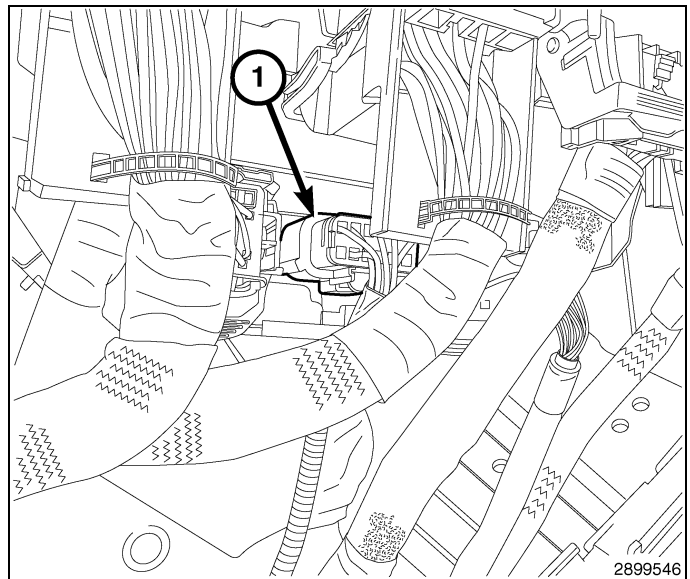

22. Remove the secondary lock (2) and weather seal (1) from the rear of the connector.

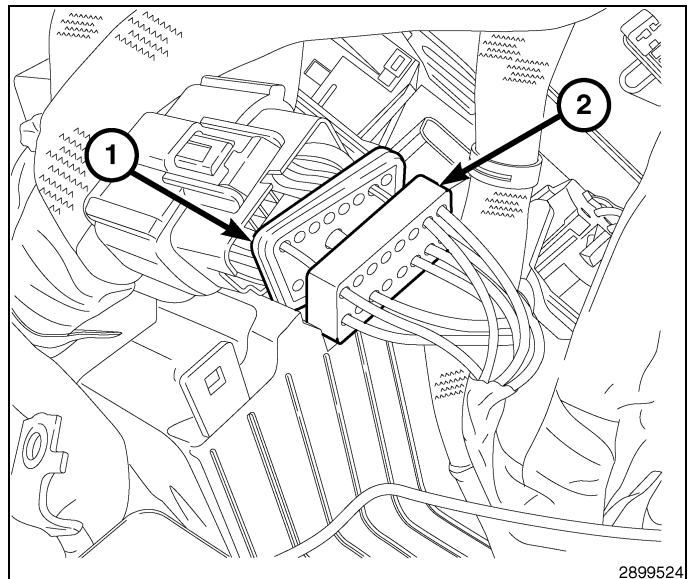

23. Remove the primary lock (1) from the connector.

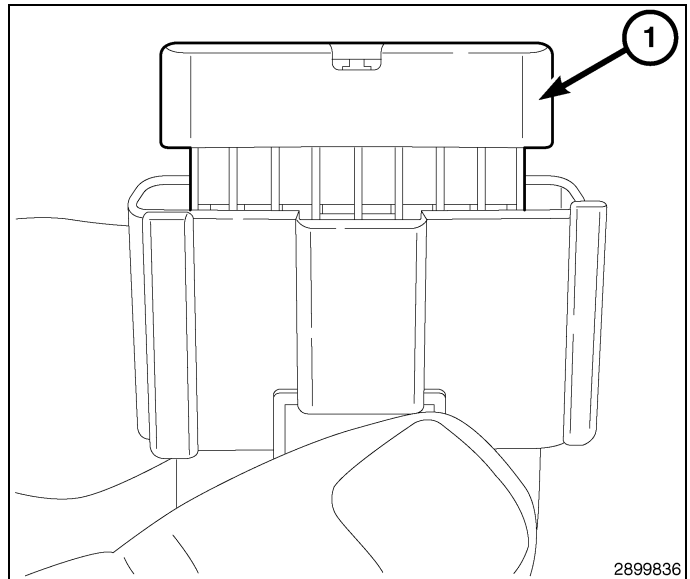

24. Locate cavity 3 (3) on the wire end view of the connector.

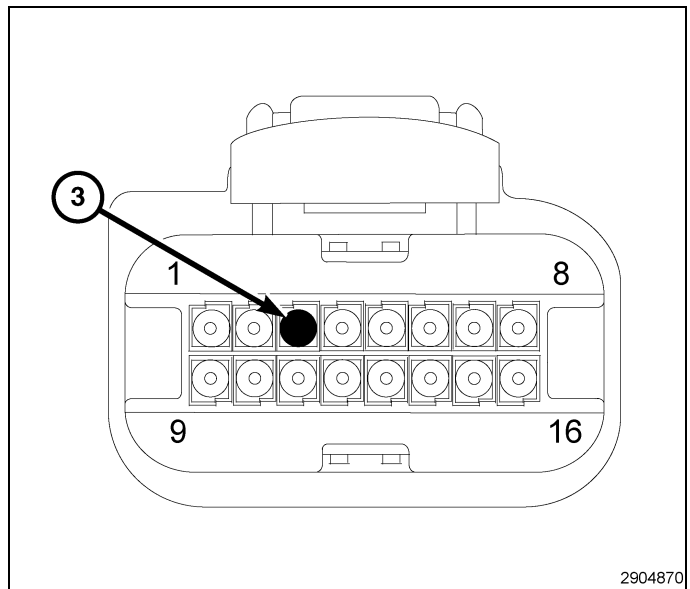

25. Insert the violet/white wire (3) from the kit supplied harness through the secondary lock (2), the weather seal (1) and into cavity 3 of the connector.

26. Re-install the weather seal (1) and the secondary lock (2) to the connector.

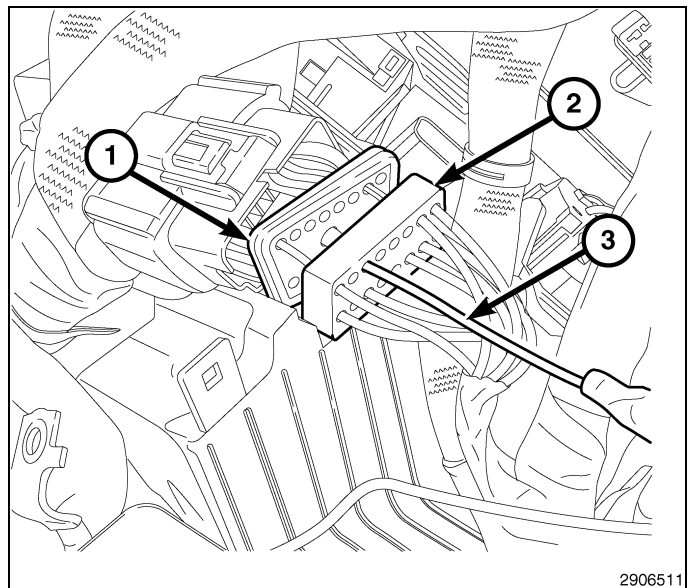

27. Re-install the primary lock (1) to the connector.

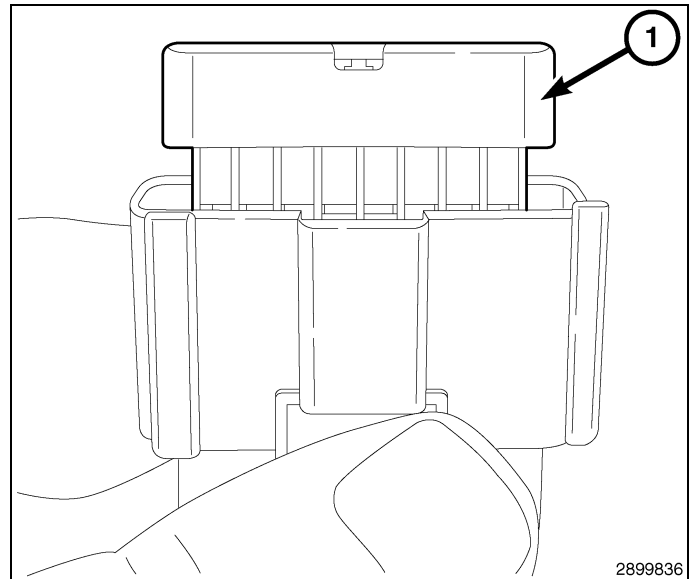

28. Reconnect the connector (1) labeled D.

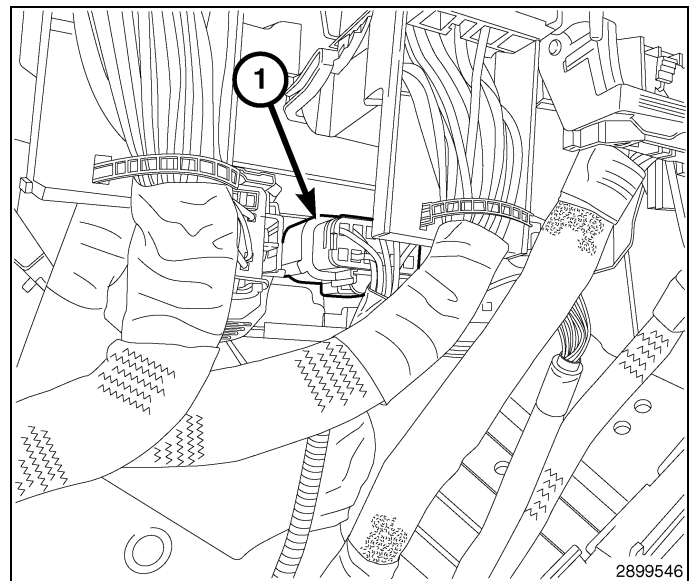

29. Re-install the TIPM to the bracket. Make sure all four retaining tabs (1) are seated properly.

30. Re-install the positive battery feed (2) to the TIPM.

31. Re-install the TIPM cover.

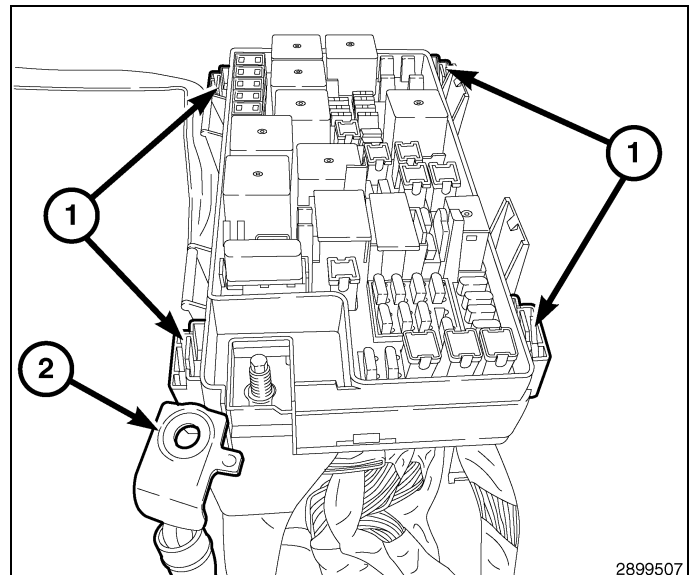

32. Remove the ground stud (1) located near the TIPM on the inner fender.
33. Install the ground eyelet (2) to the ground stud (1) and re-install to the inner fender.
34. Close the hood, adjust if necessary.

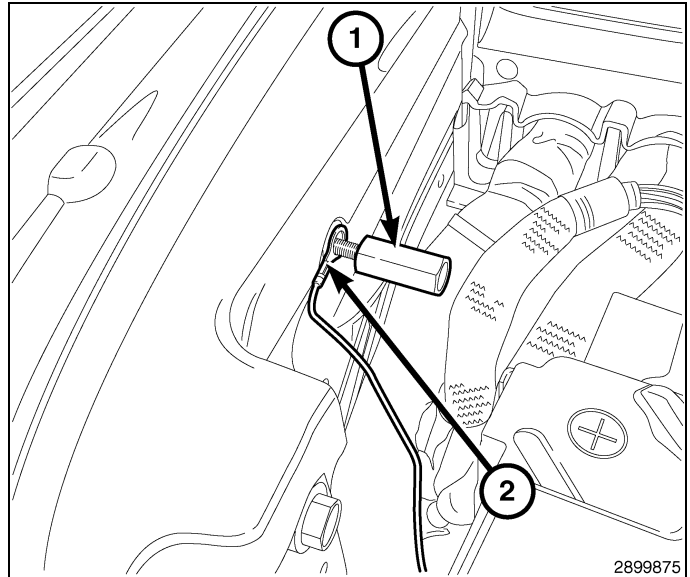

35. Open the driver side door.
36. Using trim stick C-4755 or equivalent, remove the driver side scuff plate (1).

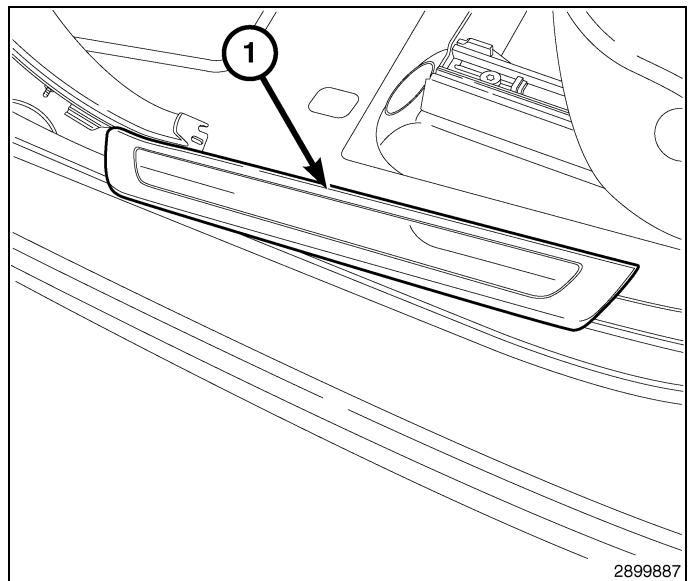

37. Partially remove the weatherstrip.
38. Using trim stick C-4755 or equivalent, remove the driver side lower kick plate (1).

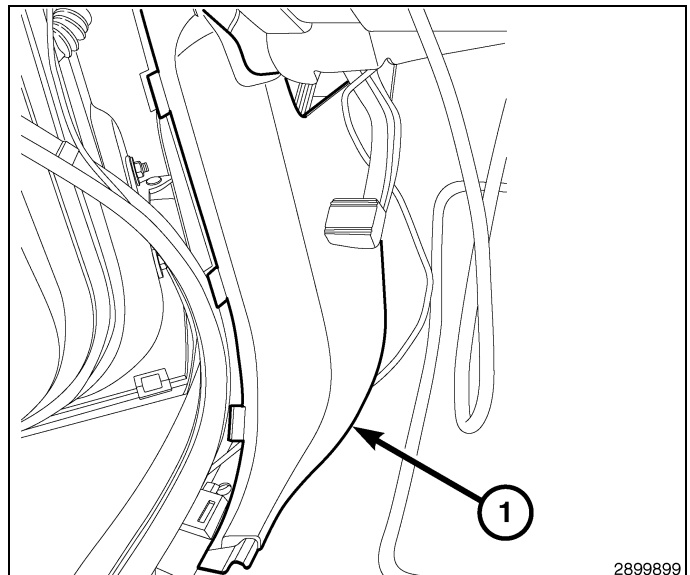

39. Using trim stick C-4755 or equivalent, remove the steering column trim ring (1).

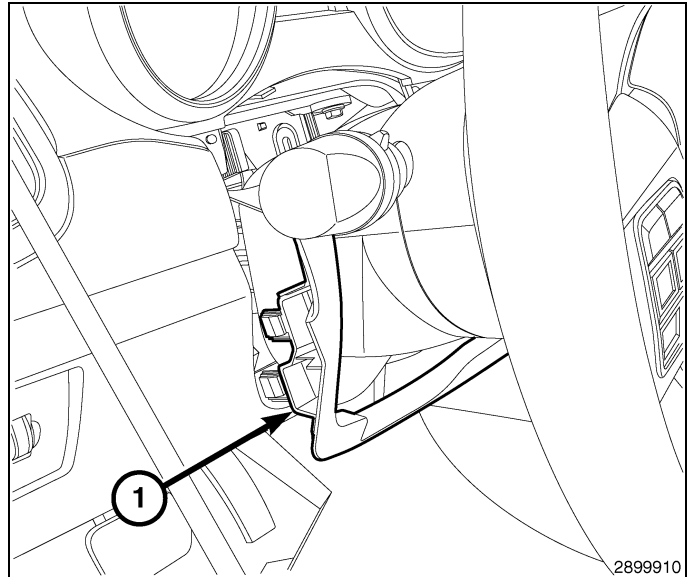

40. Remove the fasteners from the steering column cover (2).
41. Remove the fasteners from instrument cluster (1).

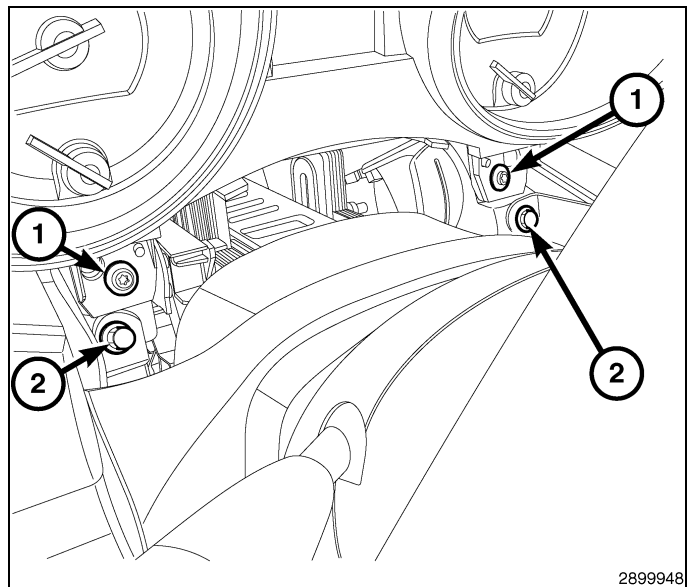

42. Remove the left hand instrument panel end cap.
43. Remove the left hand instrument panel hush panel.
44. Remove the three fasteners securing the lower portion of the steering column cover (1) to the instrument panel.
45. Using trim stick C-4755 or equivalent, separate the upper portion of the steering column cover (1) and disconnect the light switch harnesses.
46. Remove the hood latch handle assembly from the steering column cover (1).
47. Remove the steering column cover (1).
48. Remove the instrument knee blocker reinforcement.

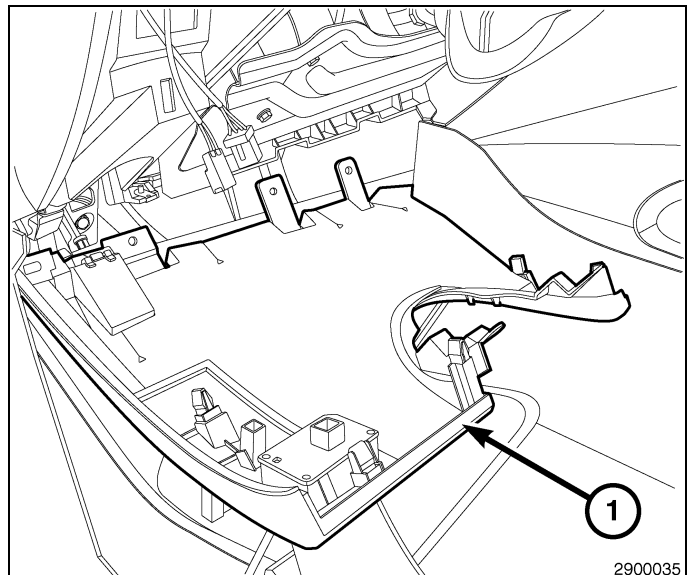

49. Remove the right side knee blocker support bracket.

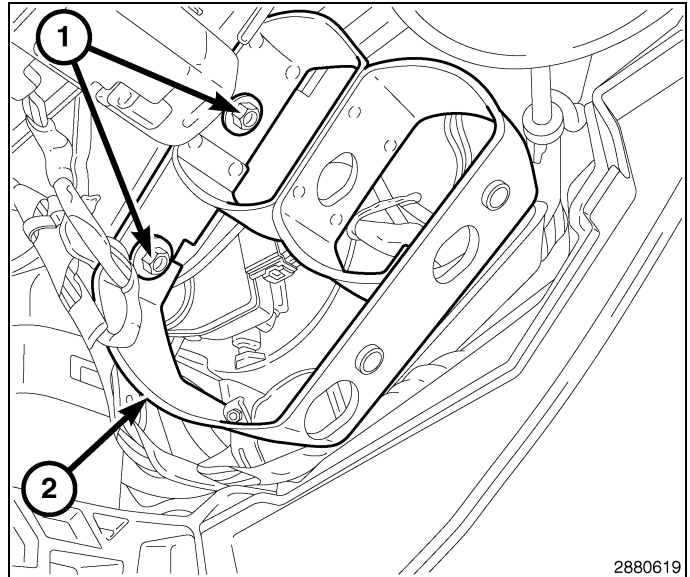

50. Using trim stick C-4755 or equivalent, remove the instrument panel center bezel at the retainer locations (1).

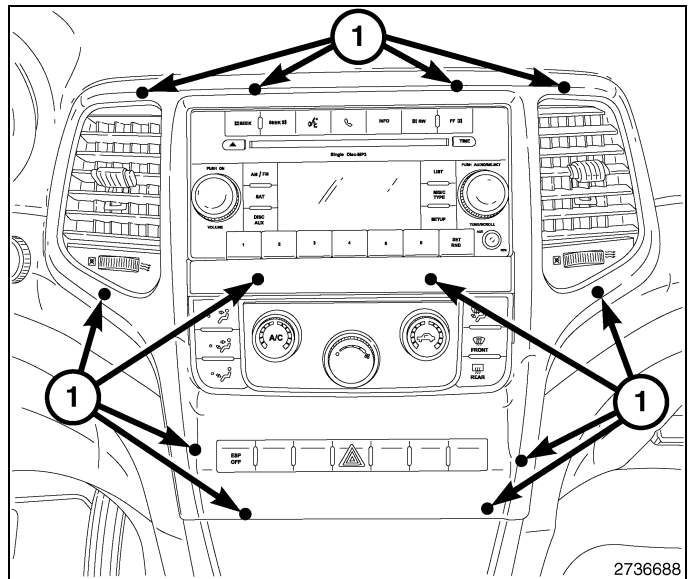

51. Using trim stick C-4755 or equivalent, remove the ignition switch instrument panel trim (1).

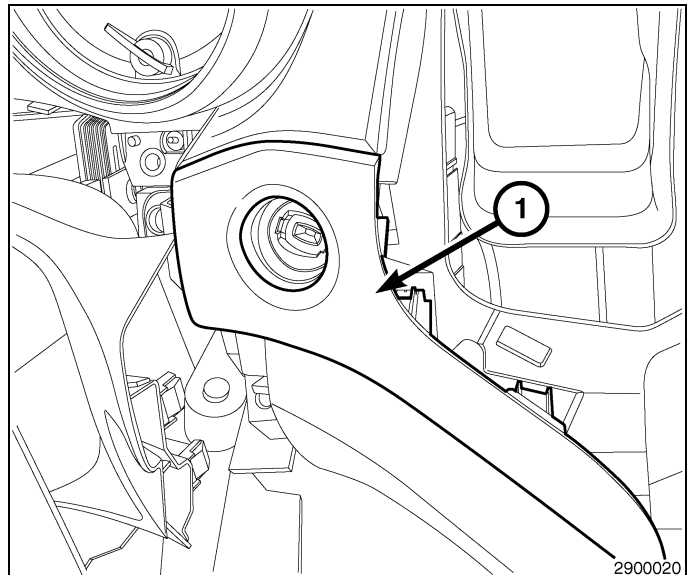

52. Remove the upper fastener, disconnect and remove the instrument cluster (1).

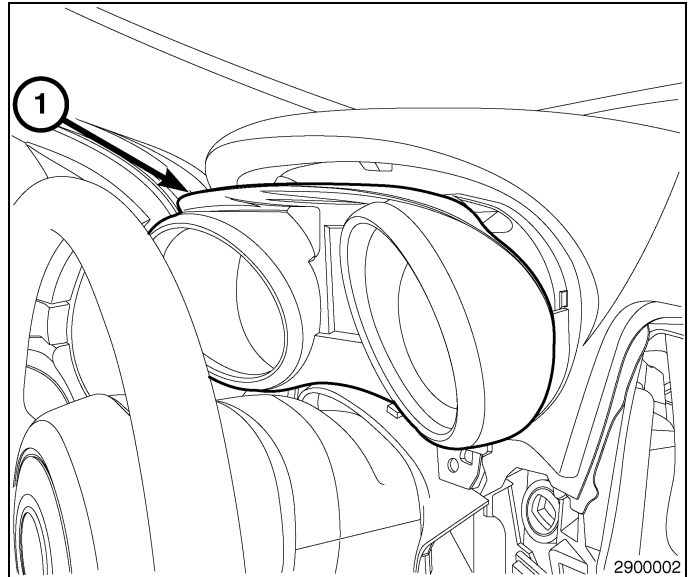

53. The WIN is attached to a bracket that fastens from behind the instrument panel in three locations.

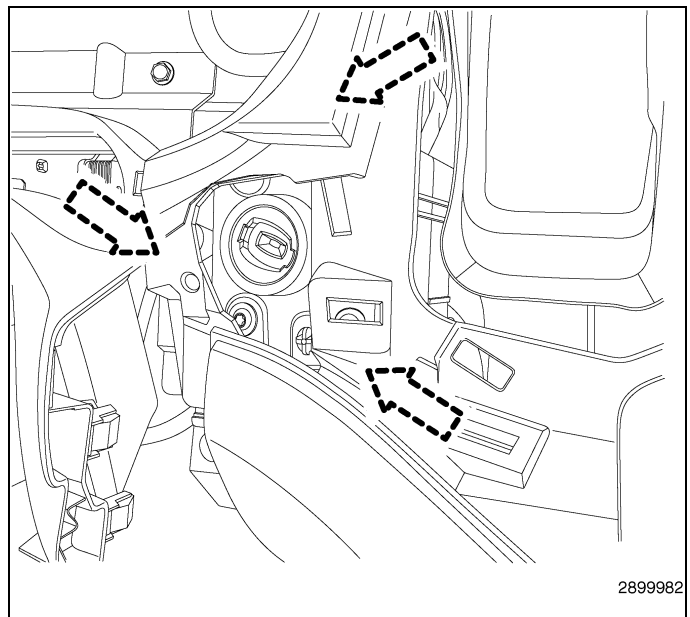

54. From the steering column and instrument column openings, remove the three WIN bracket retainers (1).
55. Pull the WIN (2) and bracket down through the steering column opening.
56. Disconnect the WIN electrical connector.

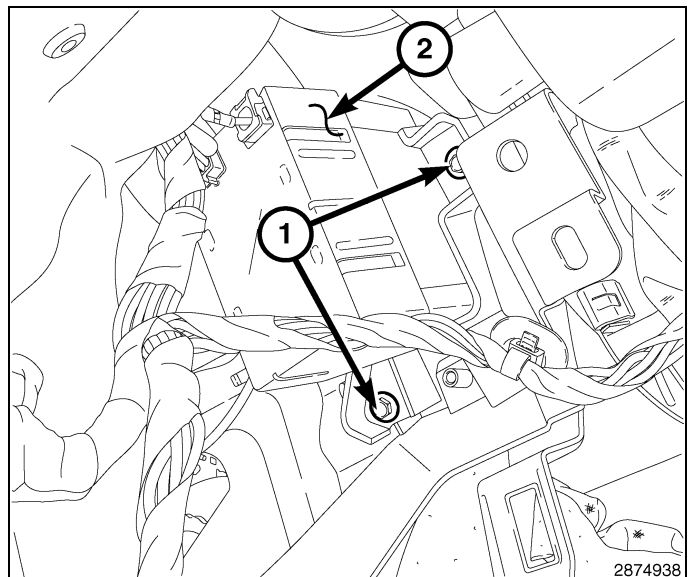

57. Remove the four fasteners (1) and separate the retainer bracket (2) from the WIN. Save the bracket and fasteners for re-use.
58. Attach the kit supplied WIN to the retainer bracket (2) using the four fasteners (1) removed in the previous step.

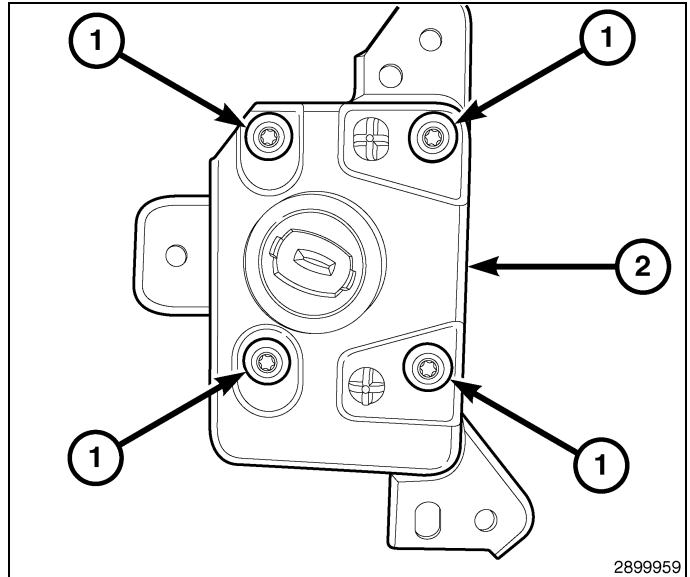

59. Remove the glovebox and the glovebox liner (1).

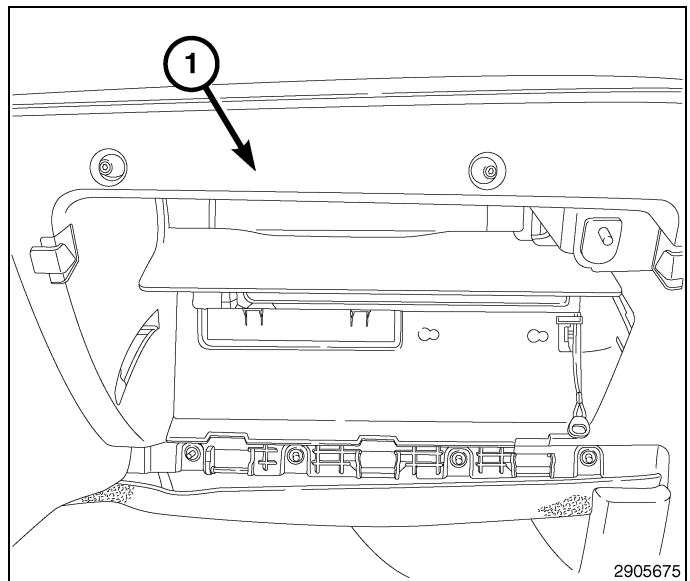

NOTE: The antenna will locate from the rear of the I/P between the passenger side airbag (3) and the glove box opening support (4).

60. Locate the retainer locations for the remote start antenna on the instrument panel.
61. Install the kit supplied remote start antenna (2) using the fasteners (1) also supplied in the kit. **The antenna must be installed with the harness facing towards the WIN module area.**

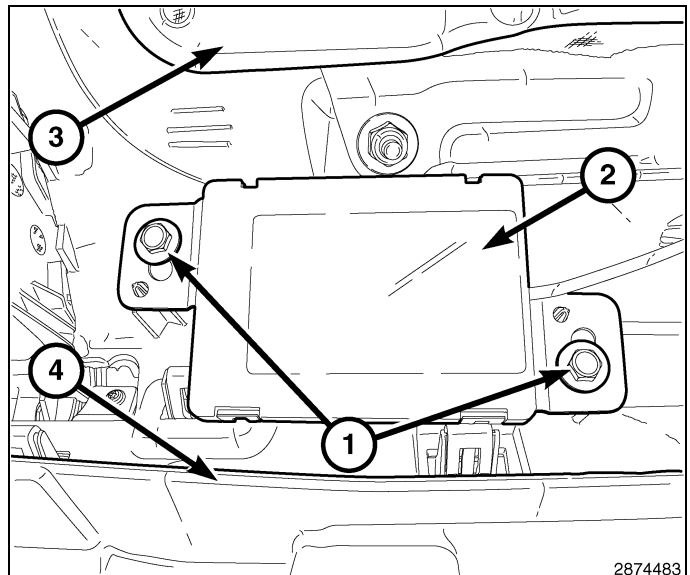

62. Through the glove box opening (2), start routing the harness towards the WIN by attaching the two antenna harness clips (1) to the back of the instrument panel.

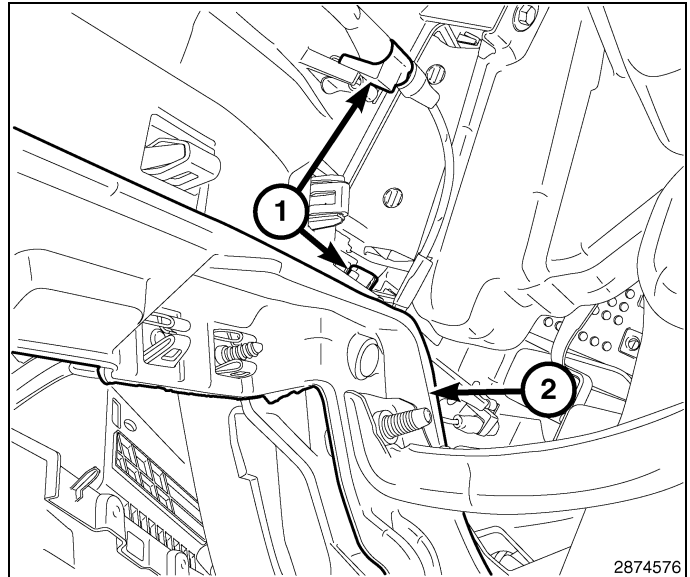

63. Continue routing the antenna harness (2) towards the WIN area, attach the two antenna harness clips (1) to the support.

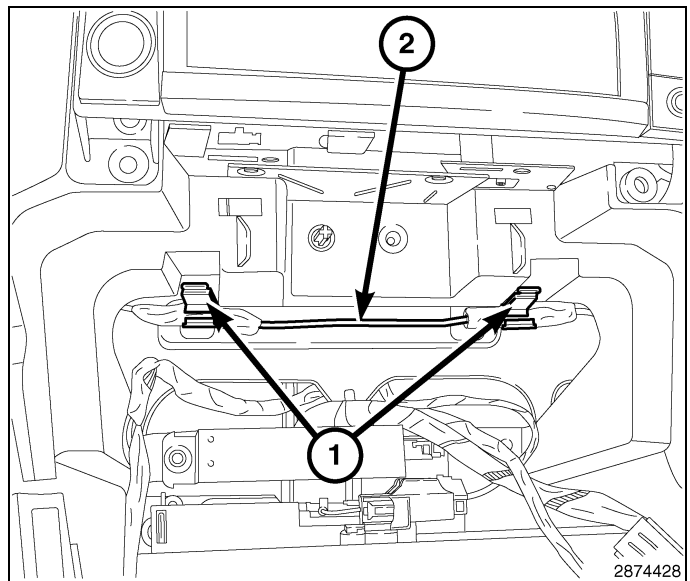

64. Connect the vehicle harness and antenna harness to the WIN.

65. Install the WIN (2) and bracket through the steering column opening.

66. From the steering column and instrument column openings, install the three WIN bracket retainers (1).

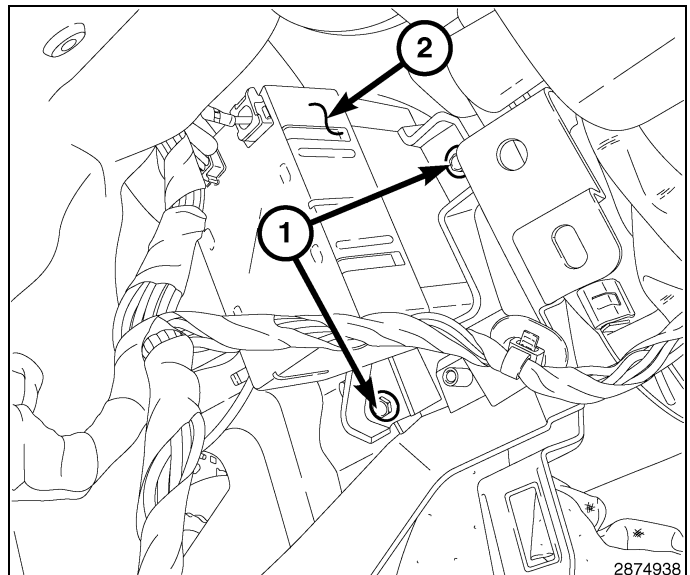

- 67. Connect and install the instrument cluster (1).
- 68. Re-install the upper instrument cluster fastener.

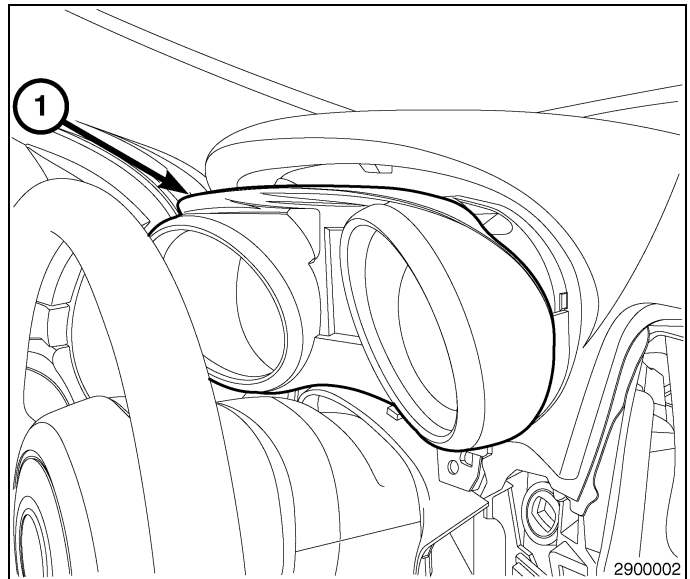

- 69. Install the ignition switch instrument panel trim (1).

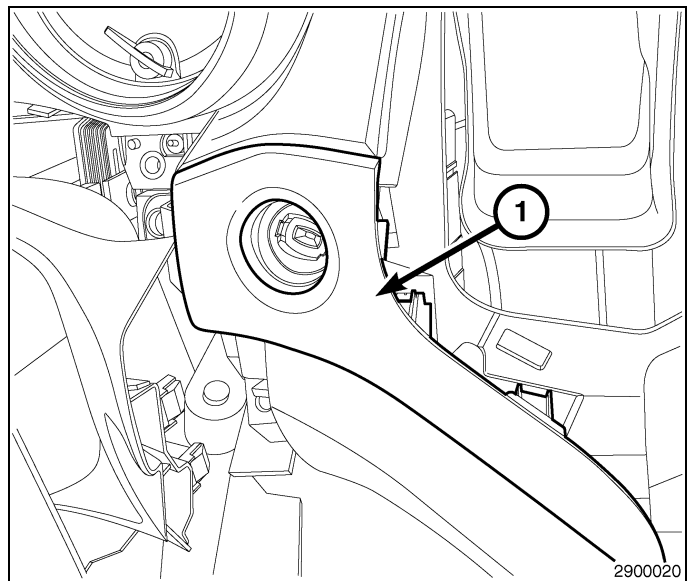

- 70. Install the instrument panel center bezel at the retainer locations (1).

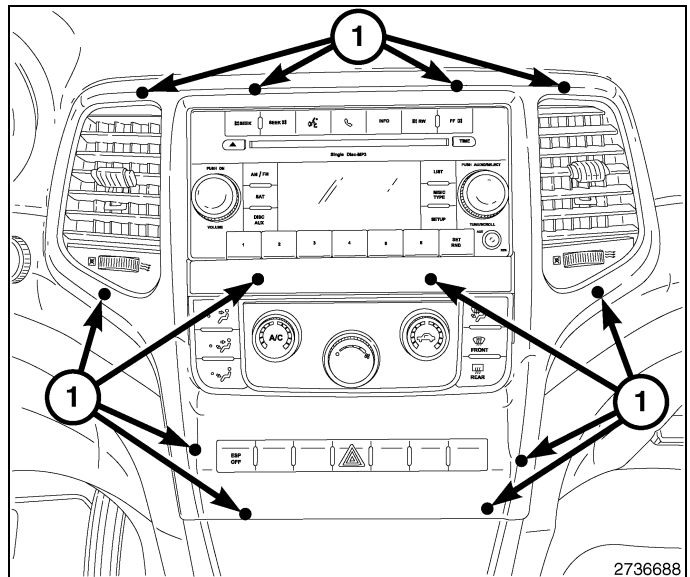

- 71. Install the right side knee blocker support bracket.
- 72. Install the knee blocker reinforcement.

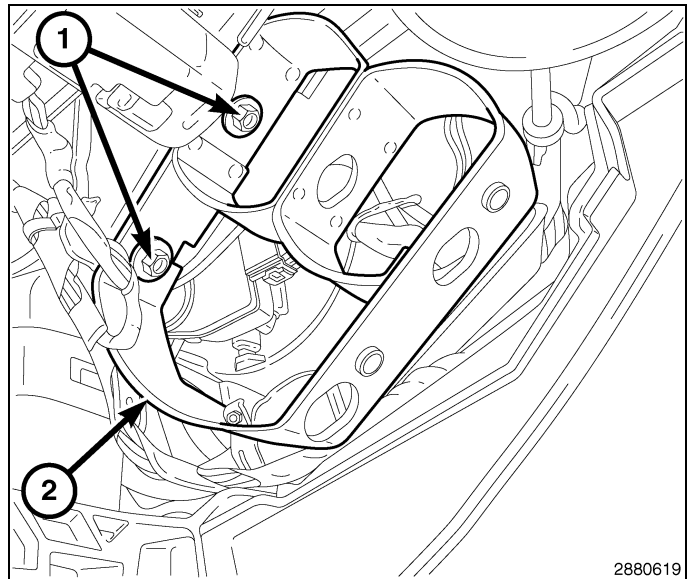

- 73. Position the steering column cover (1).
- 74. Install the hood latch handle assembly to the steering column cover (1).
- 75. Connect the light switch harnesses and attach the upper portion of the steering column cover (1) to the instrument panel.
- 76. Install the three fasteners securing the lower portion of the steering column cover (1) to the instrument panel.
- 77. Install the left hand instrument panel end cap.
- 78. Install the left hand instrument panel hush panel.

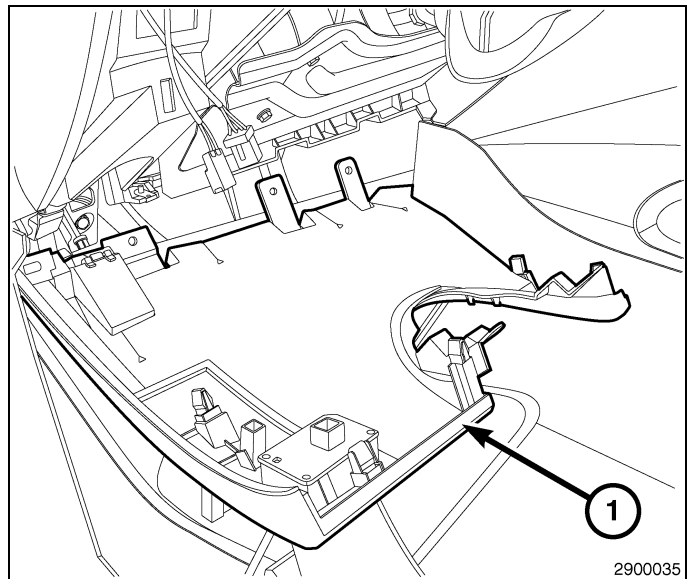

- 79. Install the upper steering column cover to instrument panel fasteners (2).
- 80. Install the lower instrument cluster fasteners (1).

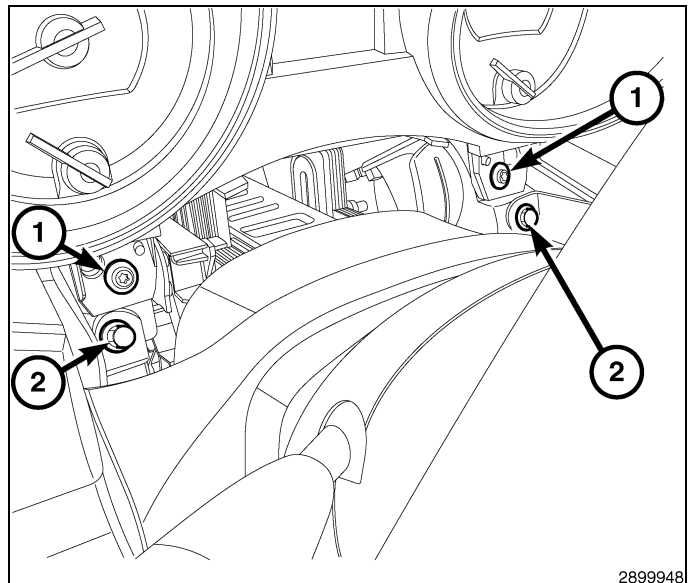

81. Install the steering column trim ring (1).

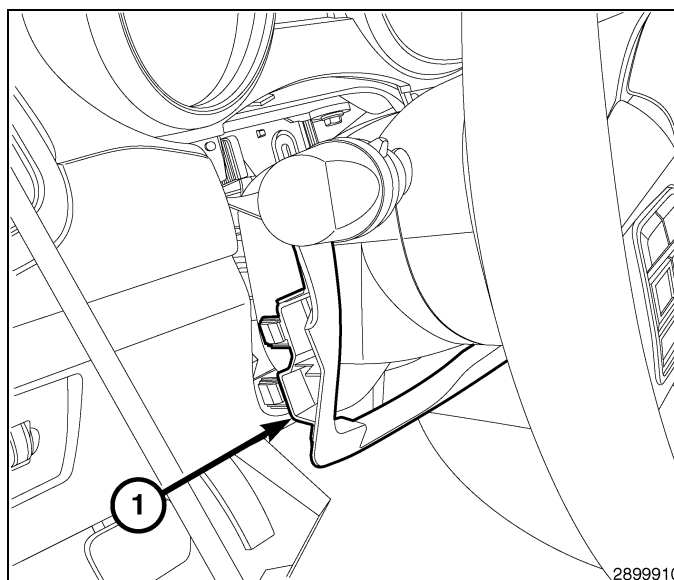

82. Install the driver side kick panel (1).

83. Install the weatherstrip.

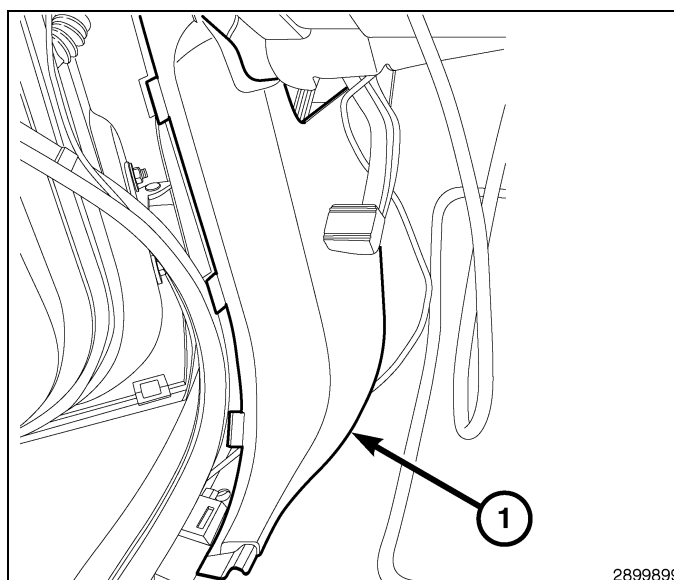

84. Install the driver side scuff plate (1).

85. Connect the negative battery cable.

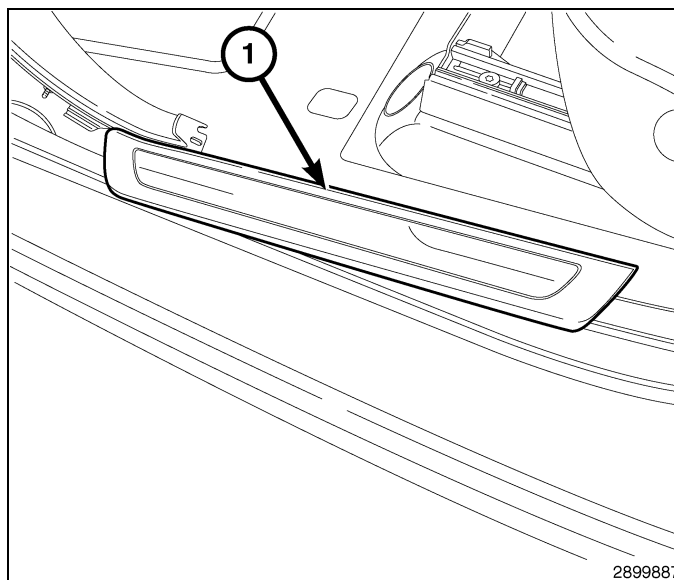

PROGRAMMING THE WIN

NOTE: The wiTECH software level must be at the latest release to perform this procedure.

NOTE: On vehicles equipped with the Sentry Key Immobilizer System (SKIS), when the Wireless Ignition Node (WIN) is replaced with a new unit, a diagnostic scan tool **MUST** be used to initialize the new WIN and to program at least two Sentry Key FOBIK transponders before the vehicle can be operated.

CAUTION: Read all notes and cautions for programming procedures.

NOTE: Have the vehicle PIN readily available before running the routine

CAUTION: If the PCM and WIN are replaced at the same time, the PCM **MUST** be programmed before the WIN.

NOTE: If the vehicle is equipped with "Key N Go" push button ignition, the PEM Module Programming procedure must be performed in addition to this procedure.

1. Connect a battery charger to the vehicle.
2. With the wiTECH diagnostic application, perform the following steps:
 - Select "WIRELESS CONTROL MODULE (WCM)"
 - Select the "MISCELLANEOUS FUNCTIONS" tab
 - Highlight "WIN REPLACED"
 - Select the "Start Misc Function" button
 - Select "NEXT"
 - Enter the PIN when prompted.
 - Select "NEXT"
 - Verify that the PIN number is correct
 - Once verified select "NEXT"
 - Select "NEXT"
 - Note On-Screen instructions and select the "FINISH" button
 - Cycle ignition key after the successful routine completion.

PROGRAMMING IGNITION KEYS TO THE WIN

NOTE: The wiTECH software level must be at the latest release to perform this procedure.

CAUTION: Read all notes and cautions for programming procedures.

NOTE: Have the vehicle PIN readily available before running the routine

NOTE: If the vehicle is equipped with "Key N Go" push button ignition, the PEM Module Programming procedure must be performed in addition to this procedure.

1. Connect a battery charger to the vehicle.
2. With the wiTECH diagnostic application, perform the following steps:
 - Select "WIRELESS CONTROL MODULE (WCM)"
 - Select the "MISCELLANEOUS FUNCTIONS" tab
 - Highlight "PROGRAMMING IGNITION KEYS OR KEY FOBS"
 - Select "NEXT"
 - Enter the PIN when prompted.
 - Select "NEXT"
 - Verify that the PIN number is correct
 - Once verified select "NEXT"
 - Note On-Screen instructions and select the "FINISH" button
 - Cycle ignition key after the successful routine completion.

NOTE: If the original keys do not successfully program to the new WIN after the proper procedures are followed correctly, programming new keys will be necessary.

NOTE: A maximum of eight keys can be learned by the WIN. Once a key is learned by a WIN, that key has acquired the Secret Key for that WIN and cannot be transferred to any other vehicle.

ECU RESET

NOTE: The wiTECH software level must be at the latest release to perform this procedure.

CAUTION: Read all notes and cautions for programming procedures.

1. Connect a battery charger to the vehicle.
2. With the wiTECH diagnostic application, perform the following steps:
 - Select "WIRELESS CONTROL MODULE (WCM)"
 - Select the "MISCELLANEOUS FUNCTIONS" tab
 - Highlight "RESET ECU"
 - Note OnScreen instructions and select the "NEXT" button
 - Select "FINISH"

PEM MODULE PROGRAMMING

NOTE: Perform this procedure on vehicles equipped with "Key N Go" push button ignition.

NOTE: The wiTECH software level must be at the latest release to perform this procedure.

CAUTION: Read all notes and cautions for programming procedures.

1. Connect a battery charger to the vehicle.
2. With the wiTECH diagnostic application, perform the following steps:
 - Select the "PASSIVE ENTRY MODULE"
 - Select the "MISCELLANEOUS FUNCTIONS" tab
 - Highlight "PEM REPLACED"

WINDOW CALIBRATION

NOTE: The wiTECH software level must be at the latest release to perform this procedure.

NOTE: Vehicles equipped with the auto up feature must have the windows calibrated after a battery disconnect.

NOTE: The door must be completely closed when starting this step.

1. Sit in the driver seat and close the door.
2. Lower the window part of the way down.
3. Run the window to the full up position and continue to hold the switch for an additional two seconds.
4. Run the window to the full down position and continue to hold the switch for an additional two seconds.
5. Raise the window to the full up position.
6. Repeat the steps for the remaining windows.

UPDATE PRESSURE THRESHOLDS

NOTE: The wiTECH software level must be at the latest release to perform this procedure.

NOTE: The vehicle must be driven before the TPMS light will turn off.

CAUTION: Read all notes and cautions for programming procedures.

NOTE: Have the vehicle PIN readily available before running the routine

1. Connect a battery charger to the vehicle.
2. With the wiTECH diagnostic application, perform the following steps:
 - Select the "FCMCGW"
 - Select the "MISCELLANEOUS FUNCTIONS" tab
 - Highlight and select "UPDATE PRESSURE THRESHOLDS"
 - Note OnScreen instructions and select the "NEXT" button
 - Verify current settings, select the "NEXT" button to change settings
 - Select "NEXT"
 - Enter the PIN when prompted.
 - Select "NEXT"
 - Verify that the PIN number is correct
 - Once verified, select "NEXT"
 - Select "NEXT"

- Wait for the WCM/WIN to update it's configuration
- Once the WCM/WIN configuration is complete, select "NEXT"
- Select "NEXT"
- Note On-Screen instructions and select the "FINISH" button

TEMPORARY REMOTE START DISABLE

NOTE: The wiTECH software level must be at the latest release to perform this procedure.

CAUTION: Read all notes and cautions for programming procedures.

1. Connect a battery charger to the vehicle.
2. With the wiTECH diagnostic application, perform the following steps:
 - Select the "TIPMCGW"
 - Select the "MISCELLANEOUS FUNCTIONS" tab
 - Highlight and select "TEMPORARY REMOTE START DISABLE"
 - Note On-Screen instructions and select the "NEXT" button
 - Select the "DISABLE" button to activate the remote start function
 - Select "YES" to reset the module and exit the routine, select "NO" to toggle the value back
 - Select "FINISH"

CLEAR ALL DTC'S

NOTE: The wiTECH diagnostic application is the preferred method for clearing all DTC's.

NOTE: The wiTECH software level must be at the latest release to perform this procedure.

ACTIVATE THE REMOTE START

To activate the remote start the vehicle must be driven at least 35 MPH.

With the vehicle off, and the doors closed and locked, verify the remote start is functioning properly.



DÉMARRAGE À DISTANCE

JEEP GRAND CHEROKEE

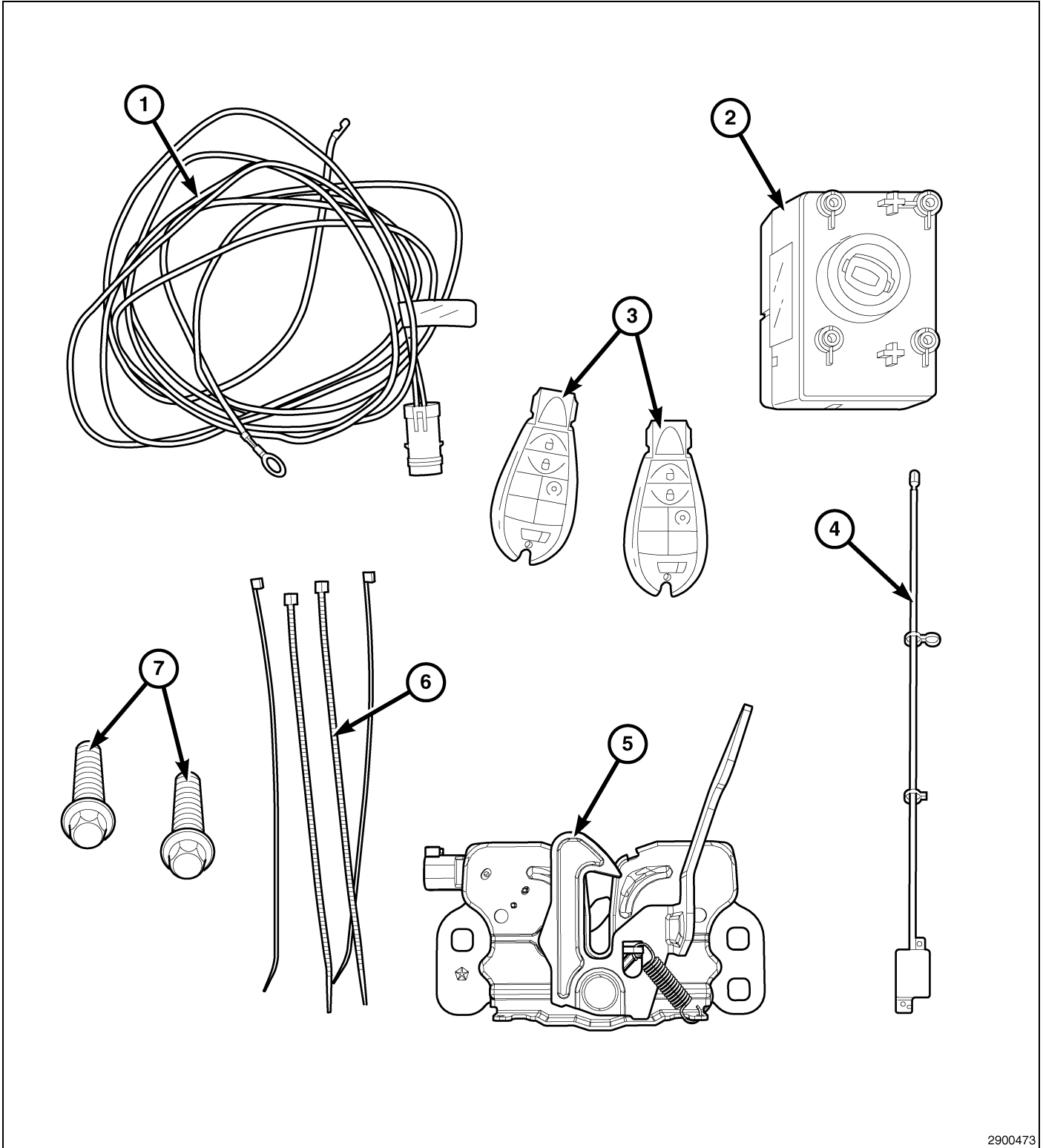

2900473

| Numéro de légende | Description | Quantité |
|-------------------|--|----------|
| 1 | Faisceau de câblage de contacteur de capot | 1 |

| Numéro de légende | Description | Quantité |
|-------------------|---|----------|
| 2 | Noeud d'allumage sans fil (WIN) | 1 |
| 3 | Télécommande avec clé intégrée (FOBIK) | 2 |
| 4 | Antenne WIN | 1 |
| 5 | Ensemble de loquet du capot | 1 |
| 6 | Attaches mono-usage | 10 |
| 7 | Boulons de montage de noeud d'allumage sans fil (WIN) | 2 |

CAUTION:

Le démarrage à distance XBM peut être installé **SEULEMENT** sur les véhicules qui sont dotés des options suivantes installées en usine : boîte automatique, télédéverrouillage et antidémarrreur.

Pour les véhicules dotés d'une clé Fobik et du WIN, le code de ventes doit être ajouté à la base de données et la fonction Restaurer la configuration du véhicule (à l'aide de l'analyseur) doit être effectuée avant d'installer le nouveau module WIN. Le défaut de suivre cette consigne entraînera le non-fonctionnement de la fonction de démarrage à distance du module WIN.

Le technicien devrait attendre 1/2 heure avant d'ajouter le code commercial XBM dans DealerConnect avant de poser le module WIN et de restaurer la configuration du véhicule. Pendant ce temps, le technicien peut poser tous les autres composants sauf le module WIN.

NOTE: Il est recommandé de lire soigneusement les instructions avant d'installer ce produit.

ÉTAPES DE LA PROCÉDURE :**METTRE À JOUR LA CONFIGURATION DU VÉHICULE**

NOTE: Le niveau du logiciel wiTECH doit se situer à la plus récente édition pour exécuter cette procédure.

1. Le NIV doit être mis à jour avec le code commercial de l'accessoire ajouté pour autoriser la fonctionnalité du système. À l'aide du site Web DealerCONNECT et de la fonction de diagnostic wiTECH, compléter la configuration du véhicule.
2. Vous connecter à <https://dealerconnect.chrysler.com>.
3. Dans l'écran «Vehicule Option» sous la catégorie «Global Claims System» sous l'onglet « Service », entrer le NIV du véhicule, le NIP à quatre chiffres obtenu du service des pièces du concessionnaire et ajouter le(s) code(s) de vente ci-dessous comme « Dealer Installed Option ».

XBM (DÉMARRAGE À DISTANCE)

4. Confirmer que le nouveau code de vente a été correctement ajouté au NIV.
5. À l'aide de la fonction de diagnostic wiTECH, exécuter les étapes suivantes à partir de l'écran de démarrage initial (Initial Start Up Screen) :
 - Sélectionner l'onglet « DIAGNOSTIC PROCEDURES ».
 - Sélection "RESTAURER LA CONFIGURATION DU VÉHICULE"
 - Sélectionner le bouton « Run Diagnostic »
 - Sélectionner « CONTINUE»
 - S'assurer que le NIV du véhicule est correct.
 - Une fois la vérification faite, sélectionner le bouton « Correct VIN »
 - Noter les instructions qui apparaissent à l'écran et sélectionner le bouton « Close »

INSTALLATION DU CONTACTEUR DE CAPOT

1. **Déconnecter et isoler le câble négatif de la batterie.** La batterie se trouve sous le siège du côté passager.
2. Déconnecter le câble du loquet du capot du loquet du capot (1).
3. À l'aide d'un crayon gras ou l'équivalent, marquer la position du loquet de capot (1) sur la traverse de radiateur supérieure.
4. Déposer les deux boulons (3) qui maintiennent le loquet de capot (1) à la traverse supérieure du radiateur et aux supports de soutien (2).
5. Déposer le loquet du capot (1) du véhicule.

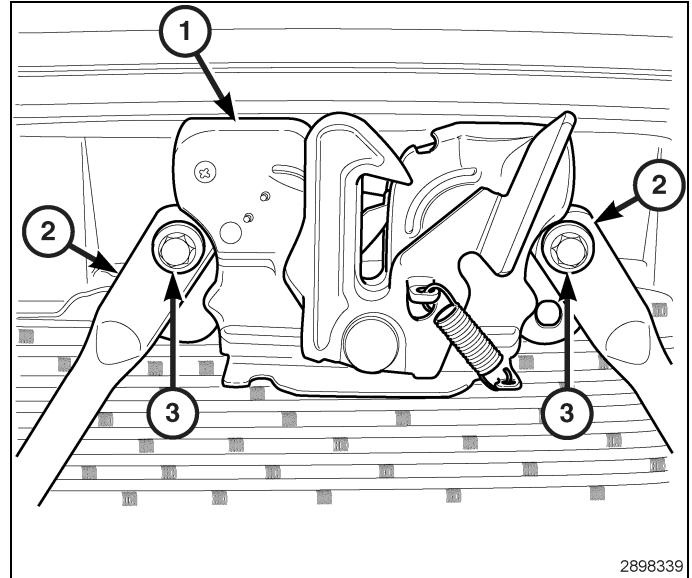

6. Positionner le loquet de capot inclus dans la trousse (1) entre les supports de soutien (2) et la traverse supérieure du radiateur.
7. Poser les deux boulons (3) qui maintiennent le loquet du capot (1) à la traverse sans les serrer.
8. Aligner le loquet du capot (1) à la traverse supérieure du radiateur à l'aide des repaires marqués durant l'étape de la dépose et serrer le boulons à 27 N·m (20 lb. pi.).

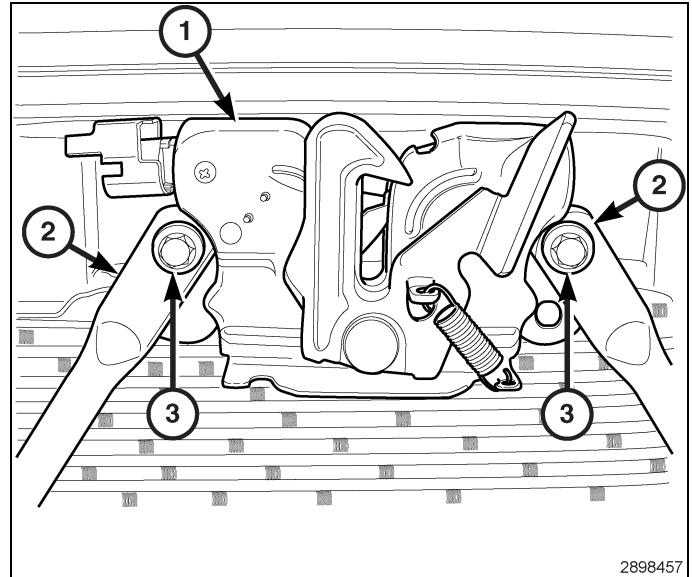

NOTE: Il peut y avoir un faisceau de commutateur de capot (pièce d'origine) non utilisé attaché avec du ruban au faisceau de câblage du klaxon situé sous (du côté droit du véhicule) l'ensemble de loquet du capot. Le cas échéant, le détacher, l'acheminer à travers l'ensemble de loquet de capot et le connecter. Si le faisceau de commutateur de capot d'origine n'est pas présent, suivre les étapes suivantes de 9 à 33.

9. Détacher le déflecteur d'air de la grille supérieure (2) du phare du côté droit à l'ouverture du loquet de capot. **Ne détacher que la partie du déflecteur d'air qui est attachée à la traverse supérieure du radiateur..**
10. Prendre le faisceau de commutateur de porte ouverte inclus dans la trousse (1), à l'extrémité de la broche/l'oeillet de masse à travers l'ouverture entre le phare et le support de radiateur.

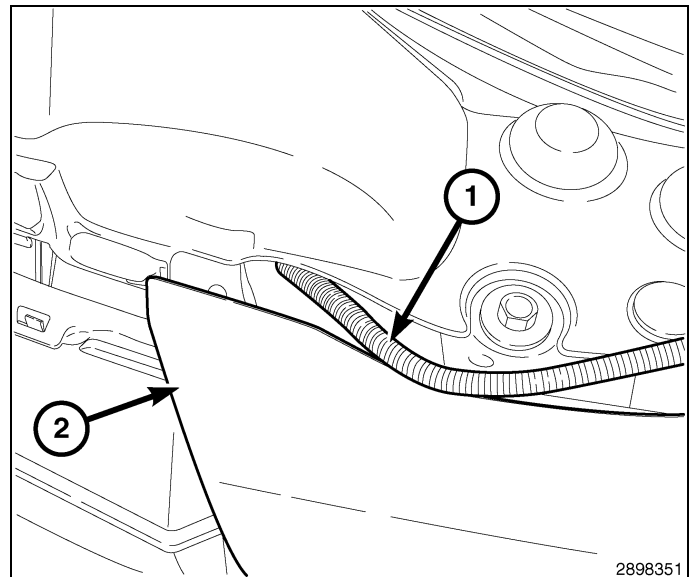

11. Acheminer une longueur généreuse de faisceau (1) derrière le vase d'expansion vers le Module d'alimentation électrique totalement intégré (TIPM).
12. Tasser le faisceau (1) sous la grille supérieur du déflecteur d'air (2).

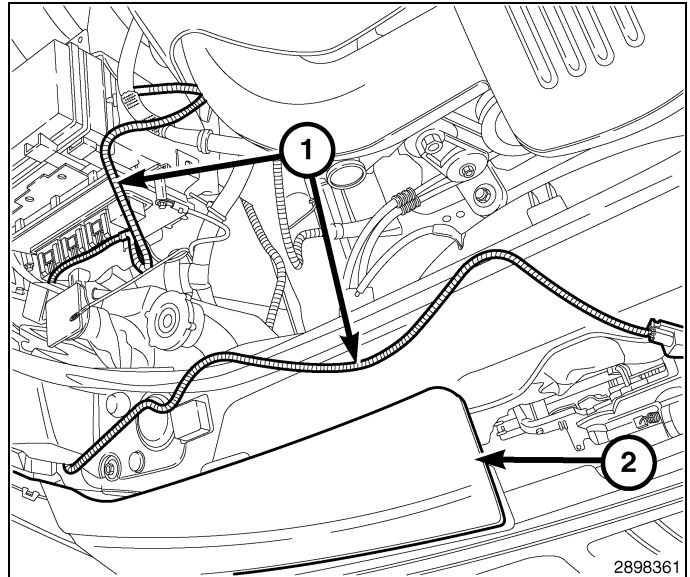

13. Connecter le câble du oquet de capot (2) au loquet de capot (1).
14. Connecter le faisceau de commutateur de porte ouverte (3) au loquet de capot (1).

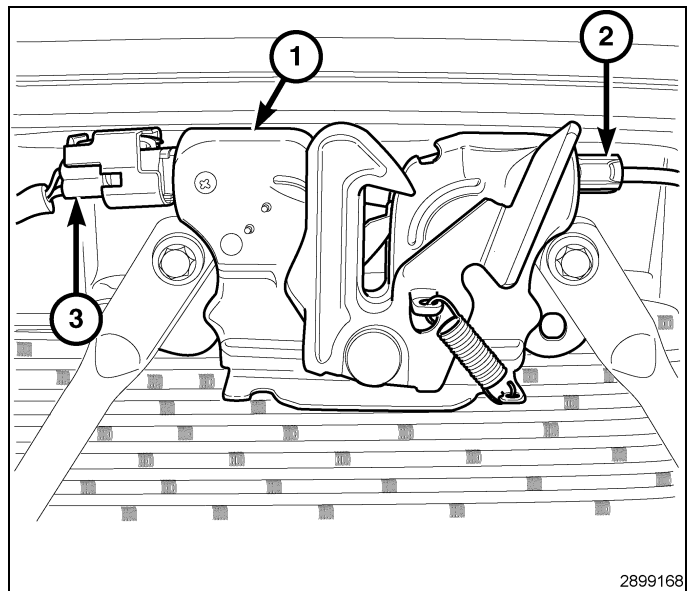

15. Tirer sur le faisceau (1) de l'intérieur du compartiment moteur pour éliminer l'excès de jeu.
16. À l'aide d'une attache mono-usage de la trousse, assujettir le faisceau (1) au faisceau en place sur le véhicule.
17. Couper l'excès de l'attache mono-usage (2) et attacher la grille supérieure du déflecteur d'air à la traverse supérieure du radiateur.

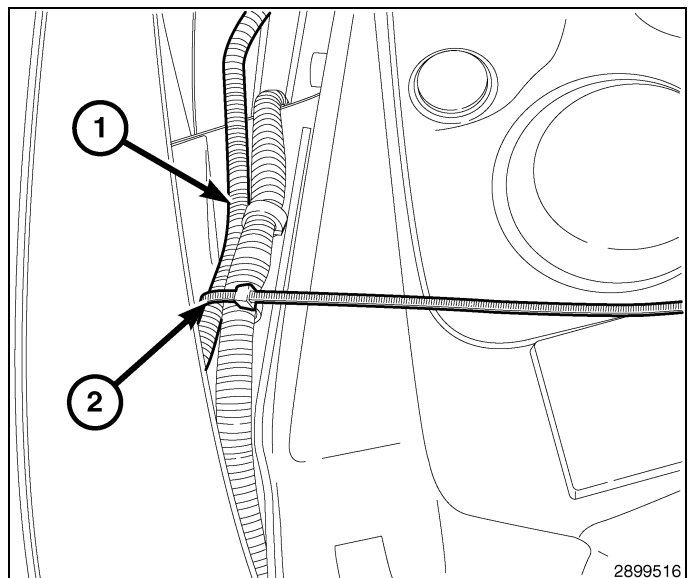

18. Déposer le couvercle du TIPM.
19. Déposer l'alimentation positive de la batterie (2) du TIPM.
20. À l'aide d'un tourne-vis à lame plate, dégager les ongles de retenue de TIPM (1) et les lever pour accéder aux connecteurs de faisceau du TIPM situés en dessous.

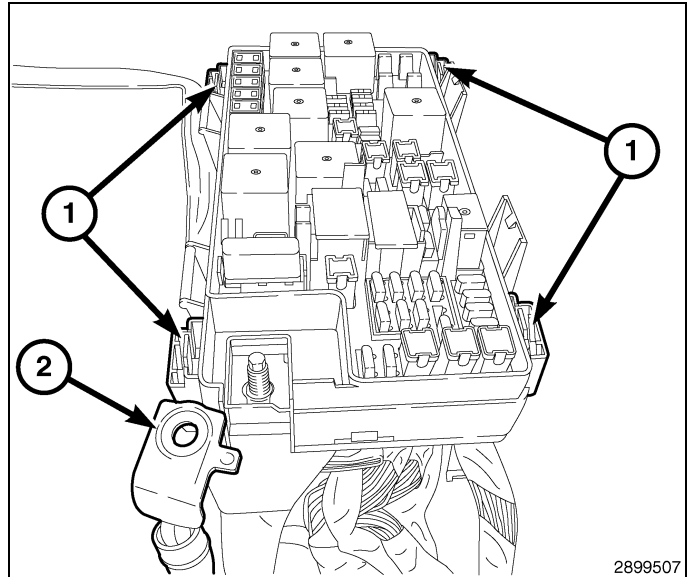

21. Déconnecter le connecteur (1) étiqueté D.

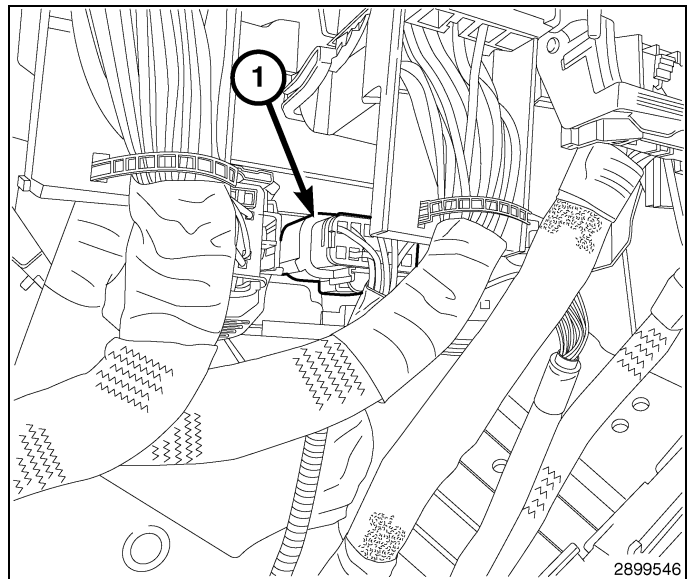

22. Déposer le second verrou (2) et le joint d'étanchéité (1) de l'arrière du connecteur.

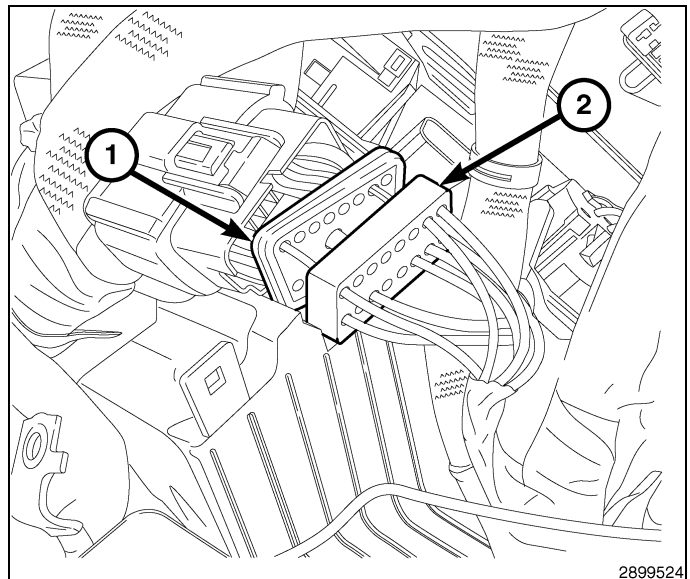

23. Déposer le verrou principal (1) du connecteur.

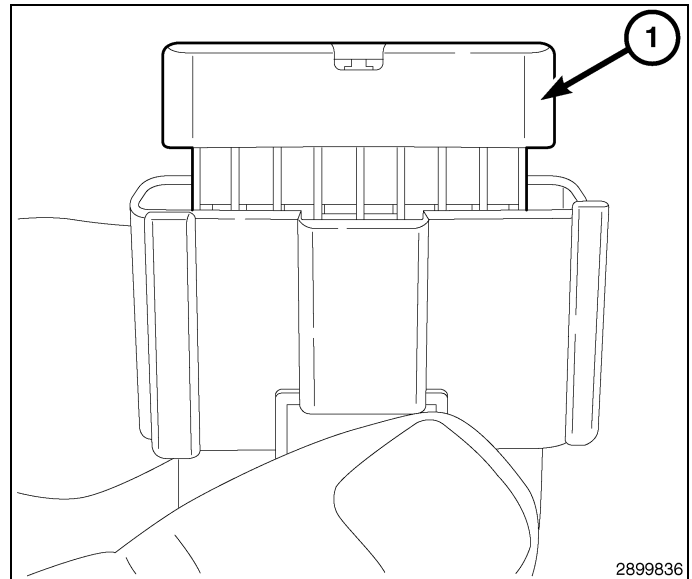

24. Localiser la cavité 3 (3) sur la vue d'extrémité du fil du connecteur.

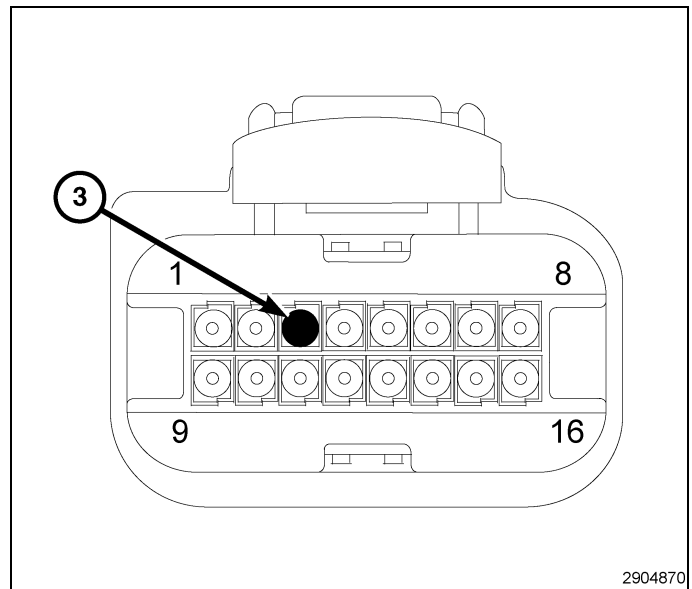

25. Insérer le fil violet/blanc (3) du faisceau inclus dans la trousse à travers le verrou secondaire(2), le joint d'étanchéité (1) et dans la cavité 3 du connecteur.

26. Poser à nouveau le joint d'étanchéité (1) et le verrou secondaire (2) au connecteur.

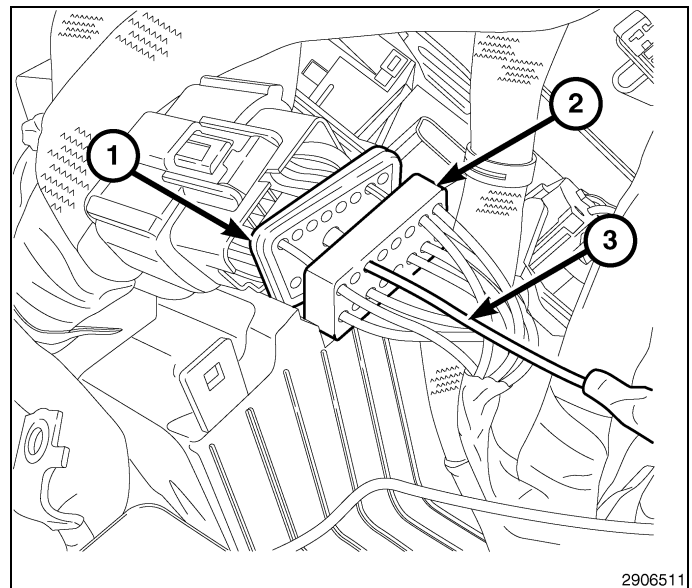

27. Poser à nouveau le verrou principal (1) au connecteur.

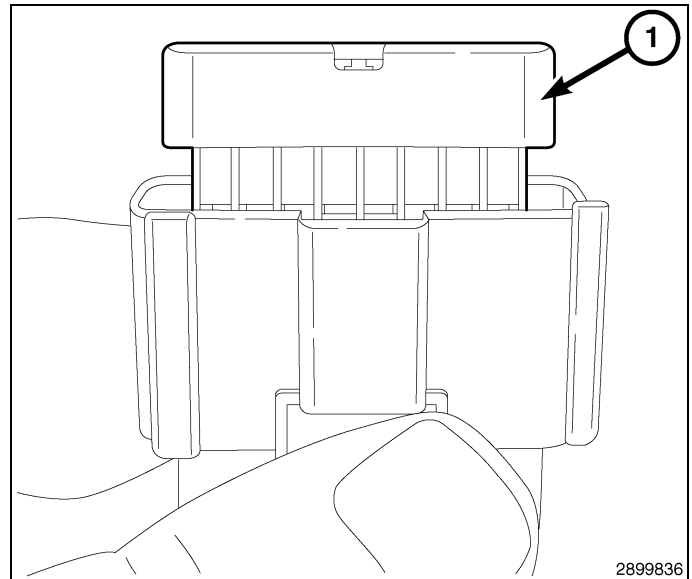

28. Reconnecter le connecteur (1) étiqueté D.

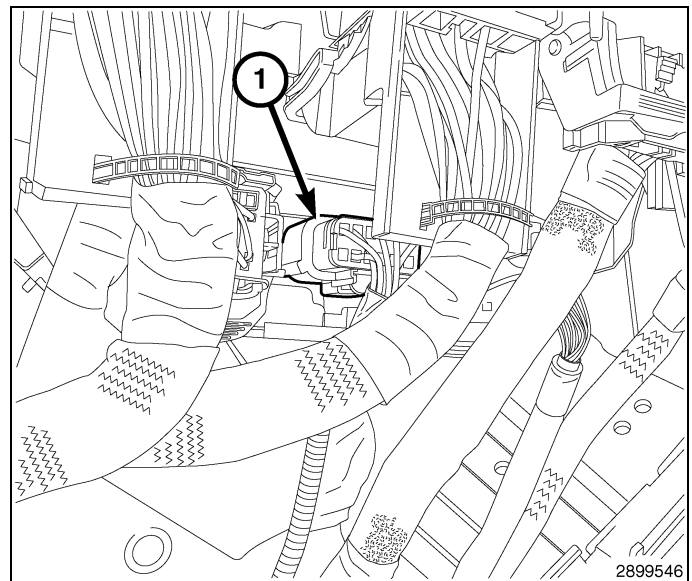

29. Poser à nouveau le couvercle du TIPM au support. S'assurer que les quatre onglets de retenue (1) sont bien assujettis.

30. Poser à nouveau l'alimentation de batterie positive (2) au TIPM.

31. Poser à nouveau le couvercle de TIPM.

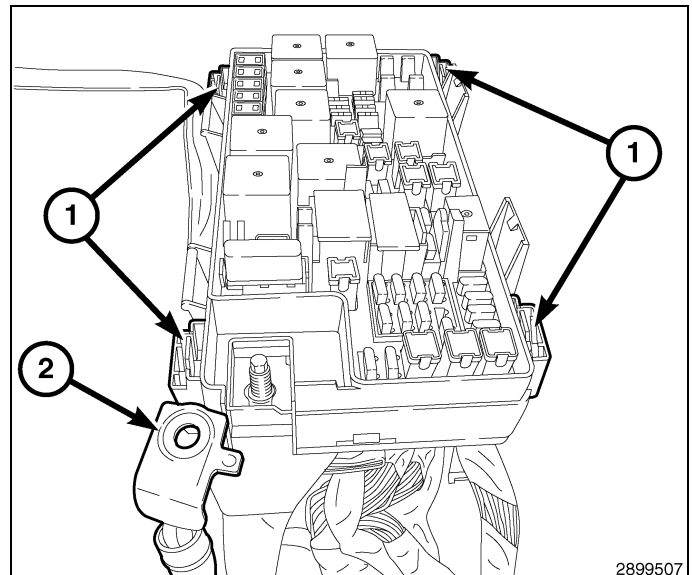

32. Déposer le goujon de masse (1) situé près du TIPM sur la face intérieure de l'aile.
33. Poser l'oeillet de masse (2) au goujon de masse (1) et poser à nouveau sur la face intérieure de l'aile.
34. Fermer le capot et régler au besoin.

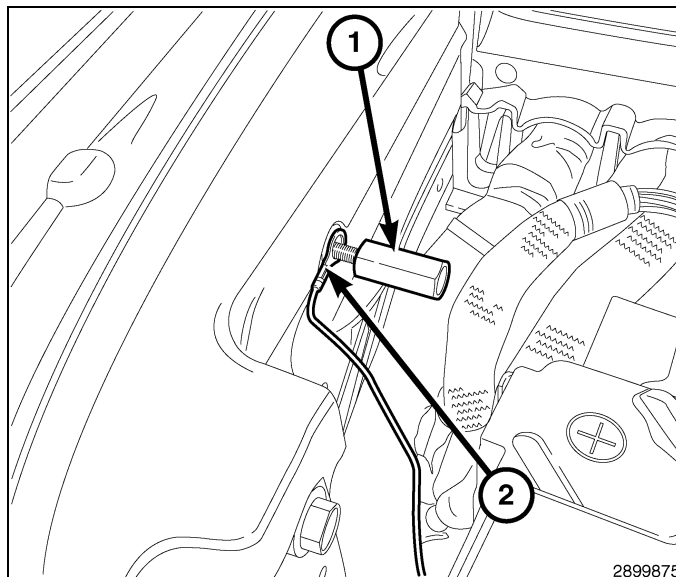

35. Ouvrir la porte du côté conducteur.
36. À l'aide d'une baguette de garnissage C-4755 ou l'équivalent, déposer le seuil de portière du côté conducteur (1).

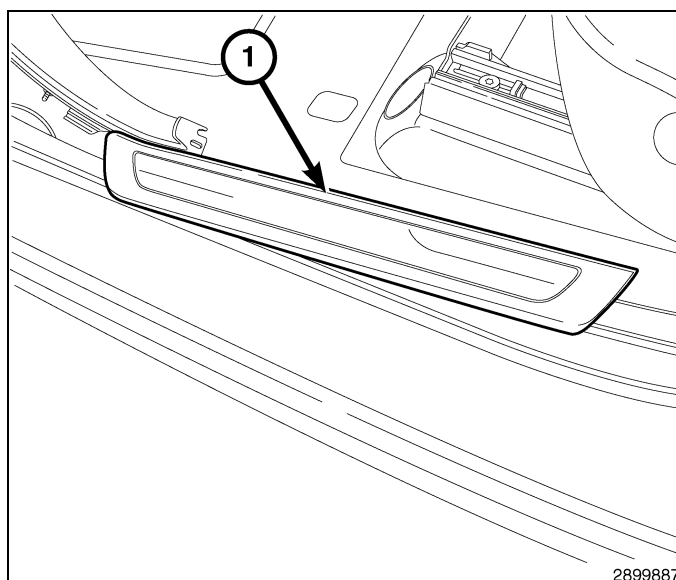

37. Déposer partiellement le caoutchouc d'étanchéité.
38. À l'aide d'une baguette de garnissage C-4755 ou l'équivalent, déposer la plaque de poussée inférieure du côté conducteur (1).

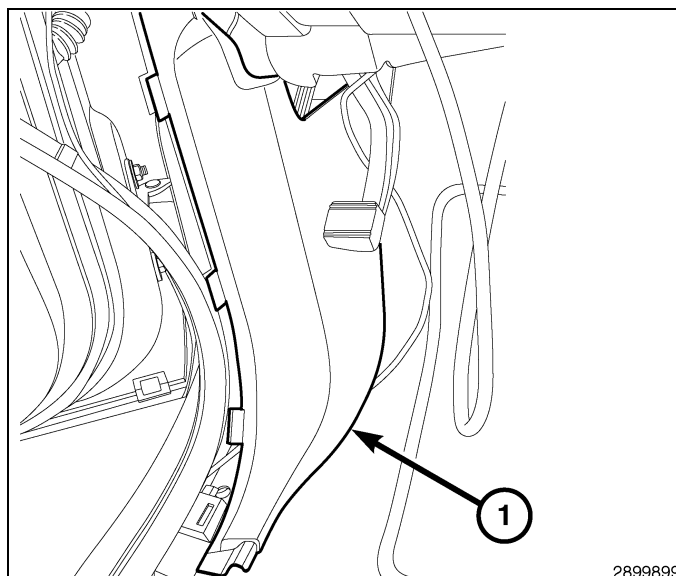

39. À l'aide d'une baguette de garnissage C-4755 ou l'équivalent, déposer l'anneau enjoliveur de la colonne de direction (1).

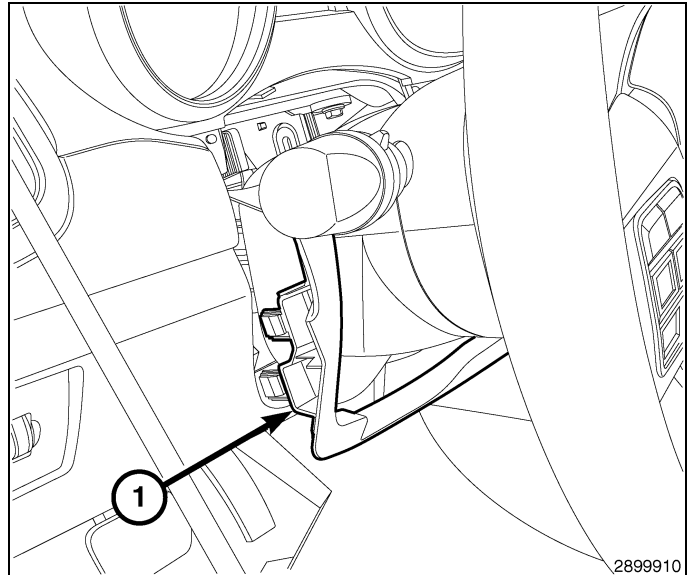

40. Déposer les fixations du couvercle de la colonne de direction (2).

41. Déposer les fixations du bloc d'instruments (1).

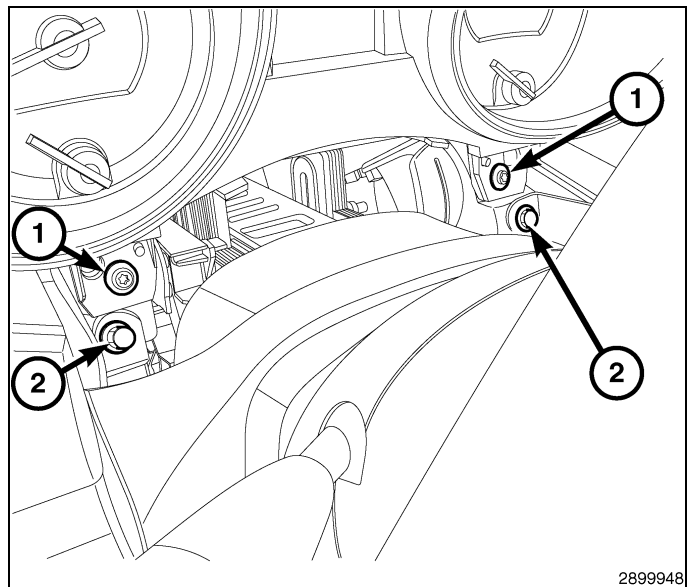

42. Déposer le capuchon d'extrémité du côté gauche du tableau de bord.

43. Déposer le capuchon d'extrémité du côté droit du tableau de bord.

44. Déposer les trois fixations qui maintiennent la partie inférieure du couvercle de colonne de direction (1) au tableau de bord.

45. À l'aide d'une baguette de garnissage C-4755 ou l'équivalent, séparer la partie supérieure du couvercle de la colonne de direction (1) et déconnecter les faisceaux de contacteur de feux.

46. Déposer l'ensemble de poigne du loquet de capot du couvercle de la colonne de direction (1).

47. Déposer le couvercle de la colonne de direction (1).

48. Déposer le raidisseur du protège-genoux de tableau de bord.

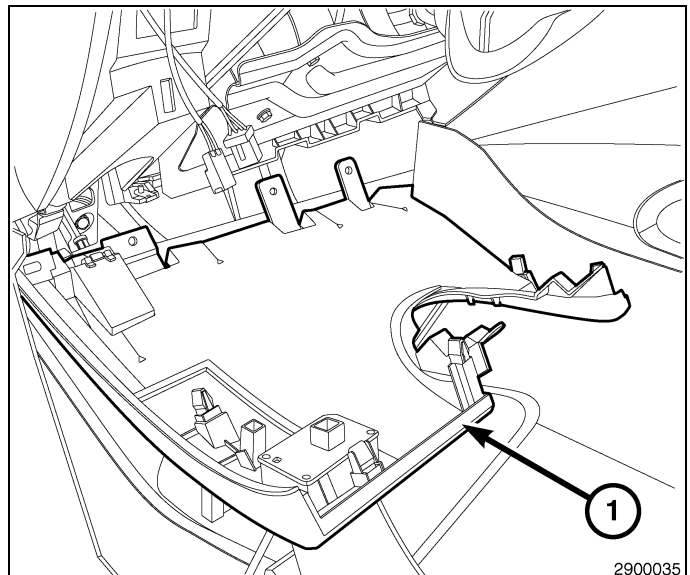

49. Déposer le support de soutien du raidisseur du protège-genoux du côté droit.

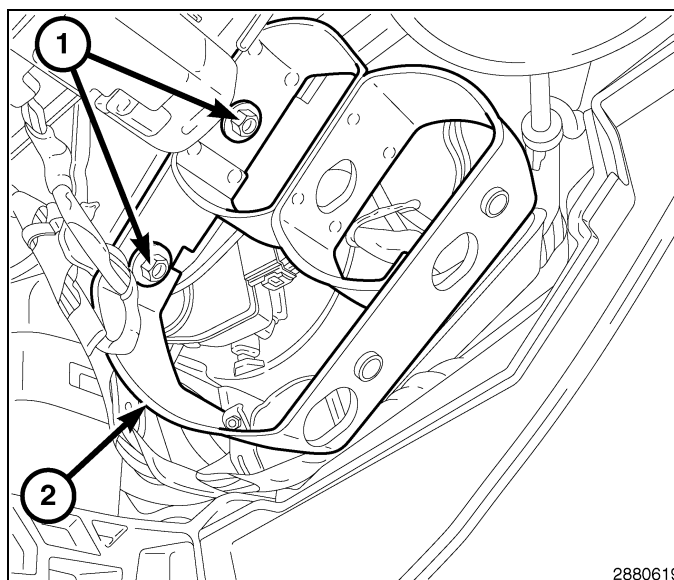

50. À l'aide d'une baguette de garnissage C-4755 ou l'équivalent, déposer l'encadrement central de tableau de bord aux emplacements des retenues (1).

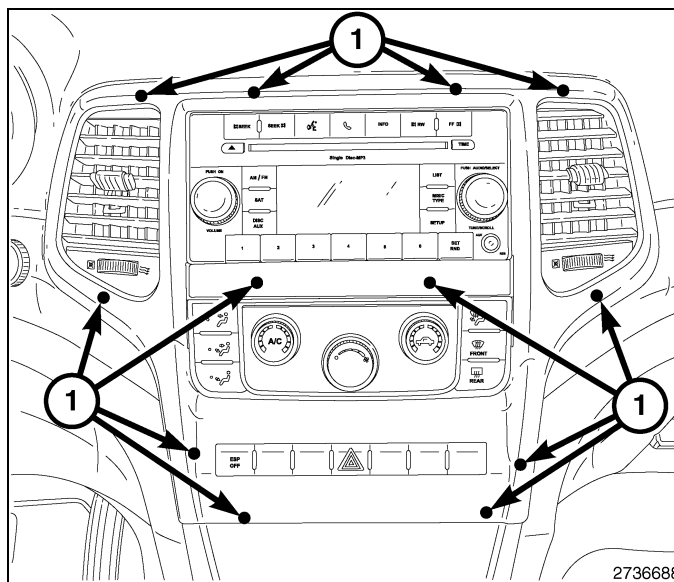

51. À l'aide d'une baguette de garnissage C-4755 ou l'équivalent, déposer le garnissage de commutateur d'allumage de tableau de bord (1).

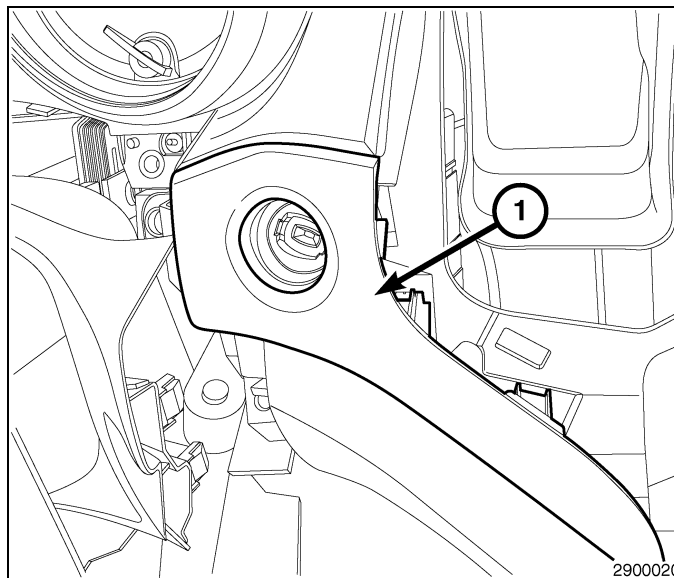

52. Déposer la fixation supérieure. déconnecter et déposer le bloc d'instruments (1).

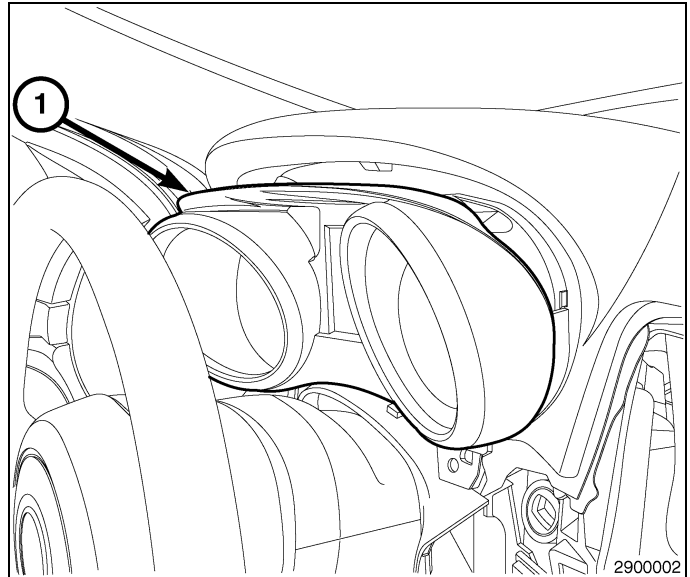

53. Le nœud d'allumage sans fil (WIN) est attaché à un support qui se fixe de l'arrière du tableau de bord à trois emplacements.

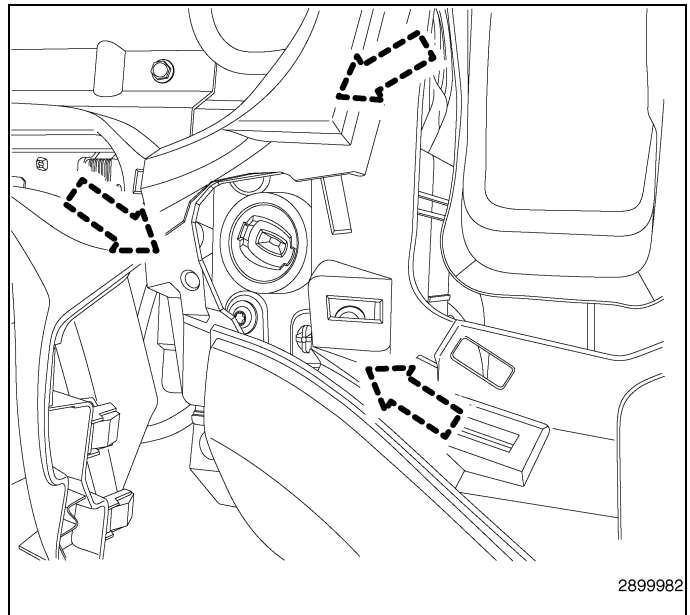

54. En travaillant des ouvertures de la colonne de direction et du tableau de bord, déposer les trois retenues de support du WIN (1).

55. Tirer le WIN (2) et le support vers le bas à travers l'ouverture de la colonne de direction.

56. Déconnecter le connecteur électrique du WIN.

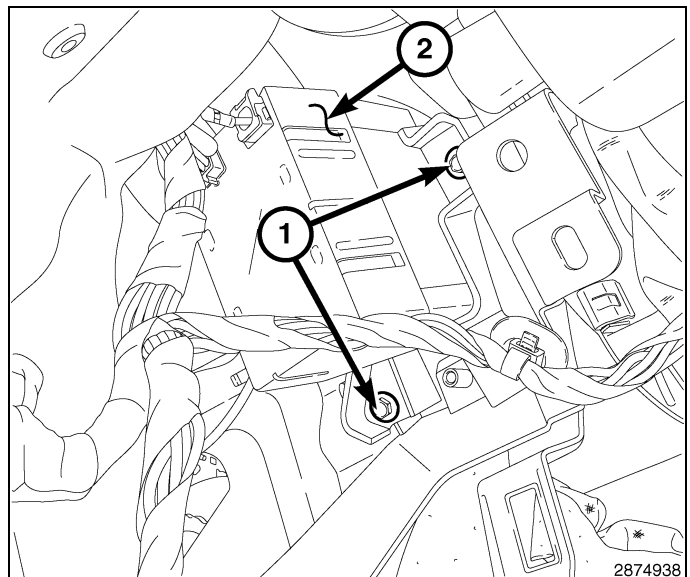

57. Déposer les quatre fixations (1) et séparer le support de retenue (2) du WIN. Conserver le support et les fixations aux fins de réutilisation.
58. Attacher le WIN inclus à la trousse au support de retenue (2) à l'aide des quatre fixations (1) déposées à l'étape précédente.

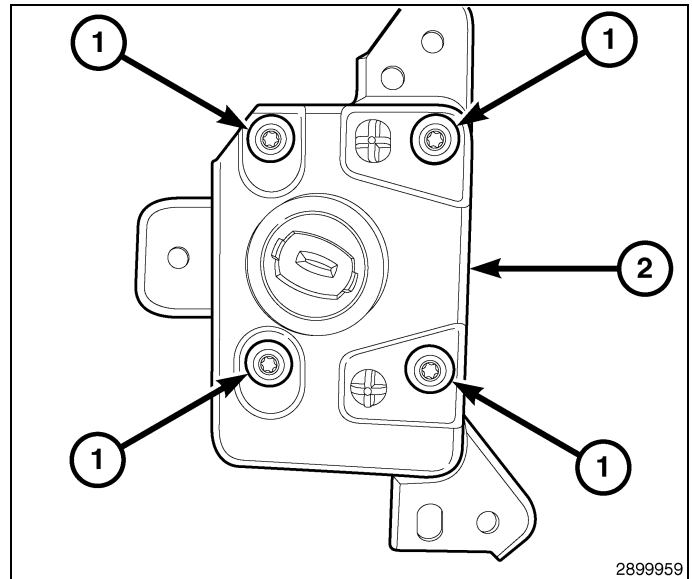

59. Déposer la boîte à gants et la garniture de boîte à gants (1).

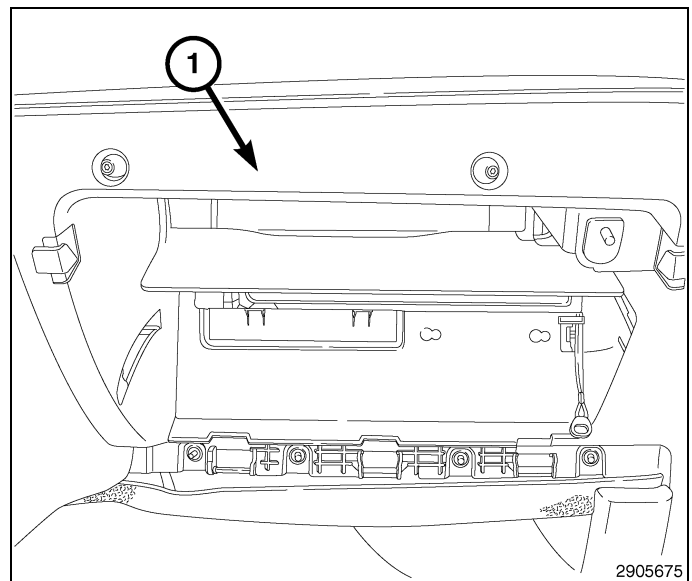

NOTE: L'antenne se trouve à l'arrière du tableau de bord entre le sac gonflable du passager (3) et le support d'ouverture de la boîte à gants (4).

60. Localiser les emplacements de la retenue pour l'antenne du démarreur à distance sur le tableau de bord.
61. Poser l'antenne du démarreur à distance inclus à la trousse (2) à l'aide des fixations (1) aussi incluses à la trousse. **L'antenne doit être poser de façon à ce que le faisceau soit orienté vers l'avant de la zone du module de WIN.**

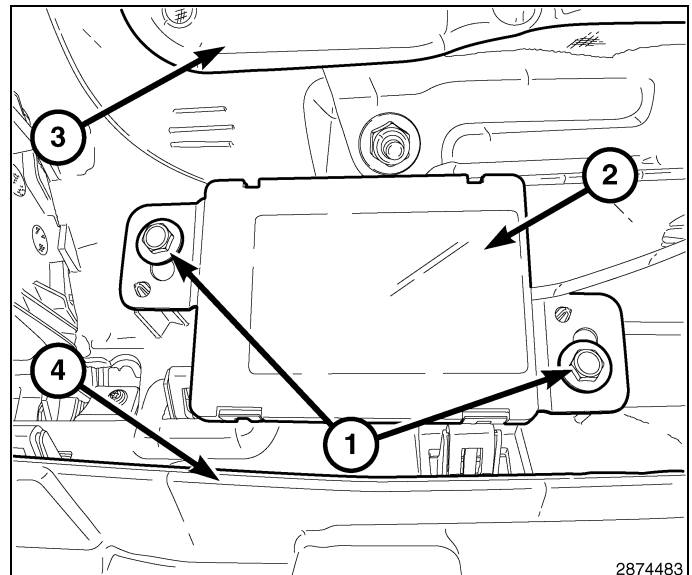

62. À travers l'ouverture de la boîte à gants (2), commencer à acheminer le faisceau vers le WIN en attachant deux agrafes de faisceau (1) à l'arrière du tableau de bord.

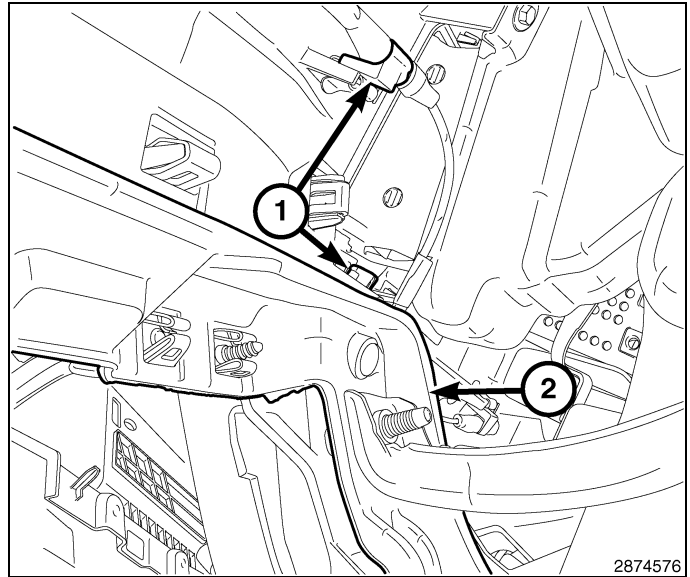

63. Continuer d'acheminer le faisceau d'antenne (2) vers la zone du WIN, attacher les deux agrafes du faisceau d'antenne (1) au support.

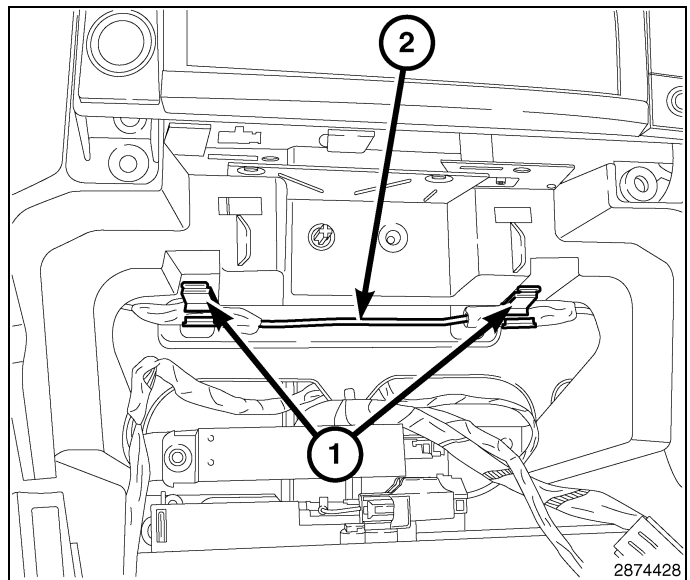

64. Connecter le faisceau du véhicule et le faisceau de l'antenne au WIN.

65. Poser le WIN (2) et le support à travers l'ouverture de la colonne de direction.

66. À partir des ouvertures de la colonne de direction et du tableau de bord, poser les trois retenues de support du WIN (1).

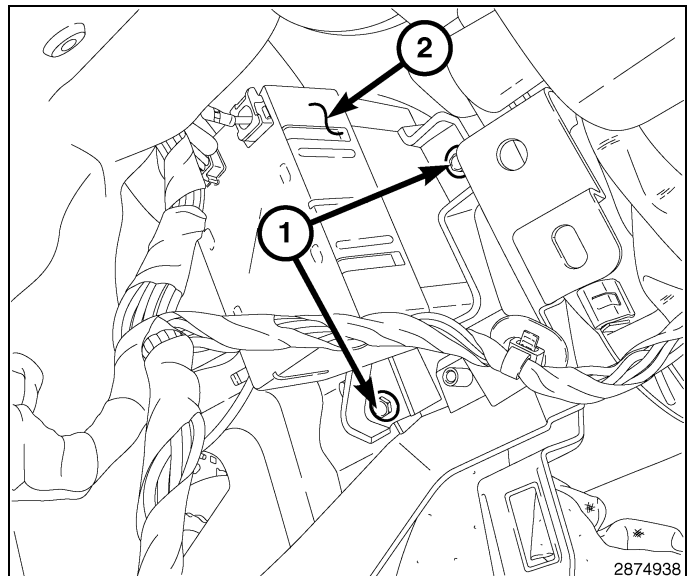

67. Connecter et poser le bloc d'instruments (1).
68. Poser à nouveau la fixation supérieure du bloc d'instruments.

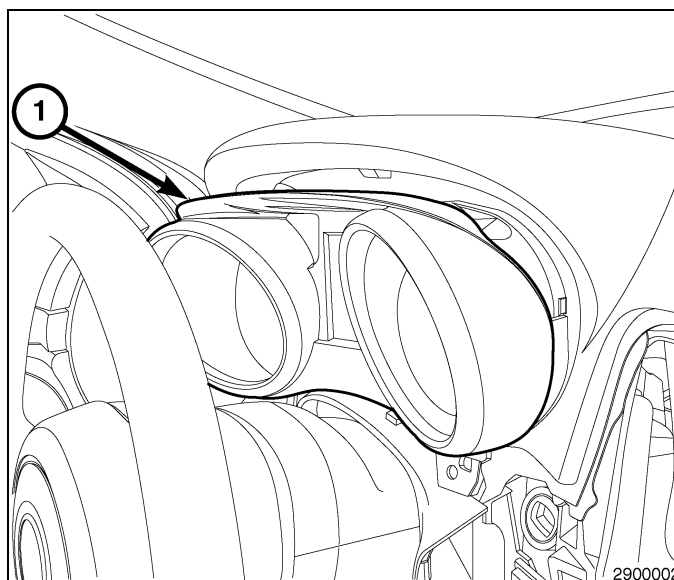

69. Poser la garniture du commutateur d'allumage du tableau de bord (1).

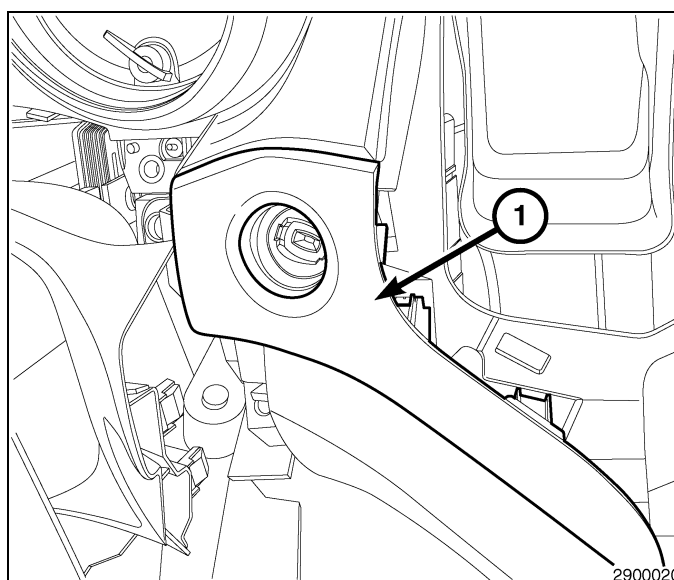

70. Poser l'encadrement central du tableau de bord aux emplacements des retenues (1).

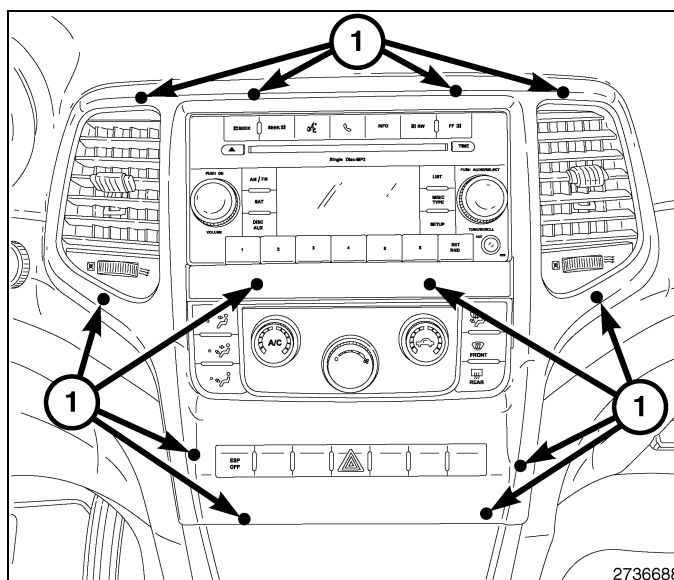

71. Poser le support de protège-genoux du côté droit.
72. Poser le raidisseur de protège-genoux.

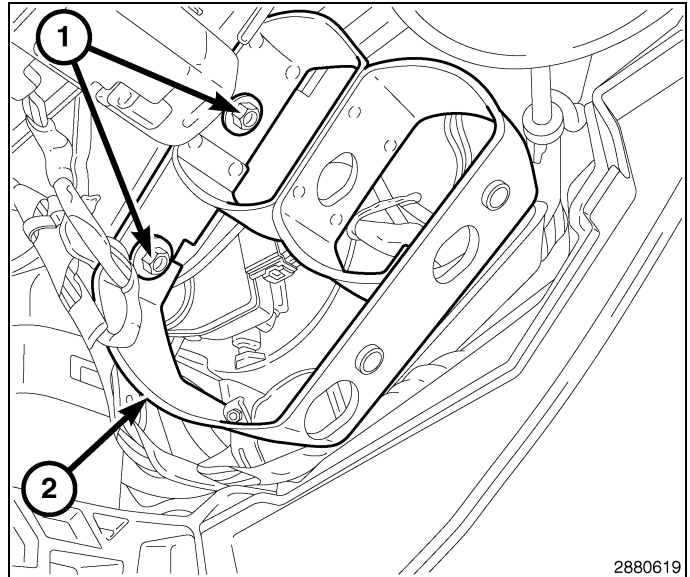

73. Positionner le couvercle de la colonne de direction (1).
74. Poser l'ensemble de poignée du loquet de capot au couvercle de la colonne de direction (1).
75. Connecter les faisceaux du contacteur de feux et attacher la partie supérieure au couvercle de la colonne de direction (1) au tableau de bord.
76. Poser les trois faisceaux qui maintiennent la partie inférieure du couvercle de la colonne de direction (1) au tableau de bord.
77. Poser capuchon d'extrémité le capuchon d'extrémité du côté gauche du tableau de bord.
78. Poser le panneau d'insonorisation du côté gauche du tableau de bord.

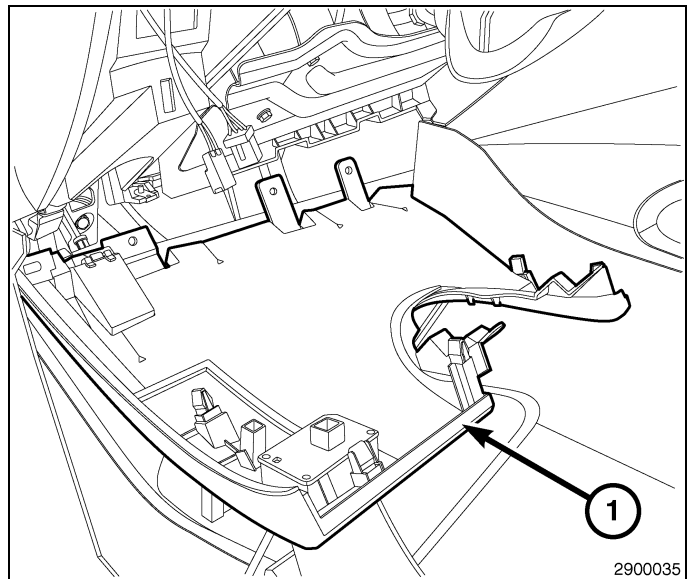

79. Poser le couvercle supérieur de la colonne de direction aux fixations du tableau de bord (2).
80. Poser les fixations inférieures du bloc d'instruments (1).

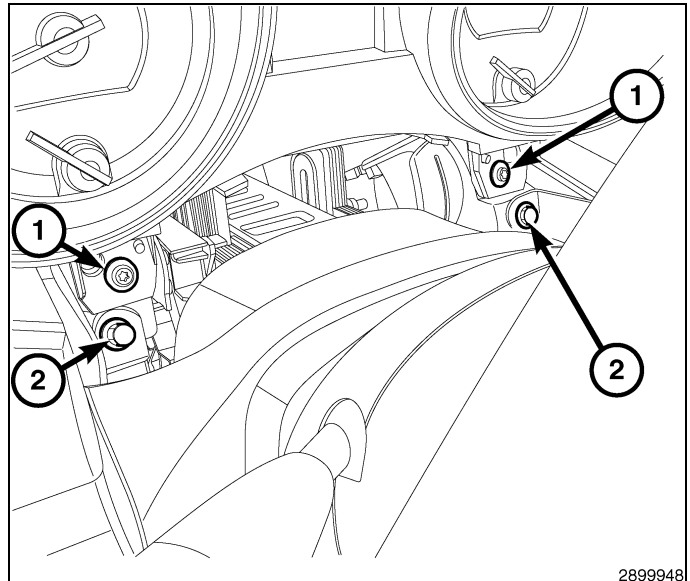

81. Poser l'anneau enjoliveur de la colonne de direction (1).

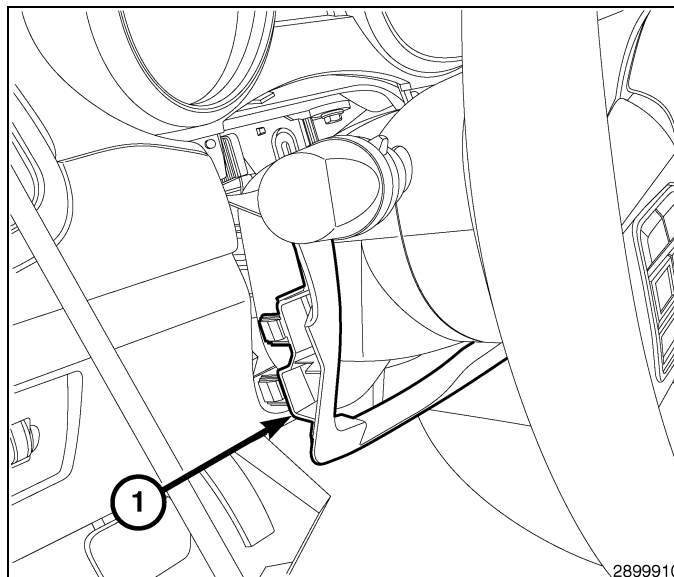

82. Poser la plaque de garde du côté conducteur (1).

83. Poser le caoutchouc d'étanchéité.

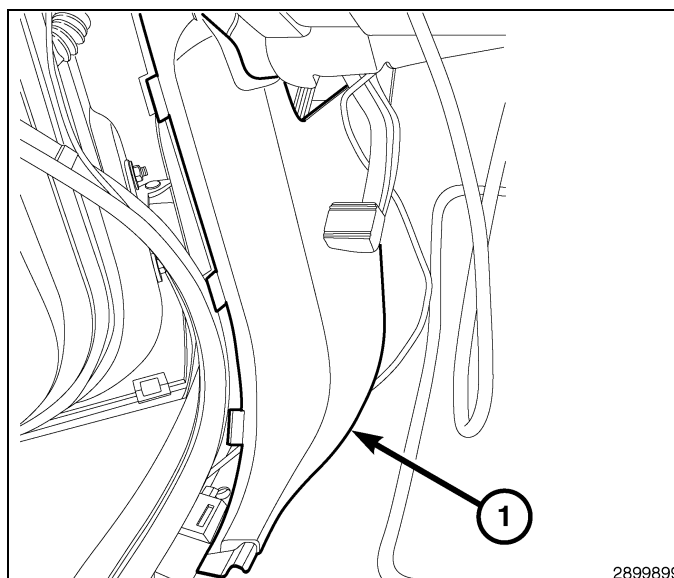

84. Poser le seuil de portière du côté conducteur (1).

85. Brancher le câble négatif de la batterie.

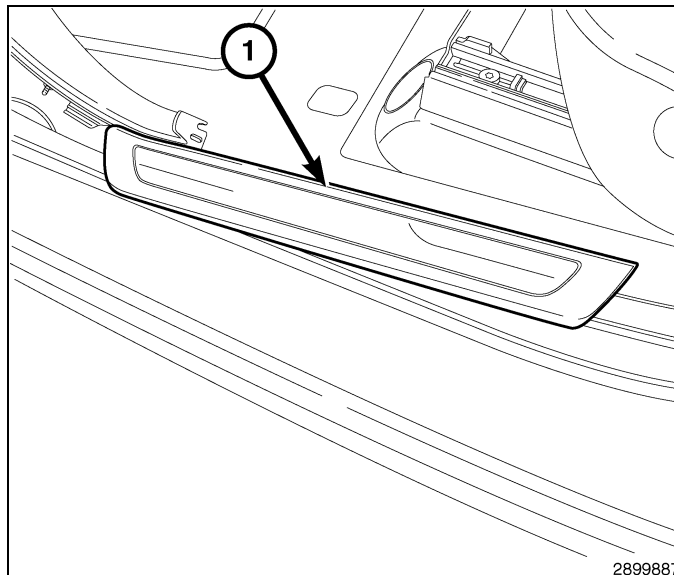

PROGRAMMATION DU WIN

NOTE: Le niveau du logiciel wiTECH doit se situer à la plus récente édition pour exécuter cette procédure.

NOTE: Sur les véhicules équipés du système d'antidémarrage Sentry Key Immobilizer System (SKIS), lorsque le WIN est remplacé par un nouveau module, un analyseur de diagnostic DOIT être employé pour initialiser le nouveau module WIN et pour programmer au moins deux transpondeurs Sentry Key FOBIK avant de pouvoir conduire le véhicule.

CAUTION: Lire toutes les notes et les mises en garde relatives aux procédures de programmation.

NOTE: Avoir le NIP du véhicule à portée de la main avant de lancer la routine.

CAUTION: Si le module de commande du groupe motopropulseur (PCM) et le WIN sont remplacés au même moment, le PCM doit être programmé avant le WIN.

NOTE: Si le véhicule est équipé de l'allumage à bouton poussoir "Key N Go", la programmation du module de télédéverrouillage (PEM) doit être effectuée en plus de cette procédure.

1. Brancher un chargeur de batterie au véhicule.
2. À l'aide de la fonction de diagnostic wiTECH, exécuter les étapes suivantes :
 - Sélectionner « WIRELESS CONTROL MODULE (WCM) »
 - Sélectionner l'onglet « MISCELLANEOUS FUNCTIONS »
 - Mettre en surbrillance « WIN REPLACED »
 - Sélectionner le bouton « Start Misc Function »
 - Sélectionner "SUIVANT"
 - Entrer le NIP à l'invite.
 - Sélectionner "SUIVANT"
 - S'assurer que le numéro de NIP est correct.
 - Une fois la vérification faite, sélectionner « NEXT »
 - Sélectionner "SUIVANT"
 - Noter les instructions qui apparaissent à l'écran et sélectionner le bouton « FINISH »
 - Effectuer le cycle de clé de contact après avoir terminé la routine avec succès.

PROGRAMMATION DES CLÉS DE CONTACT AU WIN

NOTE: Le niveau du logiciel wiTECH doit se situer à la plus récente édition pour exécuter cette procédure.

CAUTION: Lire toutes les notes et les mises en garde relatives aux procédures de programmation.

NOTE: Avoir le NIP du véhicule à portée de la main avant de lancer la routine.

NOTE: Si le véhicule est équipé de l'allumage à bouton poussoir "Key N Go", la programmation du module de télédéverrouillage (PEM) doit être effectuée en plus de cette procédure.

1. Brancher un chargeur de batterie au véhicule.
2. À l'aide de la fonction de diagnostic wiTECH, exécuter les étapes suivantes :
 - Sélectionner « WIRELESS CONTROL MODULE (WCM) »
 - Sélectionner l'onglet « MISCELLANEOUS FUNCTIONS »
 - Mettre en surbrillance « PROGRAMMING IGNITION KEYS OR KEY FOBS » (programmation des clés de contact ou des breloques)
 - Sélectionner "SUIVANT"
 - Entrer le NIP à l'invite.
 - Sélectionner "SUIVANT"
 - S'assurer que le numéro de NIP est correct.
 - Une fois la vérification faite, sélectionner « NEXT »
 - Noter les instructions qui apparaissent à l'écran et sélectionner le bouton « FINISH »
 - Effectuer le cycle de clé de contact après avoir terminé la routine avec succès.

NOTE: Si les clés d'origine ne se programment pas avec succès au nouveau WIN après avoir effectué les procédures appropriées, la programmation de nouvelles clés sera nécessaire.

NOTE: Un maximum de huit clés peuvent être programmées dans le WIN. Une fois qu'une clé est programmée dans le WIN, cette clé possède le code secret pour ce WIN et ne peut être transférée à un autre véhicule.

RÉINITIALISATION DE L'ECU

NOTE: Le niveau du logiciel wiTECH doit se situer à la plus récente édition pour exécuter cette procédure.

CAUTION: Lire toutes les notes et les mises en garde relatives aux procédures de programmation.

1. Brancher un chargeur de batterie au véhicule.
2. À l'aide de la fonction de diagnostic wiTECH, exécuter les étapes suivantes :
 - Sélectionner « WIRELESS CONTROL MODULE (WCM) »
 - Sélectionner l'onglet « MISCELLANEOUS FUNCTIONS »
 - Mettre en surbrillance « RESET ECU »
 - Noter les instructions qui apparaissent à l'écran et sélectionner le bouton « NEXT »
 - Sélectionner "FINISH" (terminé).

PROGRAMMATION DU MODULE DE TÉLÉDÉVERROUILLAGE (PEM)

NOTE: Effectuer cette procédure sur les véhicules équipés de l'allumage à bouton poussoir "Key N Go".

NOTE: Le niveau du logiciel wiTECH doit se situer à la plus récente édition pour exécuter cette procédure.

CAUTION: Lire toutes les notes et les mises en garde relatives aux procédures de programmation.

1. Brancher un chargeur de batterie au véhicule.
2. À l'aide de la fonction de diagnostic wiTECH, exécuter les étapes suivantes :
 - Sélectionner "MODULE DE TÉLÉDÉVERROUILLAGE"
 - Sélectionner l'onglet « MISCELLANEOUS FUNCTIONS »
 - Mettre en surbrillance « PEM REPLACED »

ÉTALONNAGE DE LA GLACE

NOTE: Le niveau du logiciel wiTECH doit se situer à la plus récente édition pour exécuter cette procédure.

NOTE: Les glaces des véhicules dotés de la fonction de fermeture rapide doivent être étalonnées après un débranchement de la batterie.

NOTE: La porte doit être complètement fermée en exécutant cette étape.

1. S'asseoir dans le siège du conducteur et fermer la porte.
2. Abaisser légèrement la glace.
3. Fermer la glace complètement et laisser la commande enfoncée deux secondes additionnelles.
4. Ouvrir complètement la glace et garder la commande enfoncée deux secondes additionnelles.
5. Fermer la glace en position complètement fermée.
6. Répéter ces étapes pour les autres glaces.

MISE À JOUR DES VALEURS DE SEUILS DE PRESSION

NOTE: Le niveau du logiciel wiTECH doit se situer à la plus récente édition pour exécuter cette procédure.

NOTE: Le véhicule doit être conduit avant que le témoin du système de surveillance de la pression des pneus (TPMS) s'éteigne.

CAUTION: Lire toutes les notes et les mises en garde relatives aux procédures de programmation.

NOTE: Avoir le NIP du véhicule à portée de la main avant de lancer la routine.

1. Brancher un chargeur de batterie au véhicule.
2. À l'aide de la fonction de diagnostic wiTECH, exécuter les étapes suivantes :
 - Sélectionner le "FCMCGW"
 - Sélectionner l'onglet « MISCELLANEOUS FUNCTIONS »
 - Mettre en surbrillance et sélectionner « UPDATE PRESSURE THRESHOLDS »
 - Noter les instructions qui apparaissent à l'écran et sélectionner le bouton « NEXT »
 - Vérifier les réglages courants, sélectionner le bouton « NEXT » pour modifier les réglages.
 - Sélectionner "SUIVANT"
 - Entrer le NIP à l'invite.

- Sélectionner "SUIVANT"
- S'assurer que le numéro de NIP est correct.
- Une fois la vérification terminée, sélectionner « NEXT »
- Sélectionner "SUIVANT"
- Attendre que le WCM/WIN ait mis sa configuration à jour.
- Une fois la configuration WCM/WIN terminée, sélectionner « NEXT »
- Sélectionner "SUIVANT"
- Noter les instructions qui apparaissent à l'écran et sélectionner le bouton « FINISH »

TEMPORARY REMOTE START DISABLE (DÉSACTIVATION TEMPORAIRE DU DÉMARRAGE À DISTANCE)

NOTE: Le niveau du logiciel wiTECH doit se situer à la plus récente édition pour exécuter cette procédure.

CAUTION: Lire toutes les notes et les mises en garde relatives aux procédures de programmation.

1. Brancher un chargeur de batterie au véhicule.
2. À l'aide de la fonction de diagnostic wiTECH, exécuter les étapes suivantes :
 - Sélectionner le « TIPMCGW »
 - Sélectionner l'onglet « MISCELLANEOUS FUNCTIONS »
 - Mettre en surbrillance et sélectionner « TEMPORARY REMOTE START DISABLE »
 - Noter les instructions qui apparaissent à l'écran et sélectionner le bouton « NEXT »
 - Sélectionner le bouton « DISABLE » pour actionner la fonction de démarrage à distance
 - Sélectionner « YES » pour remettre le module à zéro et quitter la routine, sélectionner « NO » pour basculer la valeur au point de départ.
 - Sélectionner "FINISH" (terminé).

SUPPRIMER TOUS LES CODE D'ANOMALIE

NOTE: La fonction de diagnostic wiTECH est la méthode préconisée pour effacer tous les codes d'anomalie.

NOTE: Le niveau du logiciel wiTECH doit se situer à la plus récente édition pour exécuter cette procédure.

ACTIVER LE DÉMARRAGE À DISTANCE

Pour activer le démarrage à distance, le véhicule doit être conduit à une vitesse d'au moins 35 KM/H

Lorsque le moteur est couplé, les portes fermées et verrouillées, vérifier si le démarrage à distance fonctionne correctement.



ARRANQUE REMOTO

JEEP GRAND CHEROKEE

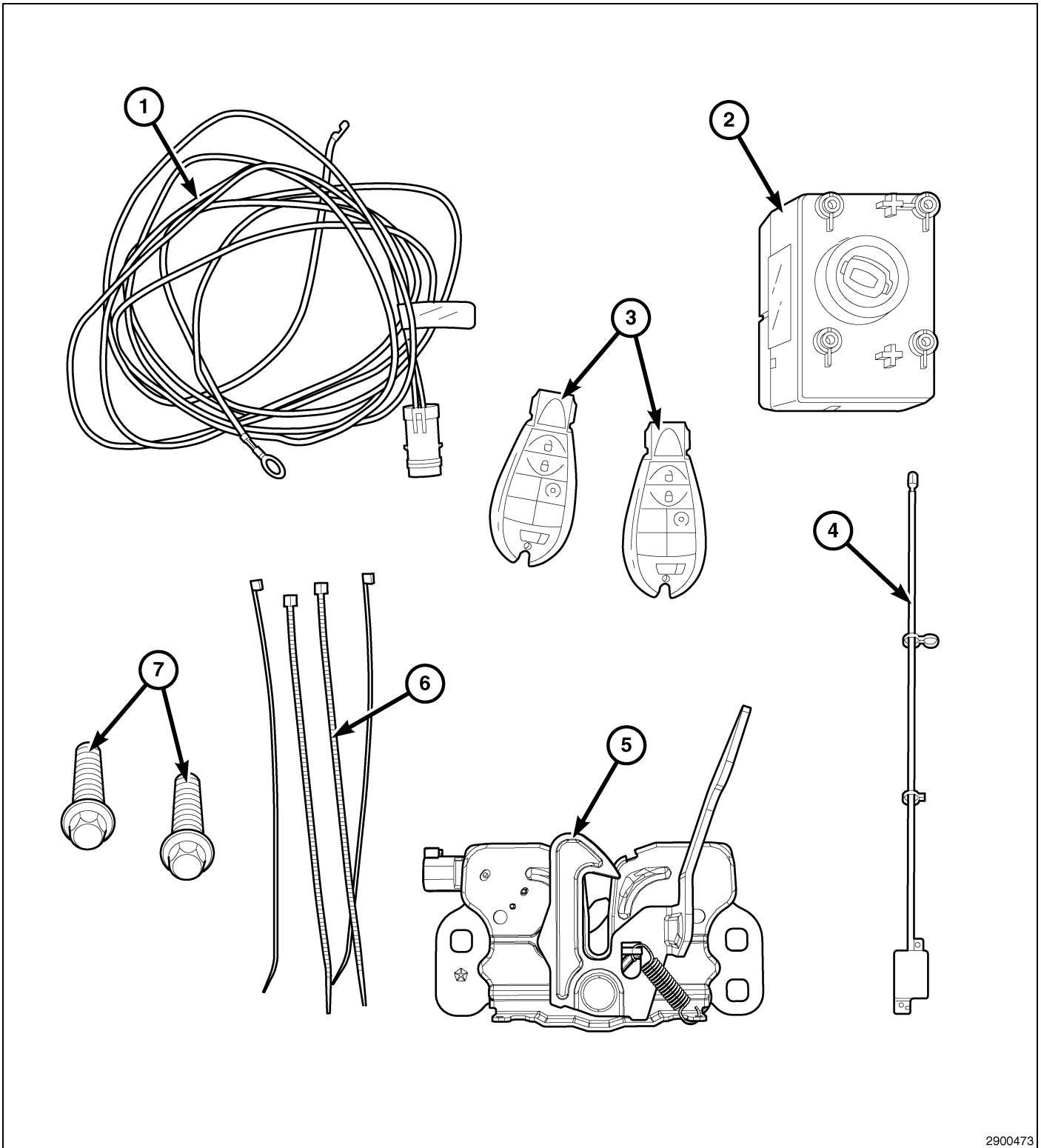

2900473

| Elemento | DESCRIPCION | Cantidad |
|--|---|---|
| Relación nominal de aspecto de ancho de pantalla 1 | Mazo de cables del conmutador del capó | Relación nominal de aspecto de ancho de pantalla 1 |
| Relación nominal de aspecto de ancho de pantalla 2 | NODO DE ENCENDIDO INALAMBRICO (WIN) | Relación nominal de aspecto de ancho de pantalla 1 |
| Relación nominal de aspecto de ancho de pantalla 3 | FOBIK | Relación nominal de aspecto de ancho de pantalla 2 |
| Relación nominal de aspecto de ancho de pantalla 4 | Antena WIN | Relación nominal de aspecto de ancho de pantalla 1 |
| Relación nominal de aspecto de ancho de pantalla 5 | Conjunto del pestillo del capó | Relación nominal de aspecto de ancho de pantalla 1 |
| Relación nominal de aspecto de ancho de pantalla 6 | Bridas | Relación nominal de aspecto de ancho de pantalla 10 |
| Relación nominal de aspecto de ancho de pantalla 7 | Pernos de fijación de la antena del WIN | Relación nominal de aspecto de ancho de pantalla 2 |

CAUTION:

El encendido a distancia XBM SÓLO puede montarse en vehículos que incluyan las siguientes opciones de fábrica: transmisión automática, apertura con mando a distancia e inmovilizador.

En vehículos basados en WinFobik, debe añadirse el código de venta a la base de datos y restablecerse la configuración del vehículo (con la herramienta de diagnóstico) antes de montar el nuevo módulo WIN. Si esto no se hace, la opción de arranque a distancia del módulo WIN no funcionará.

El técnico debe esperar 1/2 hora desde que añada el código de venta del XBM en DealerConnect antes de montar el módulo de WIN y restablecer la configuración del vehículo. Mientras tanto, el técnico puede montar el resto de componentes excepto el módulo de WIN.

NOTE: Se recomienda leer detenidamente las instrucciones antes de instalar este producto.

PASOS DEL PROCEDIMIENTO:**ACTUALIZACIÓN DE LA CONFIGURACIÓN DEL VEHÍCULO**

NOTE: El nivel del software de wiTECH debe ser el de la última versión para realizar este procedimiento.

1. Para activar la funcionalidad del sistema, el VIN debe actualizarse con el código de venta del accesorio añadido. Con la página web de DealerCONNECT y la aplicación de diagnóstico wiTECH, complete la configuración del vehículo.
2. Conéctese a <https://dealerconnect.chrysler.com>.
3. En la pantalla de "Vehicle Option" (Opción del vehículo), en la categoría de "Global Claims System" (Sistema global de peticiones) en la pestaña "Service" (Servicio), introduzca el VIN del vehículo, el número pin de cuatro dígitos obtenido del departamento de piezas del distribuidor y añada los códigos de venta indicados a continuación como "Dealer Installed Option" (Opción montada por el distribuidor).

XBM (ARRANQUE REMOTO)

4. Asegúrese de que el nuevo código de ventas se haya añadido al VIN correctamente.
5. Con la herramienta de diagnóstico wiTECH, lleve a cabo los pasos siguientes incluidos en la pantalla de inicio:
 - Seleccione la pestaña "DIAGNOSTIC PROCEDURES" (Procedimientos de diagnóstico).
 - Seleccione "RESTAURAR CONFIGURACIÓN DEL VEHÍCULO"
 - Seleccione el botón "Run Diagnostic" (Ejecutar diagnóstico).
 - Seleccione "CONTINUE" (Continuar).
 - Compruebe que el número VIN del vehículo es correcto.
 - Una vez comprobado, seleccione el botón "Correct VIN" (VIN correcto).
 - Anote las instrucciones que aparecen en pantalla y seleccione el botón "Close" (Cerrar).

MONTAJE DEL CONMUTADOR DEL CAPÓ

1. **Desconecte y aisle el cable negativo de la batería.** La batería se encuentra debajo del asiento del acompañante.
2. Desconecte el cable del pestillo del capó del pestillo del capó (1).
3. Utilizando un lápiz de cera o equivalente, marque la posición del pestillo del capó (1) en el travesaño superior del radiador.
4. Retire los dos pernos (3) que fijan el pestillo del capó (1) al travesaño superior del radiador y a los soportes (2).
5. Retire el pestillo del capó (1) del vehículo.

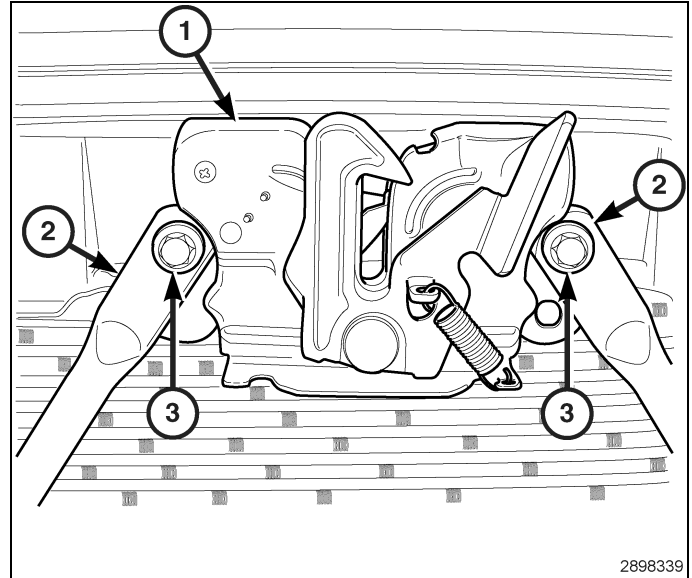

6. Coloque el pestillo del capó suministrado en el kit (1) entre los soportes (2) y el travesaño superior del radiador.
7. Monte sin apretar los dos pernos (3) que fijan el pestillo del capó (1) al travesaño.
8. Alinee el pestillo del capó (1) con el travesaño superior del radiador empleando las marcas de referencia realizadas durante el procedimiento de desmontaje y apriete los pernos a 27 N·m (20 lb ft).

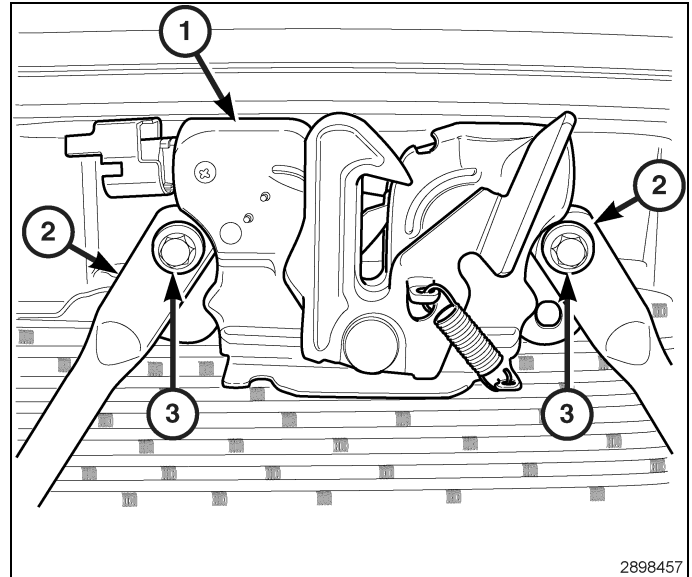

NOTE: . Puede que encuentre un mazo de cables del conmutador del capó montado de fábrica y sin utilizar encintado al mazo de cables del claxon que se encuentra debajo (en el lado derecho del vehículo) del conjunto del pestillo del capó. Si se lo encuentra, suéltelo, páselo por el conjunto del pestillo del capó y conéctelo. En caso de que el mazo de cables del interruptor del capó de fábrica no esté preconfigurado, siga los pasos del 9 al 33.

9. Desencaje el deflector de aire de la rejilla superior (2) del faro derecho a la abertura del pestillo del capó. **Desencaje sólo la parte del deflector de aire que se fija al travesaño superior del radiador.**
10. Tome el mazo de cables del interruptor de capó entreabierto suministrado en el kit (1) y pase el extremo de toma de masa/pin por la abertura situada entre el faro y el soporte del radiador.

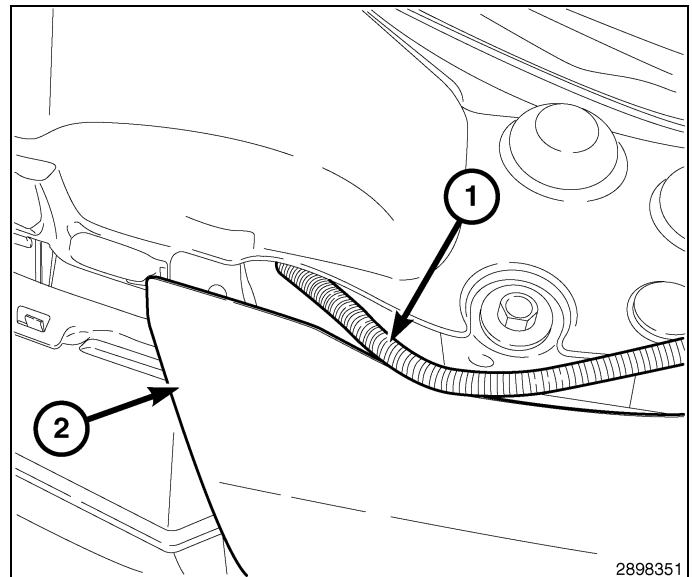

11. Deje un trozo de cable del mazo de cables lo suficientemente largo (1) detrás del vaso de expansión hacia el TIPM.
12. Coloque el mazo de cables (1) debajo del deflector de aire de la rejilla superior (2).

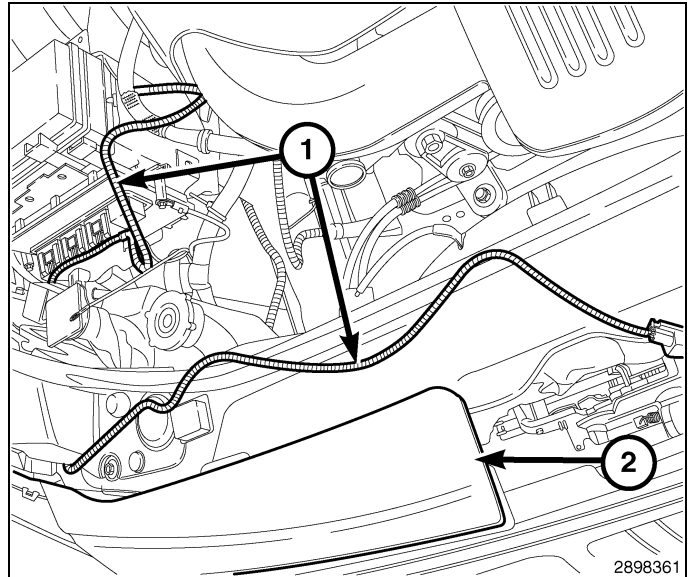

13. Conecte el cable (2) al pestillo del capó (1).
14. Conecte el mazo de cables del conmutador del capó entreabierto (3) al pestillo del capó (1).

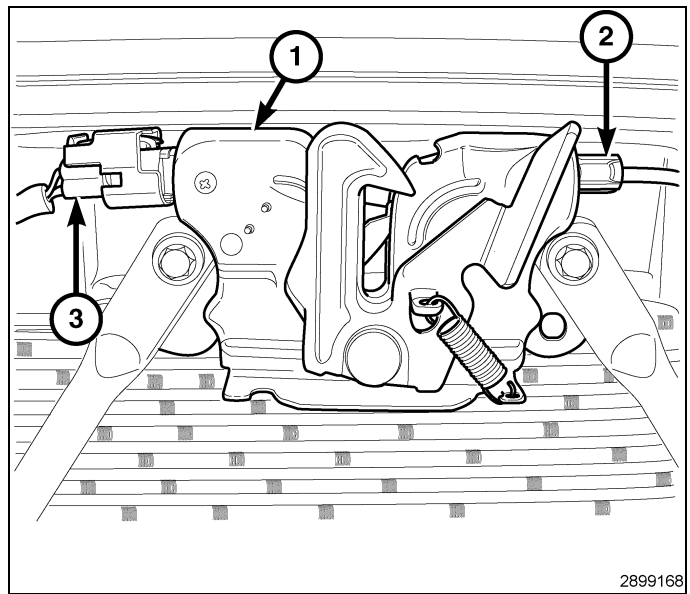

15. Tire del mazo de cables (1) desde dentro del compartimento del motor para eliminar el exceso de juego.
16. Utilice la brida (2) suministrada en el kit para fijar el mazo de cables (1) al mazo de cables del vehículo existente.
17. Corte el exceso de brida (2) y fije el deflector de aire de la rejilla superior al travesaño del radiador superior.

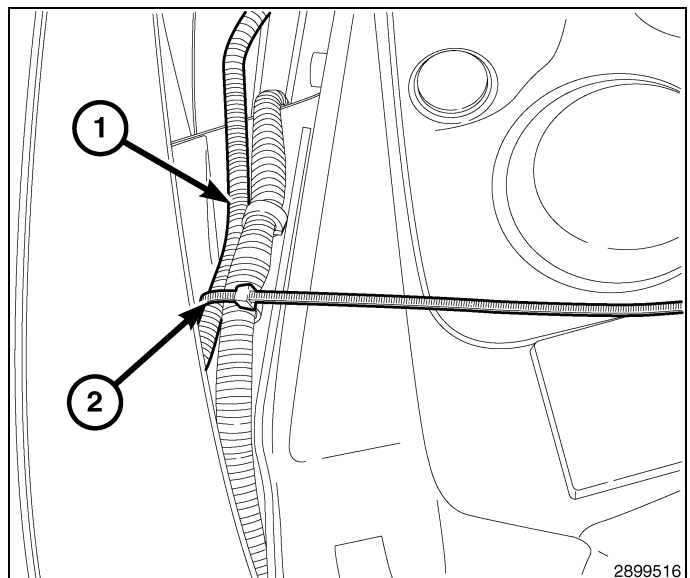

18. Retire la cubierta del TIPM.
19. Retire el suministro de tensión positiva de la batería (2) del TIPM.
20. Utilice un destornillador de punta plana y suelte las lengüetas de fijación del TIPM (1) y levántelo para acceder a los conectores del mazo de cables del TIPM situados debajo.

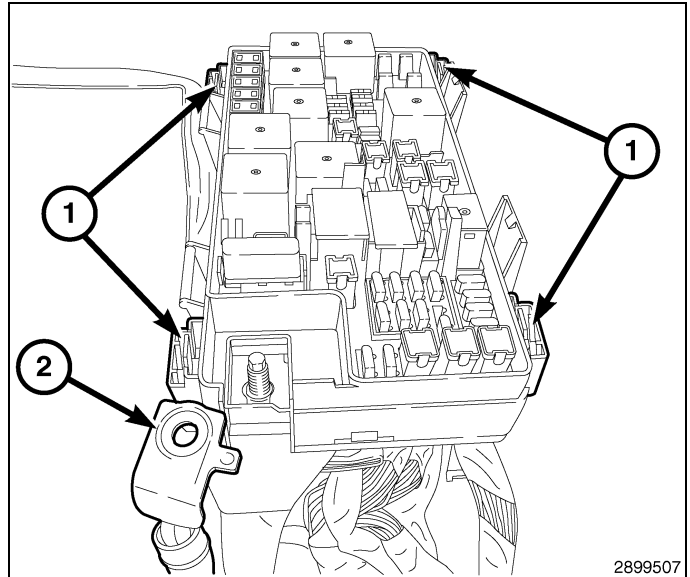

21. Desenchufe el conector (1) con la etiqueta D.

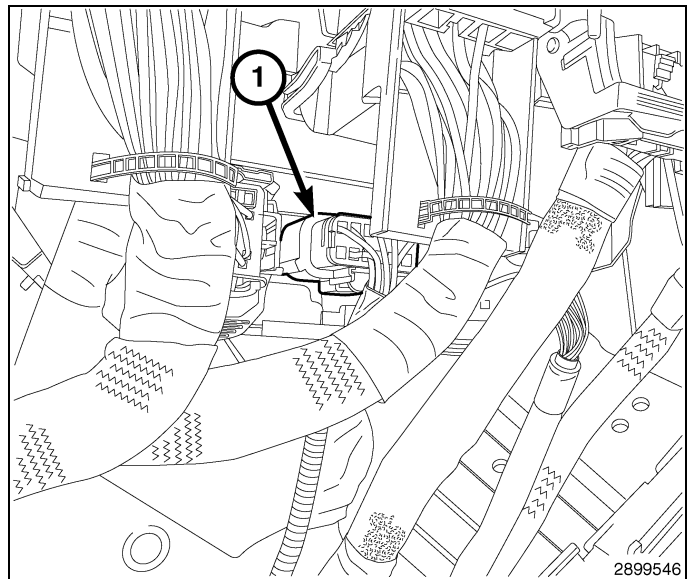

22. Retire el bloqueo secundario (2) y la funda (1) de la parte trasera del conector.

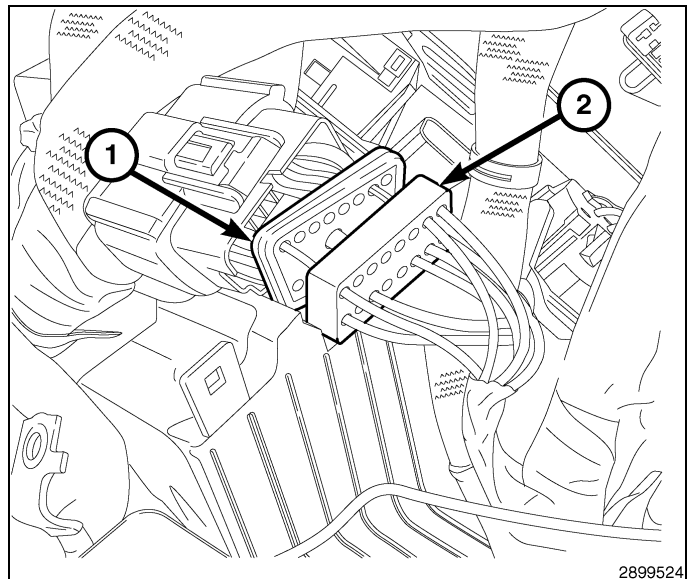

23. Retire el bloqueo principal (1) del conector.

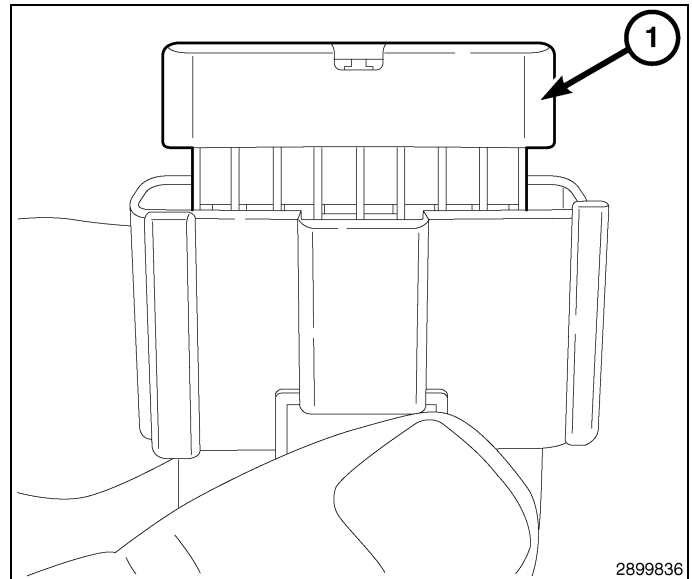

24. Localice la cavidad 3 (3) en el extremo del conector.

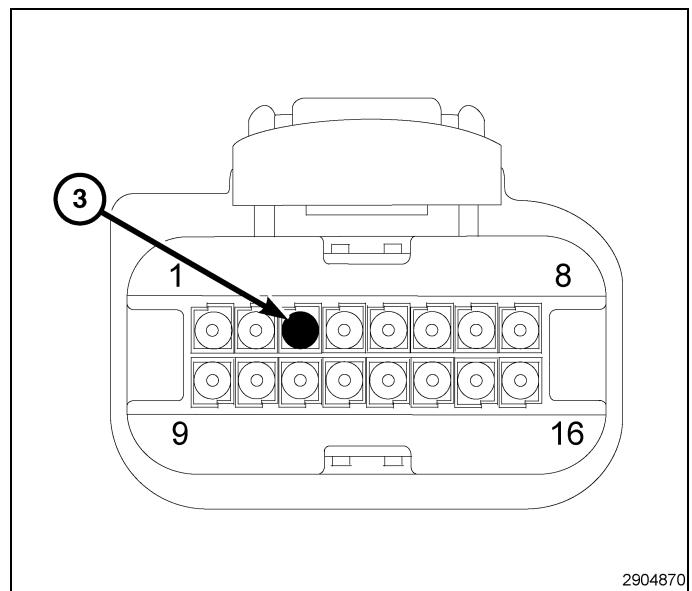

25. Introduzca el cable violeta/blanco (3) del mazo de cables suministrado en el kit por el bloqueo secundario (2) y la funda (1) en la cavidad 3 del conector.

26. Vuelva a montar la funda (1) y el bloqueo secundario (2) en el conector.

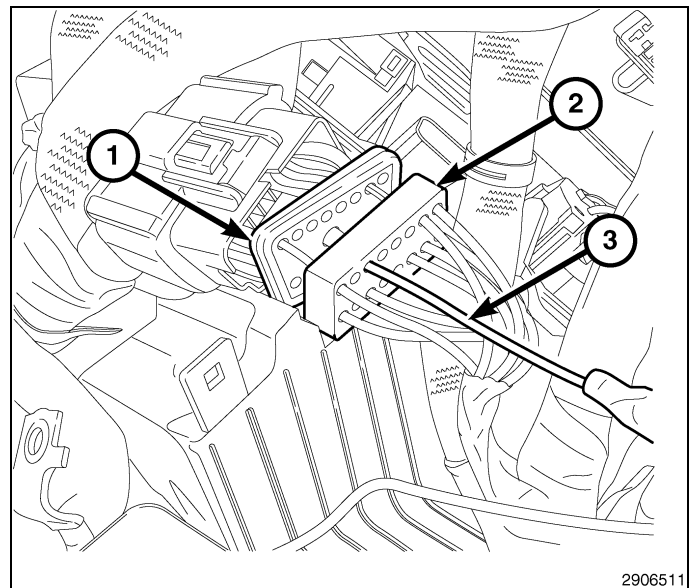

27. Vuelva a montar el bloqueo principal (1) en el conector.

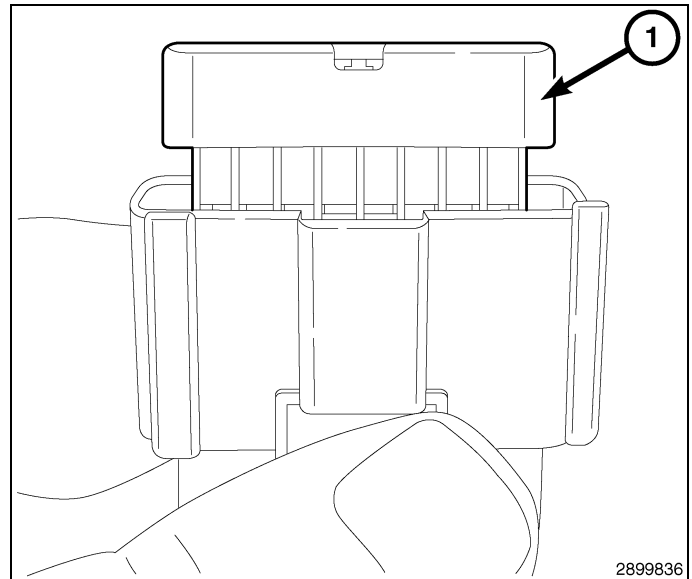

28. Vuelva a enchufar el conector (1) con la etiqueta D.

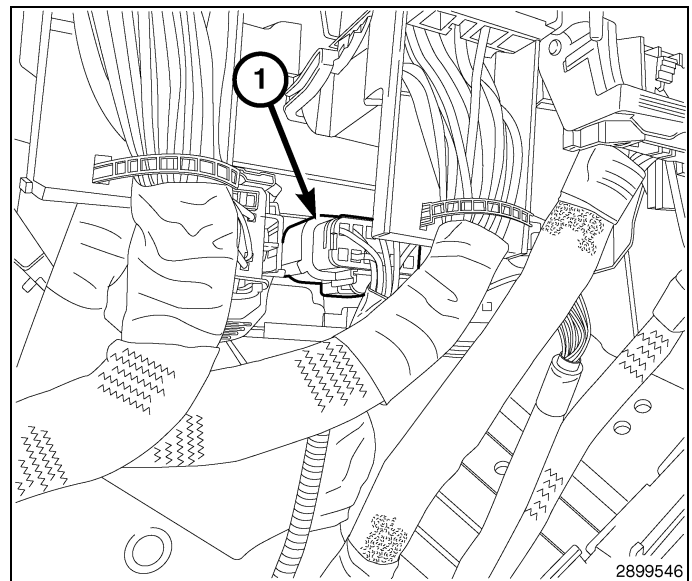

29. Vuelva a montar el TIPM en el soporte. Asegúrese de que las cuatro lengüetas de fijación (1) queden correctamente asentadas.

30. Retire el suministro de tensión positiva de la batería (2) del TIPM.

31. Vuelva a montar la cubierta del TIPM.

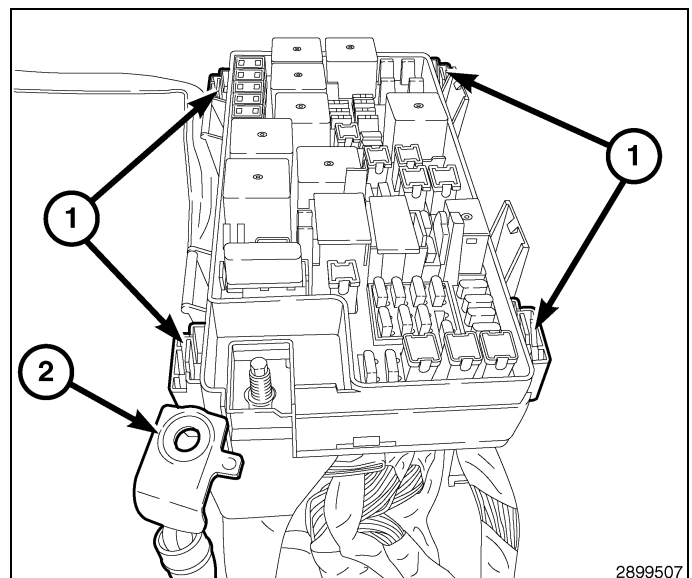

32. Retire el vástago de masa (1) situado cerca del TIPM en el interior de la aleta.
33. Monte la toma de masa (2) en el vástago de masa (1) y vuelva a montar la conexión a masa en la parte interior de la aleta.
34. Cierre el capó y ajústelo si fuese necesario.

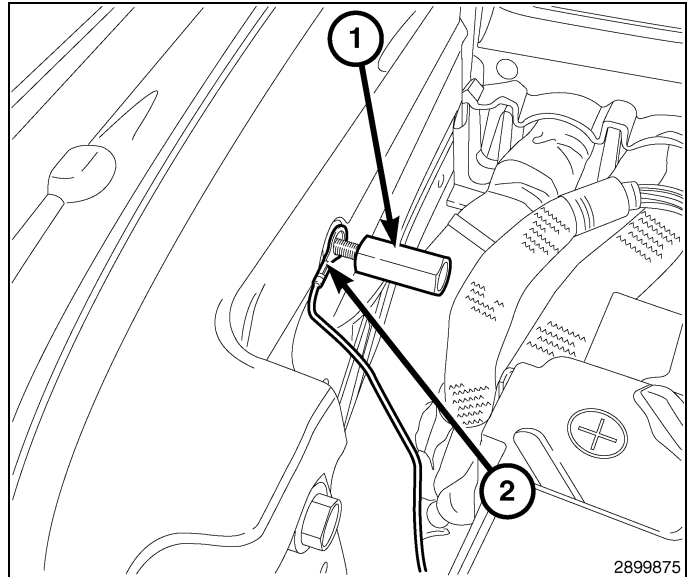

35. Abra la puerta del lado del conductor.
36. Con una herramienta de punta plana C-4755 o una herramienta equivalente, retire el guardabarros del lado del conductor (1).

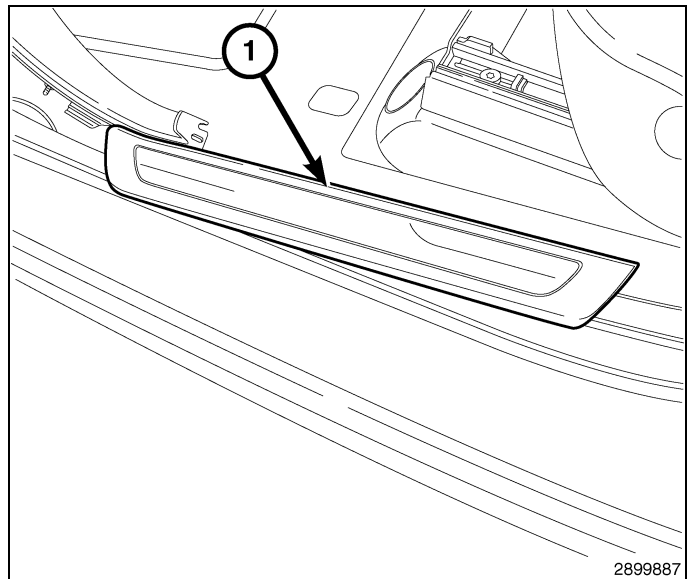

37. Retire parcialmente el
38. Con una herramienta de punta plana C-4755 o una herramienta equivalente, retire el zócalo del lado del conductor (1).

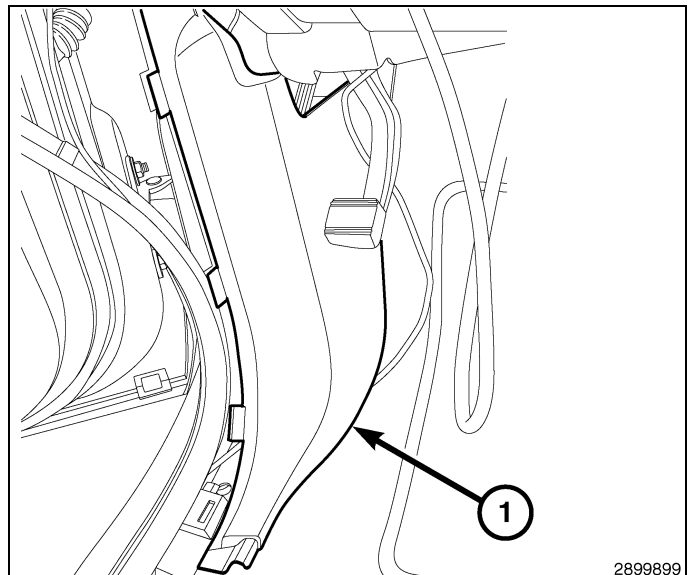

39. Con una herramienta de punta plana C-4755 o una herramienta equivalente, retire el anillo de ajuste de la columna de la dirección (1).

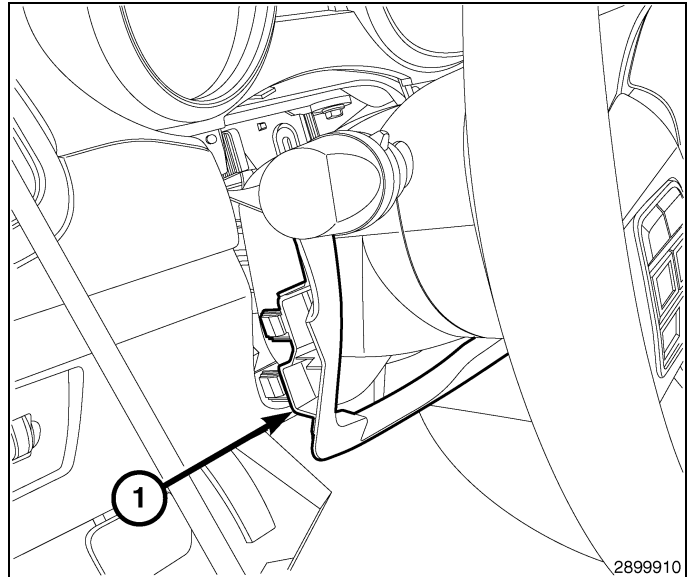

40. Retire los elementos de fijación de la cubierta de la columna de la dirección (2).
41. Retire los elementos de fijación del cuadro de instrumentos (1).

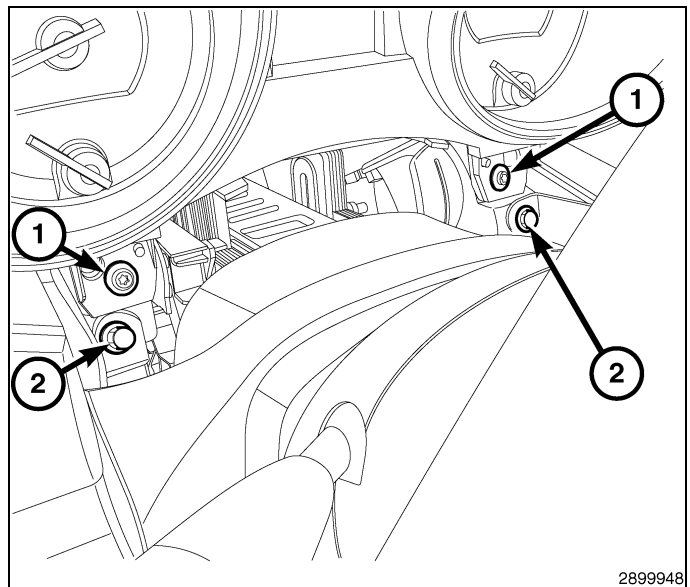

42. Retire la tapa del extremo del panel de instrumentos.
43. Retire el panel aislante de la parte izquierda del panel de instrumentos.
44. Retire los tres elementos de fijación que fijan la parte inferior de la cubierta de la columna de la dirección (1) al panel de instrumentos.
45. Utilice una herramienta de punta plana C-4755 o equivalente para separar la parte superior de la cubierta de la columna de la dirección (1) y desconecte el mazo de cables del interruptor de alumbrado.
46. Retire el conjunto del tirador del pestillo del capó de la cubierta de la columna de la dirección (1).
47. Retire la cubierta de la columna de la dirección (1).
48. Retire el refuerzo del protector de rodillas del cuadro de instrumentos.

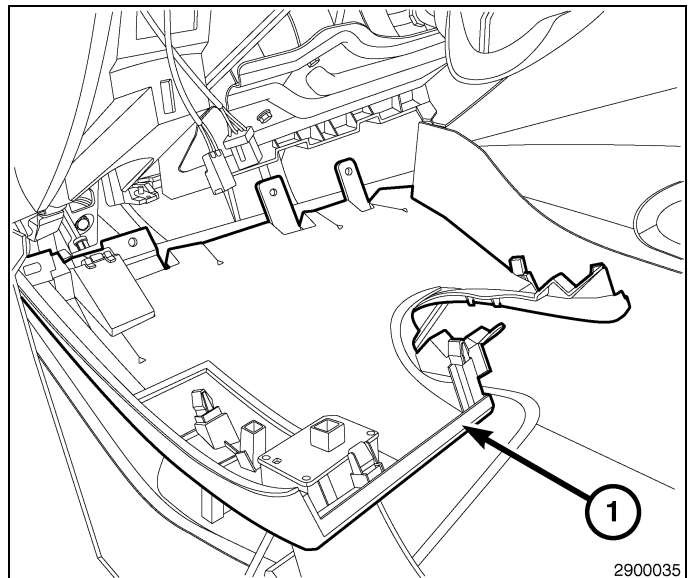

49. Retire el soporte del protector de rodillas del lado derecho.

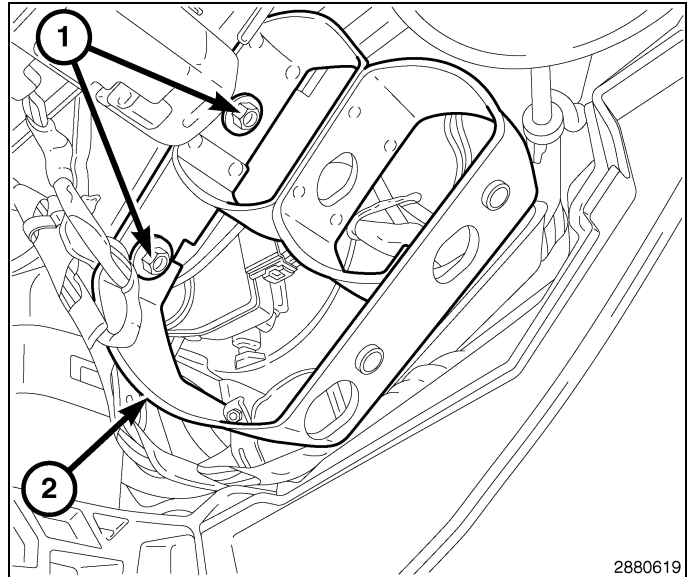

50. Utilice una herramienta de punta plana C-4755 o equivalente para retirar el embellecedor central del panel de instrumentos en los puntos de fijación (1).

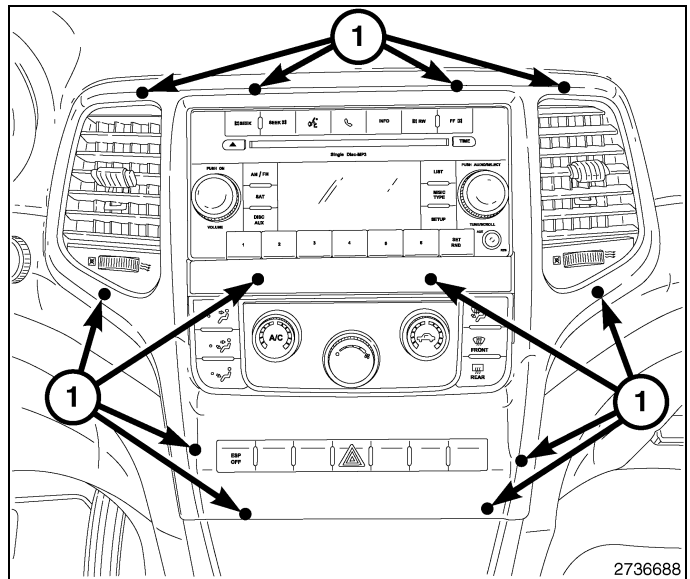

51. Con una herramienta de punta plana C-4755 o equivalente, retire el revestimiento del panel de instrumentos del interruptor de encendido (1).

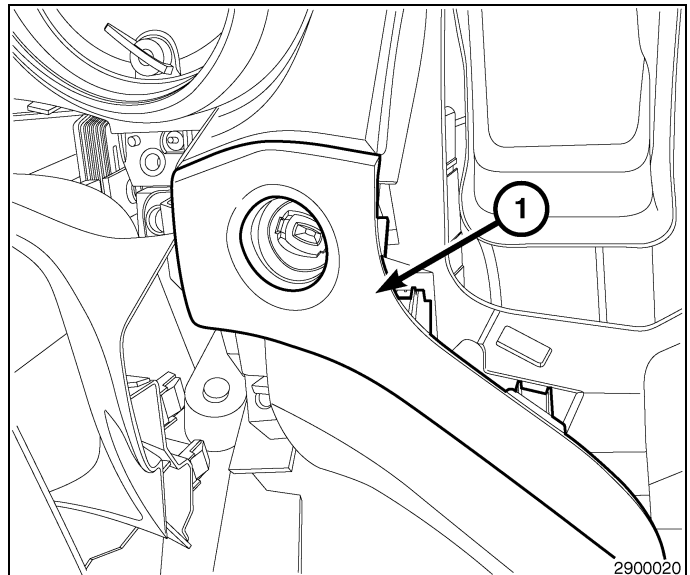

52. Retire el elemento de fijación superior, desconecte y retire el cuadro de instrumentos (1).

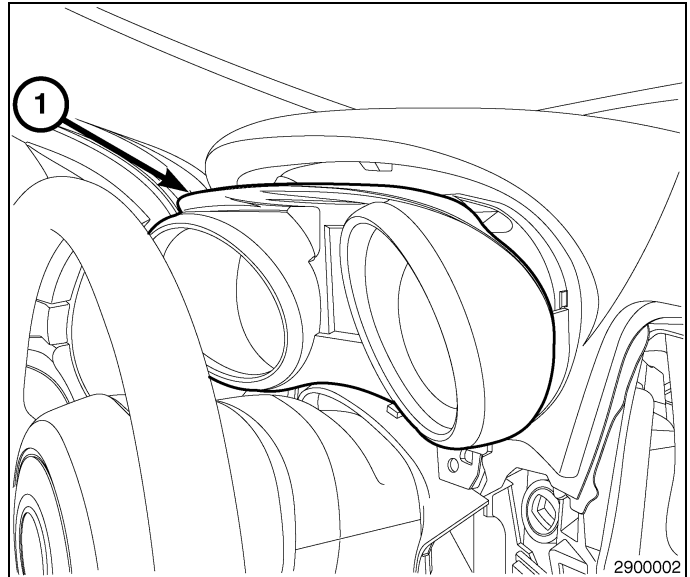

53. El WIN está fijado a un soporte que se fija desde detrás del panel de instrumentos en tres puntos.

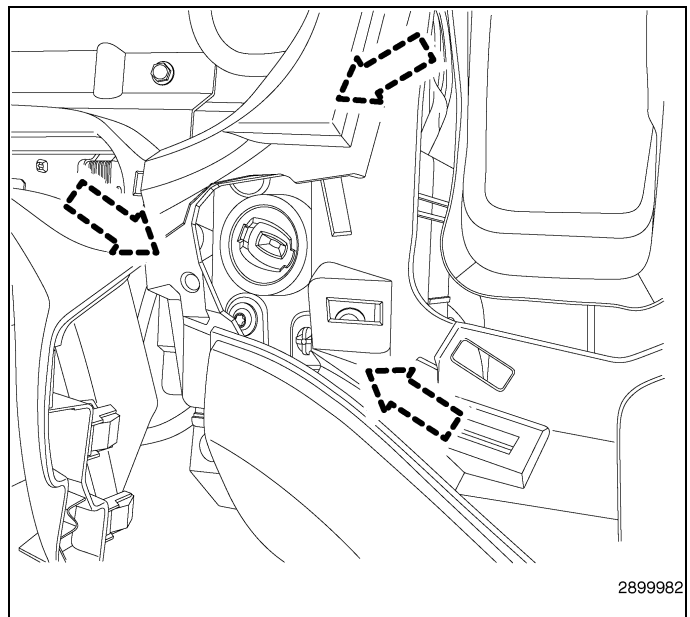

54. Desde las aberturas de la columna de la dirección y de instrumentos, retire los tres elementos de fijación del soporte del WIN (1).

55. Tire del WIN (2) y del soporte hacia abajo a través de la abertura de la columna de la dirección.

56. Desenchufe el conector eléctrico del WIN.

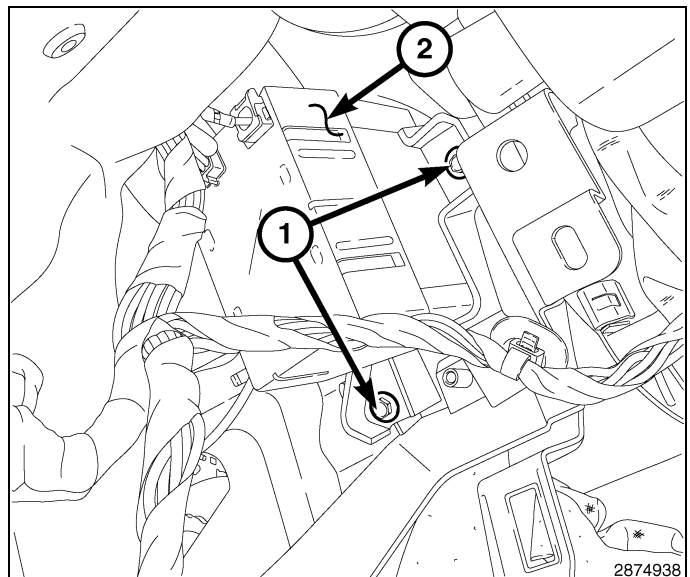

57. Retire los cuatro elementos de fijación (1) y separe el soporte de fijación (2) del WIN. Guarde el soporte y los elementos de fijación para volver a usarlos.
58. Fije el WIN suministrado en el kit al soporte de fijación (2). Utilice los cuatro elementos de fijación (1) retirados en el paso anterior.

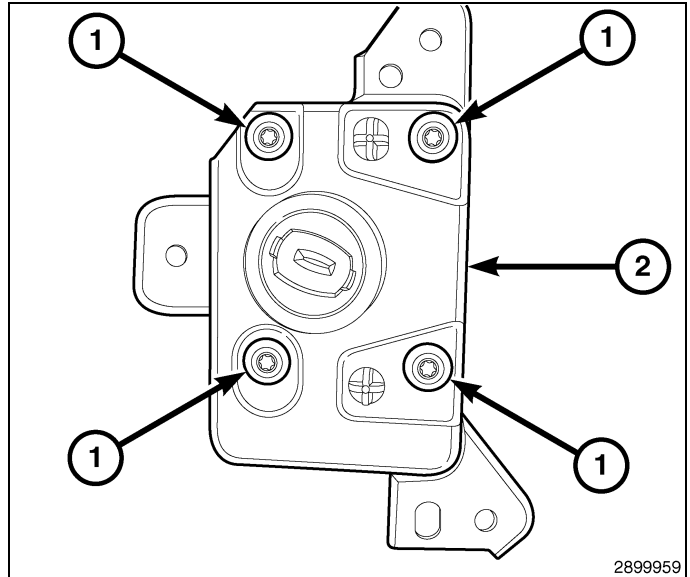

59. Retire la guantera y el revestimiento de la guantera (1).

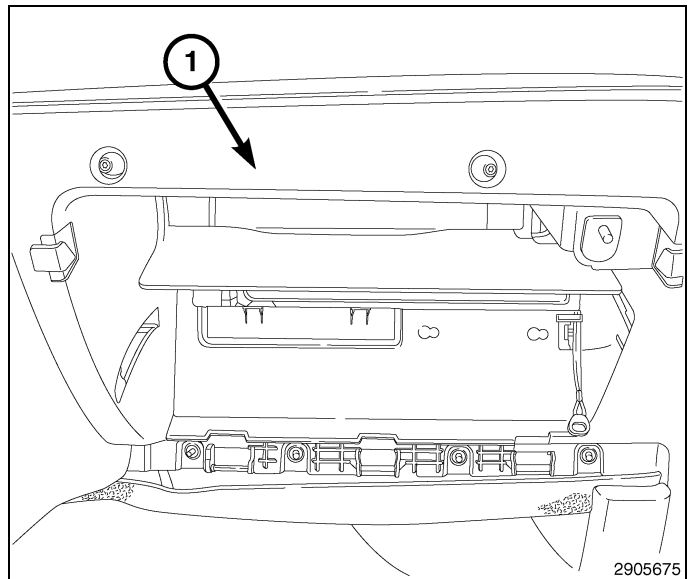

NOTE: La antena se encuentra desde la parte trasera del panel de instrumentos entre el airbag del acompañante (3) y el soporte de la abertura de la guantera (4).

60. Localice las ubicaciones del elemento de fijación de la antena de arranque remoto en el panel de instrumentos.
61. Monte la antena de arranque remoto suministrada en el kit (2) con los elementos de fijación (1) también suministrados. **Debe montar la antena con el mazo de cables orientados hacia el área del módulo WIN.**

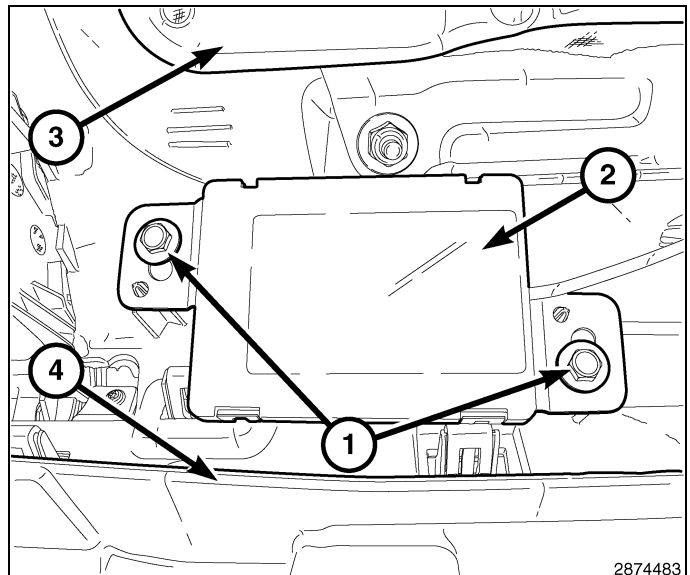

62. Empiece a pasar, a través de la abertura de la guantera (2), el mazo de cables hacia el WIN y fije los dos clips del mazo de cables de la antena (1) a la parte posterior del panel de instrumentos.

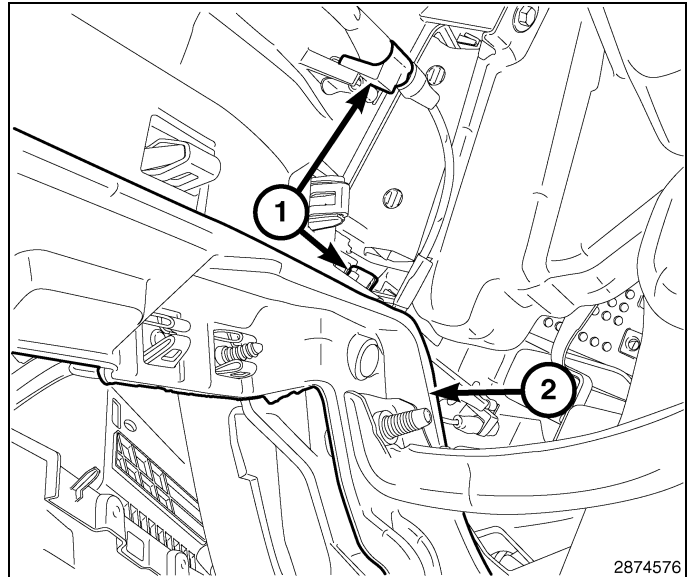

63. Siga pasando el mazo de cables de la antena (2) hacia el área del WIN, fije los dos clips del mazo de cables de la antena (1) al soporte.

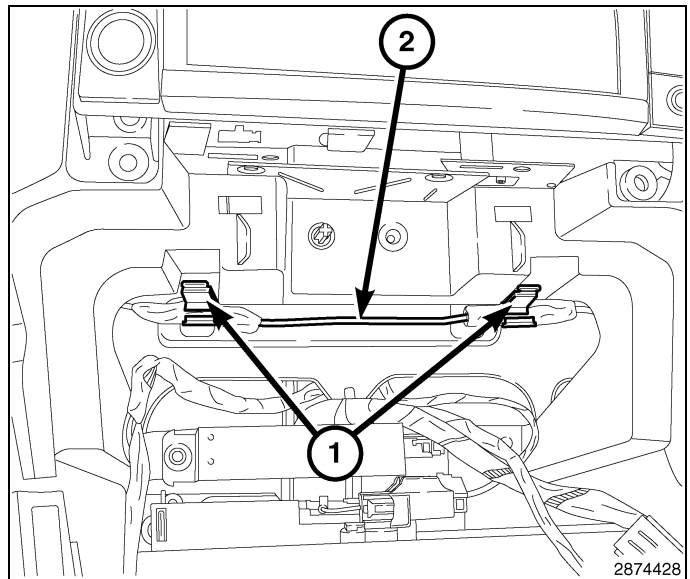

64. Conecte el mazo de cables del vehículo y de la antena al WIN.

65. Monte el WIN (2) y el soporte a través de la abertura de la columna de la dirección.

66. Desde las aberturas de la columna de la dirección y de instrumentos, monte los tres elementos de fijación del soporte del WIN (1).

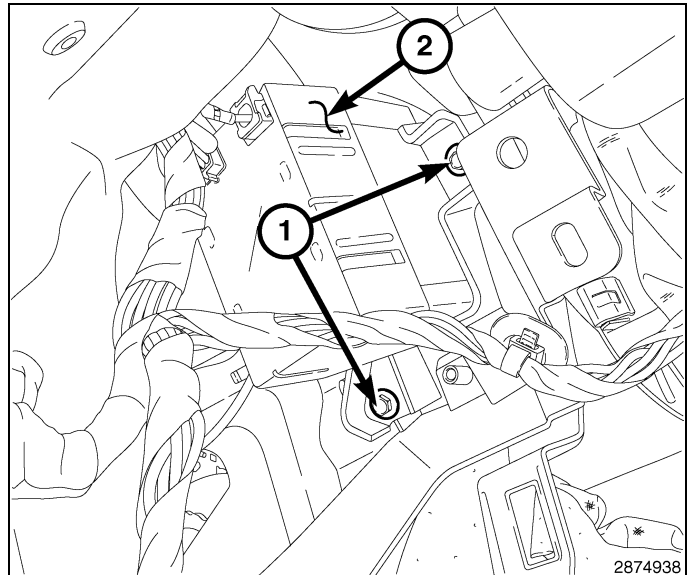

67. Conecte y monte el cuadro de instrumentos (1).
68. Vuelva a montar el elemento de fijación del cuadro de instrumentos.

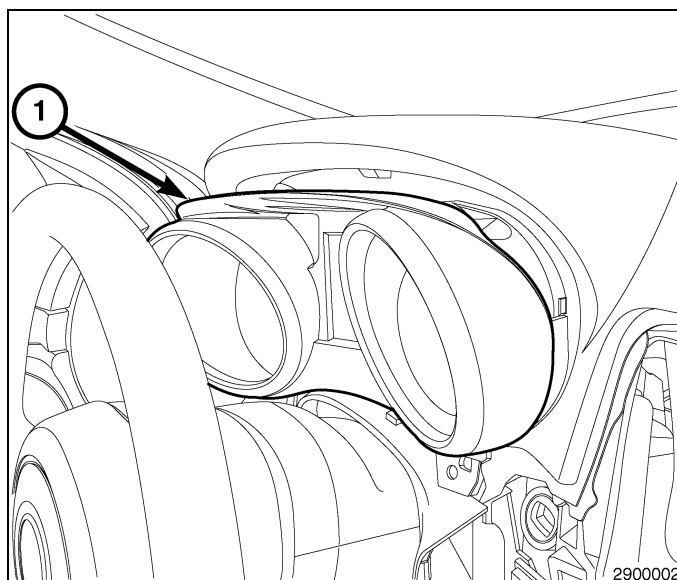

69. Monte el embellecedor del panel de instrumentos del interruptor de encendido (1).

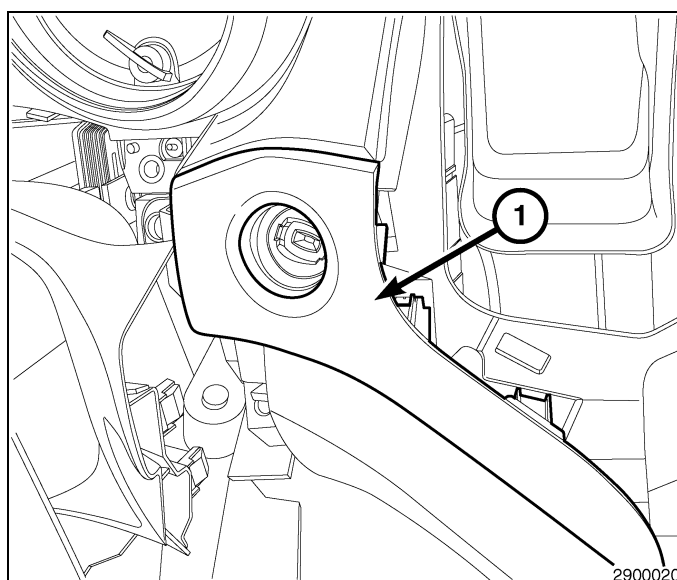

70. Monte el embellecedor central del panel de instrumentos en los puntos de los elementos de fijación (1).

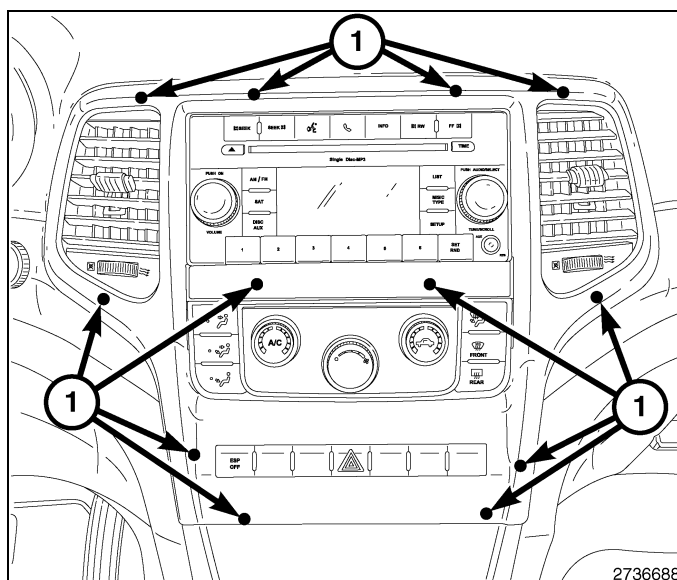

71. Monte el soporte del protector de rodillas del lado derecho.
72. Monte el refuerzo del protector de rodillas.

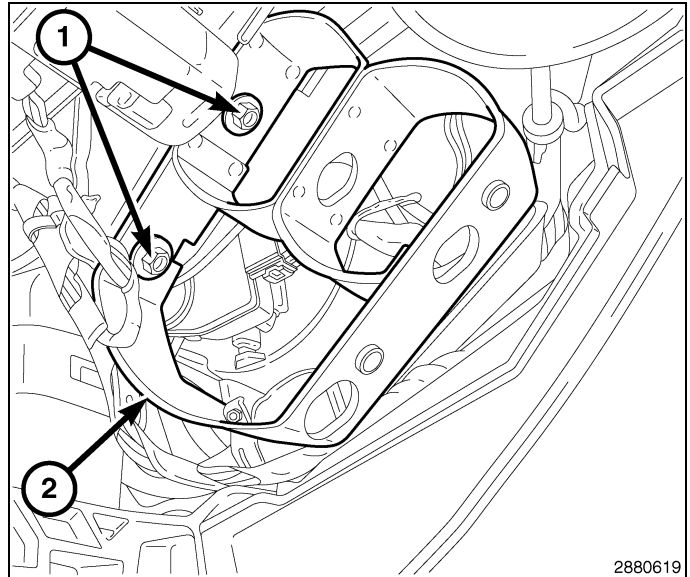

73. Coloque la cubierta de la columna de la dirección (1).
74. Monte el conjunto del tirador del pestillo del capó en la cubierta de la columna de la dirección (1).
75. Conecte los mazos de cables del interruptor de alumbrado y fije la parte superior de la cubierta de la columna de la dirección (1) al panel de instrumentos.
76. Monte los tres elementos de fijación que fijan la parte inferior de la cubierta de la columna de la dirección (1) al panel de instrumentos.
77. Monte la tapa izquierda del panel de instrumentos.
78. Monte el panel aislante de la parte izquierda del panel de instrumentos.

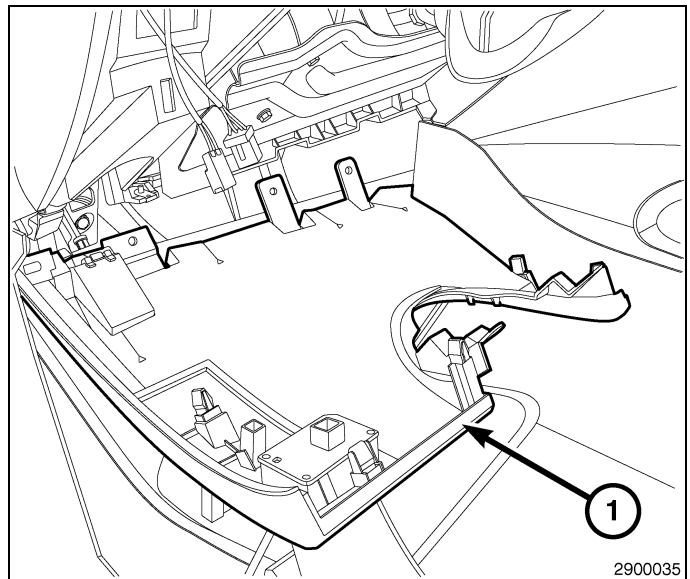

79. Monte los elementos de fijación de la cubierta de la columna de la dirección superior al panel de instrumentos (2).
80. Monte los elementos de fijación del cuadro de instrumentos inferior (1).

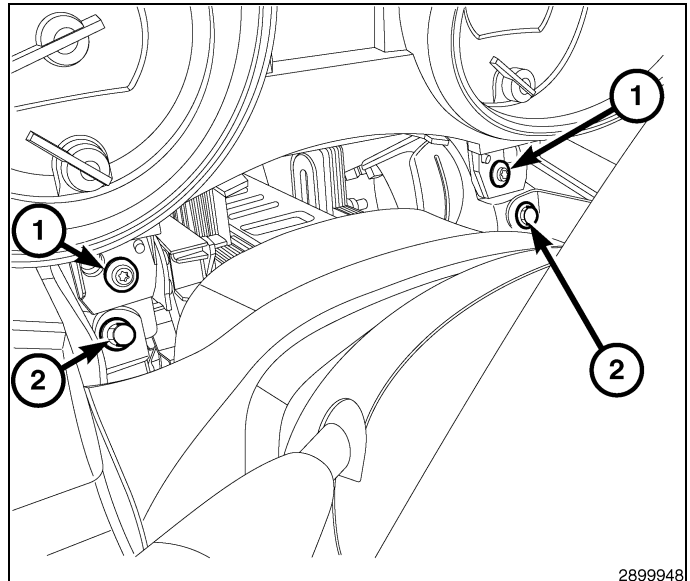

81. Monte el anillo de revestimiento de la columna de la dirección (1).

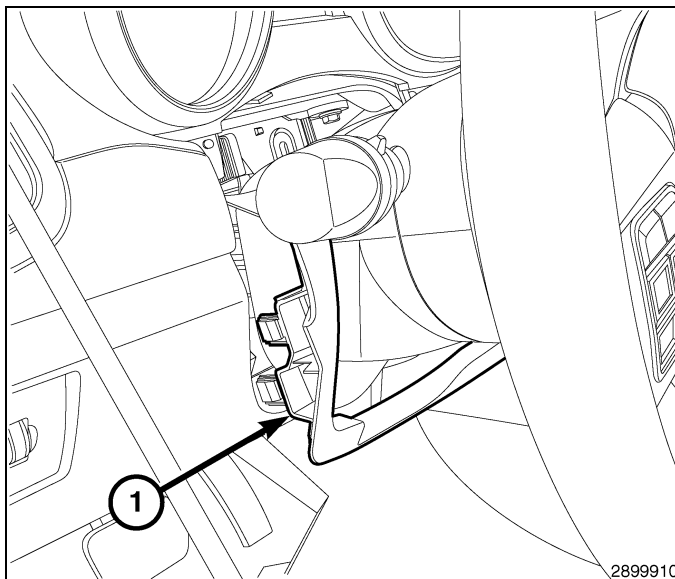

82. Monte el zócalo del lado del conductor (1).

83. Monte el burlete.

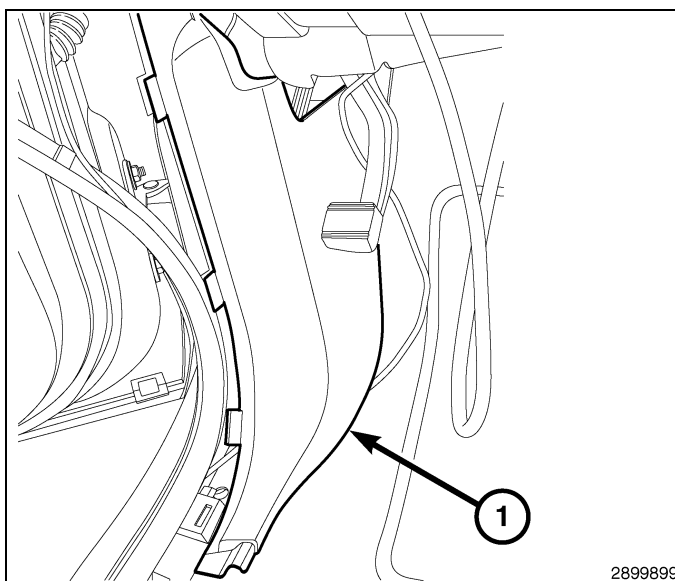

84. Monte el guardabarros del lado del conductor (1).

85. Conecte el cable negativo de la batería.

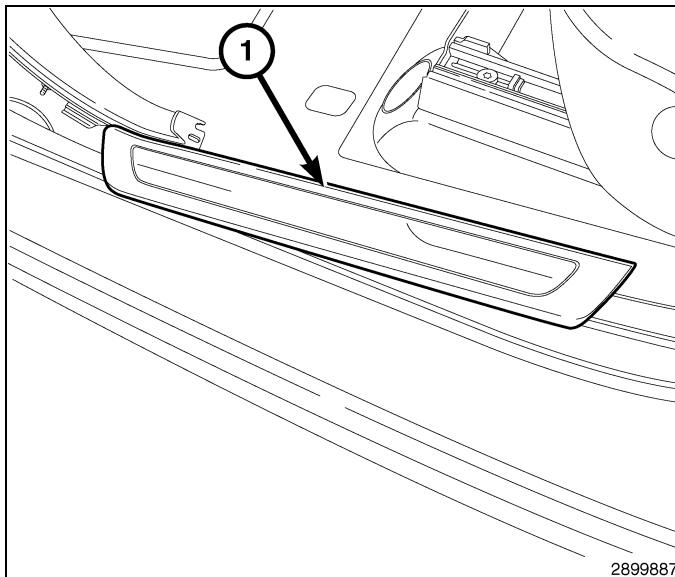

PROGRAMACIÓN DEL WIN

NOTE: El nivel del software de wiTECH debe ser el de la última versión para realizar este procedimiento.

NOTE: En los vehículos equipados con el Sistema inmovilizador con llave centinela (SKIS), cuando el Nodo de encendido inalámbrico (WIN) se reemplaza por una unidad nueva, para que el vehículo pueda utilizarse DEBE emplearse una herramienta de exploración de diagnóstico para inicializar el WIN nuevo y para programar al menos dos transpondedores FOBIK de llave centinela.

CAUTION: Lea todas las notas y precauciones relativas al procedimiento de programación.

NOTE: Antes de ejecutar la rutina, asegúrese de que tiene el PIN del vehículo disponible

CAUTION: Si se reemplazan al mismo tiempo el PCM y el WIM, el PCM DEBE programarse antes que el WIN.

NOTE: Si el vehículo está equipado con botón de encendido "Key N Go", el procedimiento de programación del PEM también debe llevarse a cabo además de este proceso.

1. Conecte un cargador de batería al vehículo.
2. Con la herramienta de diagnóstico wiTECH, lleve a cabo los pasos siguientes:
 - Seleccione "WIRELESS CONTROL MODULE (WCM)" (Módulo de control inalámbrico [WCM]).
 - Seleccione la pestaña "MISCELLANEOUS FUNCTIONS" (Funciones varias).
 - Seleccione "WIN REPLACED" (WIN reemplazado).
 - Seleccione el botón "Start Misc Function" (Iniciar funciones varias).
 - Seleccione "SIGUIENTE"
 - Introduzca el PIN cuando se le solicite.
 - Seleccione "SIGUIENTE"
 - Compruebe que el número PIN es correcto.
 - Una vez comprobado, seleccione "NEXT" (Siguiente).
 - Seleccione "SIGUIENTE"
 - Anote las instrucciones que aparecen en pantalla y seleccione el botón "FINISH" (Finalizar).
 - Una vez finalizada correctamente la rutina, gire la llave de encendido.

PROGRAMACION DE LLAVES DE ENCENDIDO EN EL WIN

NOTE: El nivel del software de wiTECH debe ser el de la última versión para realizar este procedimiento.

CAUTION: Lea todas las notas y precauciones relativas al procedimiento de programación.

NOTE: Antes de ejecutar la rutina, asegúrese de que tiene el PIN del vehículo disponible

NOTE: Si el vehículo está equipado con botón de encendido "Key N Go", el procedimiento de programación del PEM también debe llevarse a cabo además de este proceso.

1. Conecte un cargador de batería al vehículo.
2. Con la herramienta de diagnóstico wiTECH, lleve a cabo los pasos siguientes:
 - Seleccione "WIRELESS CONTROL MODULE (WCM)" (Módulo de control inalámbrico [WCM]).
 - Seleccione la pestaña "MISCELLANEOUS FUNCTIONS" (Funciones varias).
 - Resalte "PROGRAMMING IGNITION KEYS OR KEY FOBS" (Programación de llaves de encendido o llaves).
 - Seleccione "SIGUIENTE"
 - Introduzca el PIN cuando se le solicite.
 - Seleccione "SIGUIENTE"
 - Compruebe que el número PIN es correcto.
 - Una vez comprobado, seleccione "NEXT" (Siguiente).
 - Anote las instrucciones que aparecen en pantalla y seleccione el botón "FINISH" (Finalizar).
 - Una vez finalizada correctamente la rutina, gire la llave de encendido.

NOTE: Si las llaves originales no se programan satisfactoriamente en el nuevo WIN después de seguir correctamente los procedimientos apropiados, será necesaria la programación de las nuevas llaves.

NOTE: El WIN puede programar un máximo de ocho llaves. Una vez programada la llave en el WIN, ésta recibe una clave secreta para el WIN y no puede transferirse a ningún otro vehículo.

RESTABLECIMIENTO DE LA ECU

NOTE: El nivel del software de wiTECH debe ser el de la última versión para realizar este procedimiento.

CAUTION: Lea todas las notas y precauciones relativas al procedimiento de programación.

1. Conecte un cargador de batería al vehículo.
2. Con la herramienta de diagnóstico wiTECH, lleve a cabo los pasos siguientes:
 - Seleccione "WIRELESS CONTROL MODULE (WCM)" (Módulo de control inalámbrico [WCM]).
 - Seleccione la pestaña "MISCELLANEOUS FUNCTIONS" (Funciones varias).
 - Resalte "RESET ECU" (Restablecimiento de ECU).
 - Anote las instrucciones que aparecen en pantalla y seleccione el botón "NEXT" (Siguiendo).
 - Seleccione "FINALIZAR"

PROGRAMACIÓN DEL MÓDULO PEM

NOTE: Lleve a cabo este procedimiento en vehículos equipados con botón de encendido "Key N Go".

NOTE: El nivel del software de wiTECH debe ser el de la última versión para realizar este procedimiento.

CAUTION: Lea todas las notas y precauciones relativas al procedimiento de programación.

1. Conecte un cargador de batería al vehículo.
2. Con la herramienta de diagnóstico wiTECH, lleve a cabo los pasos siguientes:
 - Seleccione "PASSIVE ENTRY MODULE"
 - Seleccione la pestaña "MISCELLANEOUS FUNCTIONS" (Funciones varias).
 - Resalte "PEM REPLACED"

CALIBRACIÓN DE VENTANILLAS

NOTE: El nivel del software de wiTECH debe ser el de la última versión para realizar este procedimiento.

NOTE: En vehículos provistos de la función de subida automática de ventanillas, es necesario calibrar las ventanas tras una desconexión de la batería.

NOTE: La puerta debe estar completamente cerrada al iniciar este paso.

1. Siéntese en el asiento del conductor y cierre la puerta.
2. Baje la ventanilla.
3. Suba la ventanilla por completo y mantenga pulsado el conmutador durante unos dos segundos más.
4. Baje por completo la ventanilla y mantenga pulsado el conmutador durante dos segundos más.
5. Eleve la ventanilla por completo.
6. Repita estos pasos para las demás ventanillas.

ACTUALIZACIÓN DE LOS UMBRALES DE PRESIÓN

NOTE: El nivel del software de wiTECH debe ser el de la última versión para realizar este procedimiento.

NOTE: El vehículo debe ponerse en marcha antes de que la luz del TPMS se apague.

CAUTION: Lea todas las notas y precauciones relativas al procedimiento de programación.

NOTE: Antes de ejecutar la rutina, asegúrese de que tiene el PIN del vehículo disponible

1. Conecte un cargador de batería al vehículo.
2. Con la herramienta de diagnóstico wiTECH, lleve a cabo los pasos siguientes:
 - Seleccione "FCMCGW".
 - Seleccione la pestaña "MISCELLANEOUS FUNCTIONS" (Funciones varias).
 - Resalte y seleccione "UPDATE PRESSURE THRESHOLDS" (Actualización de umbrales de presión).
 - Anote las instrucciones que aparecen en pantalla y seleccione el botón "NEXT" (Siguiendo).
 - Compruebe la configuración actual; seleccione el botón "NEXT" (Siguiendo) para cambiar la configuración.
 - Seleccione "SIGUIENTE"
 - Introduzca el PIN cuando se le solicite.
 - Seleccione "SIGUIENTE"
 - Compruebe que el número PIN es correcto.
 - Una vez comprobado, seleccione "NEXT" (Siguiendo).

- Seleccione "SIGUIENTE"
- Espere a que el WCM/WIN actualice su configuración.
- Una vez completada la configuración del WCM/WIN, seleccione "NEXT" (Siguiente).
- Seleccione "SIGUIENTE"
- Anote las instrucciones que aparecen en pantalla y seleccione el botón "FINISH" (Finalizar).

DESACTIVACIÓN TEMPORAL DEL ARRANQUE A DISTANCIA

NOTE: El nivel del software de wiTECH debe ser el de la última versión para realizar este procedimiento.

CAUTION: Lea todas las notas y precauciones relativas al procedimiento de programación.

1. Conecte un cargador de batería al vehículo.
2. Con la herramienta de diagnóstico wiTECH, lleve a cabo los pasos siguientes:
 - Seleccione "TIPMCGW".
 - Seleccione la pestaña "MISCELLANEOUS FUNCTIONS" (Funciones varias).
 - Resalte y seleccione "TEMPORARY REMOTE START DISABLE" (Desactivación temporal del arranque a distancia).
 - Anote las instrucciones que aparecen en pantalla y seleccione el botón "NEXT" (Siguiente).
 - Seleccione el botón "DISABLE" (Desactivar) para activar la función de arranque a distancia.
 - Seleccione "YES" (Sí) para restablecer el módulo y salir de la rutina; seleccione "NO" para volver a cambiar el valor.
 - Seleccione "FINALIZAR"

BORRADO DE TODOS LOS CÓDIGOS DE AVERÍA

NOTE: La aplicación de diagnóstico wiTECH es el método preferido para el borrado de todos los códigos de avería.

NOTE: El nivel del software de wiTECH debe ser el de la última versión para realizar este procedimiento.

ACTIVACIÓN DEL ARRANQUE REMOTO

Para activar el arranque a distancia, el vehículo debe conducirse al menos a 35 MPH.

Con el vehículo apagado y las puertas cerradas y bloqueadas, compruebe que el arranque remoto funciona correctamente.