

LEGENDARISCHE AFKOMST. De roemrijke historie van het merk Jeep® bereikte een nieuwe fase toen in 1963 een geheel nieuw model, de Wagoneer, het levenslicht zag. Dit was in feite de eerste luxueuze SUV. Het model kondigde een nieuwe klasse aan van vierwielangedreven auto's, gericht op een avontuurlijke levensstijl van sport en ontspanning. In de volgende drie decennia is de Wagoneer dankzij z'n toonaangevende technologie en unieke voorzieningen verder geëvolueerd tot achtereenvolgens de Super Wagoneer, de weergaloze Grand Wagoneer, de eerste generatie Grand Cherokee in 1993 en tenslotte de baanbrekende Grand Cherokee van 1999. De Grand Cherokee van 2011 is de jongste telg in de 70-jarige historie van het merk Jeep. Een geschiedenis gebaseerd op authentieke vierwielangedreven auto's van uitzonderlijke klasse die grenzeloze vrijheid bieden.



GRAND

C H E R O K E E

Jeep®

Uw gevoel van vrijheid stijgt tot nieuwe hoogtes.* Topklasse-interieur met soft-touch oppervlakken, echt hout, nappaleder, stiksels in contrasterende kleur, Keyless Enter-N-Go, elektrisch te openen en sluiten achterklep, verwarmd stuurwiel, Quadra-Lift™ luchtveersysteem, Uconnect® hands-free communicatiesysteem met spraaksturing, verwarmde en geventileerde voorstoelen, verwarmde achterbank, Multispeed automatische transmissie, CommandView® tweedelig zonnedak, knie-, zij- en gordijnairbags⁽¹⁾, Dual-Zone/automatisch geregelde airconditioning met luchtfilter-systeem, parkeersensoren aan voor- en achterzijde⁽²⁾, navigatiesysteem met groot scherm, Selec-Terrain™ systeem, bodembeschermplaten, viervoudig elektrisch verstelbare lendensteunen, SmartBeam™ koplampen, ruitenwissers met regensensor, dodehoek-monitoring⁽³⁾ inclusief detectie achter de auto⁽⁴⁾, geventileerde voorstoelen, DVD-entertainmentsysteem, zelfdimmende binnenspiegel met microfoon, elektronisch blokkeerbaar achterdifferentieel, Brake Lock Differential (BLD), Sentry Key® diefstalbeveiliging, Premium Alpine® Surround Sound System, verstelbare achterbankrugleuningen, achteruitrijcamera⁽²⁾, meertraps-frontairbags⁽¹⁾, Quadra-Trac II® vierwielaandrijving, Hill Start Assist (HSA), Quadra-Drive® II vierwielaandrijving, Hill Descent Control (HDC), elektronische stabiliteitsregeling (ESC)⁽⁵⁾ met elektronische rolbeperking (ERM), tractieregeling, aanhangerstabilisatiesysteem (TSC)⁽⁵⁾, waarschuwingssysteem voor frontale aanrijding (FCW)⁽⁶⁾, Adaptive Cruise Control⁽⁷⁾, waarschuwingssysteem voor lage bandenspanning.

*Dit overzicht bevat zowel standaard- als optionele uitrusting. Raadpleeg de specificatielijst voor de actuele uitrusting van de verschillende versies of informeer bij uw dealer. Zie voor disclaimers en waarschuwingen de binnenkant van het achteromslag.

DE GEHEEL NIEUWE
Jeep® Grand Cherokee







ROBUUST EN ATLETISCH. Maak kennis met de nieuwste versie van de bijna twintig jaar bestaande Grand Cherokee, een model dat zich door de jaren heeft onderscheiden door zijn originele, innovatieve ontwerp. Alle exterieurdelen werden opnieuw ontworpen teneinde de aërodynamica te verbeteren en de geluids- en trillingsniveaus te verminderen.

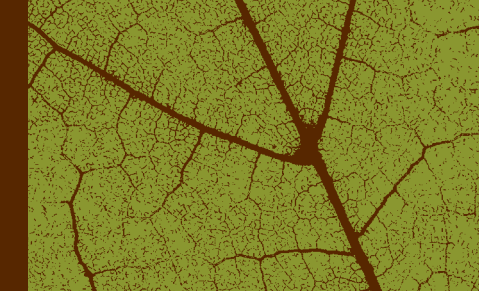

De Jeep® Grand Cherokee is uniek in zijn klasse door een origineel en authentiek karakter te combineren met een modern, compromisloos uiterlijk. Geniet hoe oud en nieuw in de Grand Cherokee samengaan en laat de mooiste avonturen beginnen.

Jeep



OOG VOOR DETAIL. De interieurontwerpers hebben buitengewoon veel zorg en aandacht besteed aan het volledig nieuwe interieurdesign van de Grand Cherokee. De behaaglijk zacht aanvoelende oppervlakken, de geavanceerde handsfree technologie en de talloze luxe voorzieningen getuigen stuk voor stuk van het oog voor detail van de ontwerpers.

De uitdaging een meesterwerk te ontwerpen.

Het was een formidabele uitdaging om alle nieuwe technische mogelijkheden te verenigen met de traditionele en vanzelfsprekende elegantie van een Grand Cherokee. Het resultaat? Een meesterwerk in evolutie, voortgebracht door 70 jaar ervaring van Jeep®, in combinatie met de vaste hand en goede smaak van de ontwerpers. Dat is het visitekaartje van de volledig nieuwe Jeep Grand Cherokee.

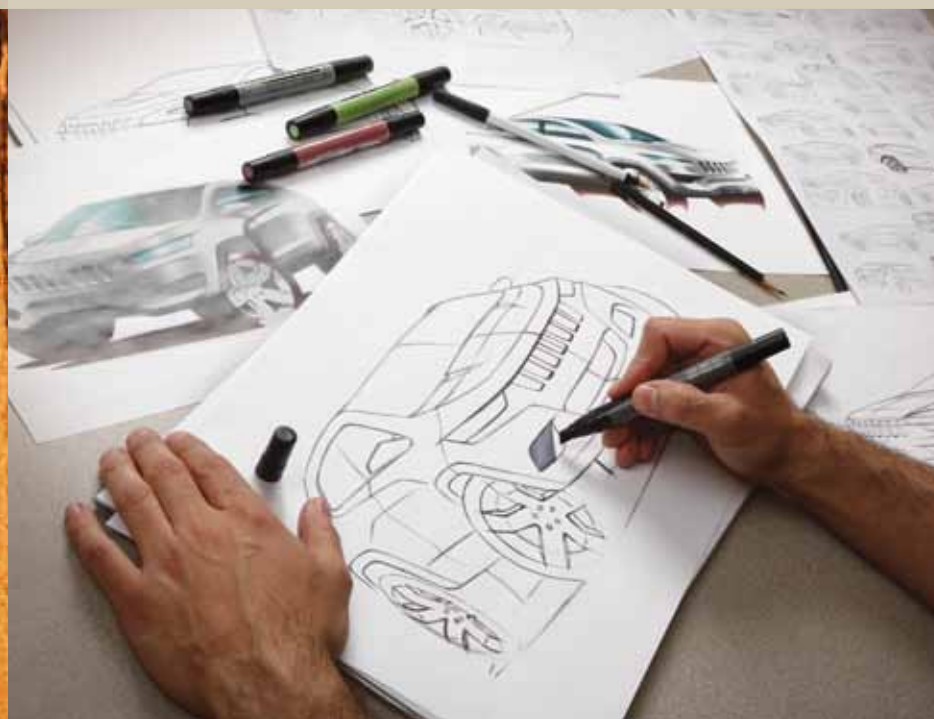

VINDINGRIJKHEID. De ontwerpers en ingenieurs van de Grand Cherokee hebben hun verbeelding de vrije loop gelaten en creëerden een gloednieuwe SUV die alle verwachtingen overtreft. Na letterlijk honderden handgemaakte schetsen en computerontwerpen, is het eindresultaat van de Jeep Grand Cherokee 2011 werkelijk verbluffend.

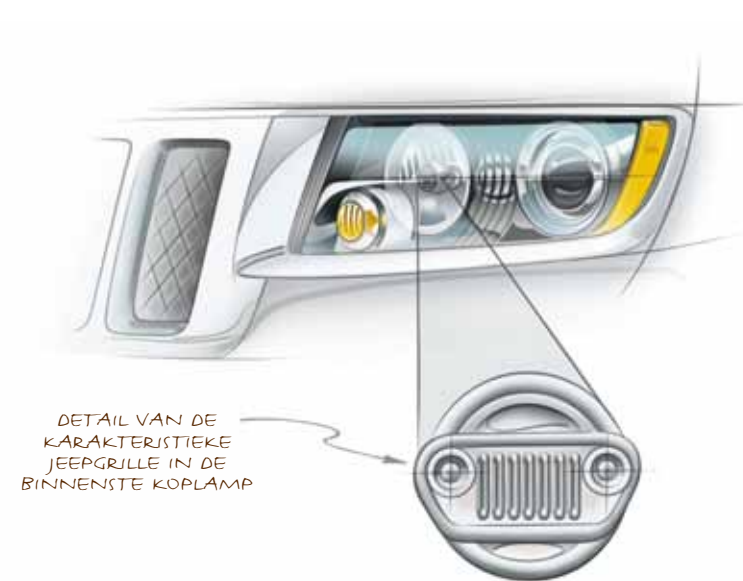

DETAIL VAN DE KARAKTERISTIEKE JEEPGRILLE IN DE BINNENSTE KOPLAMP

TIJDLOOS DESIGN. De auto's van het merk Jeep® behoren tot de best herkenbare ter wereld. Bij de nieuwe Grand Cherokee zal u nog iets opvallen: het model heeft een enorme sprong in hoogte als breedte toegenomen afmetingen weerspiegelen een enorme robuustheid. Dankzij de traditionele zevensleuvs radiatorgrille en de trapeziumvormige wielkasten weet iedereen dat u in een auto van een legendarisch merk rijdt.

INNOVATIEVE TECHNIEK. Eén van de ontwerpeisen was om de rijprestaties en het comfort naar nieuwe hoogtes op te stuwen. De Jeep-ingenieurs hebben deze formidabele taak serieus ter hand genomen. Ze hebben de Grand Cherokee voorzien van technische juweeltjes, zoals Quadra-Lift™, Selec-Terrain™ en Adaptive Cruise Control™, plus unieke comfortverhogende voorzieningen zoals het CommandView™-tweedelig zonnedak.

KWALITEIT VERZEKERD. Om de solide reputatie van de Grand Cherokee op het gebied van duurzaamheid en sterkte te bevestigen, hebben de technici en testers van Jeep talloze uren besteed aan windtunnel-, geluids- en luchtweerstandstests. Dankzij hun niet aflatende inspanningen kan de Grand Cherokee probleemloos het hoofd bieden aan de meest uiteenlopende weg- en weersomstandigheden. Het model heeft bewezen bestand te zijn tegen de meest extreme omstandigheden, zoals die van de Rubicon Trail.





Neem plaats achter het stuur.
Geniet van uw reis naar verre
oorden.

EEN INTERIEUR DAT NIETS TE WENSEN OVERLAAT. Een met leer bekleed en zowel in hoogte als diepte verstelbaar stuurwiel met cruise control, EVIC en audio-afstandsbediening is standaard. Tot de leverbare opties behoren: sierlijsten van echt hout, een elektrisch verstel- en verwarmbaar stuurwiel, voorzien van Uconnect® met spraaksturing en handsfree-functie voor mobiele telefoon.

HET VERSCHIL ZIT IN DE DETAILS. Leder oppervlak binnen handbereik van de inzittenden voelt zacht aan. Exclusieve details als de interieurafwerking in echt hout, de subtiele chroomaccenten en de contrasterende stiksels getuigen van uitzonderlijk vakmanschap. Met het sleutellose Enter-N-Go systeem kunt u de autosleutel gewoon in uw zak of tas laten. Start uw reis met een eenvoudige druk op de knop.

STOLEN MET UITNODIGEND COMFORT. De nieuw ontworpen stoelen combineren comfort met veelzijdigheid en stijl. De standaarduitrusting van de Jeep Grand Cherokee omvat een op acht manieren elektrisch verstelbare bestuurdersstoel, een op zes manieren elektrisch verstelbare bijrijderstoel elektrische lendensteunverstelling op beide voorstoelen, achterbank met verstelbare rugleuningen en hoogwaardige bekledingsmaterialen voorzien van fraai uitgevoerde stiksels. Tot de leverbare opties behoren een met eersteklas leer bekleed interieur, verwarmbare stoelen (zowel voorin als achterin) en geventileerde voorstoelen.

RIJCOMFORT EN WEGLIJGGING VAN TOPKLASSE.

Iedereen die kennismak met de Grand Cherokee zal worden getroffen door zijn soepele rijeigenschappen en de weldadige rust die in het interieur heerst. Tal van factoren hebben ertoe bijgedragen om optimale prestaties op het gebied van handling en comfort te verzekeren: een versterkte uniframe-constructie, een betere passing en stevigere bevestiging van de carrosseriedelen, extra geluiddempende elementen en een nieuw ontwerp van zowel de stuurinrichting als de wielophanging.

SLIM EN FUNCTIONEEL.

Het achterste bagagecompartiment is vergroot en beschikt nu over maximaal 1.554 liter aan opbergruimte. De voorzieningen in deze ruimte zijn functioneel en stijlvol. Zo vindt u er praktische beschermmatten op de vloer, een uitneembare en oplaadbare zaklantaarn, haken om uw inkopen vast te zetten, en dubbele uitneembare opbergvakken in de ruimte van het reservewiel, die zich nu erg handig onder de vloer bevindt.

EXTRA BEENRUIMTE VOOR ACHTERPASSAGIERS.

De Grand Cherokee 2011 is comfortabeler dan ooit en biedt 80 mm extra beenruimte aan de passagiers op de verstelbare achterbank. De optionele stoelverwarming completeert het comfort van de achterpassagiers.

COMMANDVIEW® PANORAMISCH ZONNEDAK.

Deze nieuwe voorziening biedt u en uw passagiers prachtige uitzichten die wellicht anders onopgemerkt zouden blijven. Twee grote glaspanelen bieden een helder zicht op de hemel. Ze worden elektrisch bediend en zijn aan de binnenzijde voorzien van een elektrisch uitschuifbaar zonnescherm om de koelte te bewaren indien dat nodig is.

Quadra-Lift™ -luchtvering

Tot de nieuwe voorzieningen die op de Grand Cherokee 2011 leverbaar zijn, behoort ook Quadra-Lift, een systeem om de terrein- en wegprestaties tot ongekende hoogtes te doen stijgen. Dit gesloten luchtveersysteem biedt de mogelijkheid om de vering elektronisch te regelen, wat resulteert in nog betere rijprestaties. In plaats van zoals bij open systemen buitenlucht te gebruiken – wat meer energie en tijd vergt – stuurt de Grand Cherokee indien nodig opgeslagen perslucht naar de veren. Het systeem laat geen lucht naar buiten toe ontsnappen, maar brengt zodanig het reservoir meteen weer op druk. Hierdoor kunt u de rijhoogte altijd heel snel aanpassen, ook in avontuurlijke gebieden met ijle lucht. Het systeem verhoogt de rijhoogte altijd van achteren naar voren, waarbij de koplampen omlaag gericht blijven en een veilige en vlotte overgang is gewaarborgd. Met het beschikbare Quadra-Lift systeem kan de rijhoogte maximaal 105 mm worden gevarieerd via de vier luchtveren, die voor een uiterst comfortabele demping van de wegoneffenheden zorgen. Het ingenieuze systeem wordt bediend door middel van druktoetsen en een draaiknop. Welkom in een wereld die zich ver boven het alledaagse verheft.



105 MM EXTRA HOOGTE

- OFF-ROAD 2 (+65 mm) 270 mm grondspeling
- OFF-ROAD 1 (+33 mm) Grotere rijhoogte helpt obstakels te vermijden
- NORMALE RIJHOOGTE Een alleszins royale 205 mm grondspeling
- AËRODYNAMISCHE MODUS (-15 mm) Verminderde luchtweerstand
- PARKEERMODUS (-40 mm) Gemakkelijk in-/uitstappen en laden/lossen

NIEUWE CONTROLLEMOGELIJKHEDEN

Selec-Terrain™-systeem

Met het standaard Selec-Terrain systeem kunt u zelf een optimale tractie instellen, afgestemd op de variërende weg- en terreinomstandigheden. Vijf keuzestanden zorgen voor de elektronische coördinatie van twaalf verschillende voertuigmanagementsystemen, waaronder Hill Start Assist (HSA), Hill Descent Control (HDC), gasklepregeling, transmissieschakeling, tussenbakoverbrenging, tractieregeling en elektronische stabiliteitsregeling (ESC)®. In combinatie met het eveneens nieuwe optionele luchtveersysteem Quadra-Lift™ heeft u tevens de beschikking over een hoogteregeling op de voor- en achteras met vier rijstanden en een parkeerstand. Dat geeft de Grand Cherokee legendarische weg- en terreinprestaties zoals u van het merk Jeep® mag verwachten.



SPORT Verhoogt de wegprestaties door een optimale koppelverdeling en een betere aërodynamica.

SNOW Past de voertuigsystemen aan om een optimale controle te verkrijgen op wegen die met sneeuw of ijs zijn bedekt, door de stabiliteit te maximaliseren en de neiging tot overstuur te minimaliseren.

AUTO Zorgt dat het Selec-Terrain systeem zich intuïtief aanpast aan alle weg- en terreinomstandigheden. Deze instelling garandeert een perfecte coördinatie van de twaalf voertuigsystemen, zodat u volop van het rijplezier kunt genieten.

SAND/MUD Hierbij zal de tractieregeling extra snel reageren zodra de wielen beginnen te slijpen. De grotere rijhoogte zorgt voor optimale terreinprestaties.

ROCK In deze stand is de rijhoogte maximaal, terwijl de tussenbakreductie, het centrale differentieel en de gasklepregeling worden ingesteld op het rijden met zeer lage snelheid.



SELEC-TERRAIN™ VOERTUIGMANAGEMENT.

Profiteer optimaal van de vermaarde 4x4-capaciteiten van de Grand Cherokee: Selec-Terrain stemt de grip zo af dat u als een echte expert iedere situatie het hoofd kunt bieden, of het nu om modder, zand, sneeuw of ruw terrein gaat. Met een simpele draai aan een knop past u de twaalf voertuigmanagementsystemen automatisch aan de rijomstandigheden aan.

PENTASTAR™ 3.6 V6-MOTOR.

Deze volledig nieuwe krachtbron met een vermogen van 210 kW/286 pk is op efficiency, prestaties en raffinement ontworpen. De ultramoderne motor is uitgerust met dubbele bovenliggende nokkenassen (DOHC) en tal van structurele verfijningen, waardoor hij erg rustig loopt en toch volop kracht levert.

QUADRA-LIFT™ LUCHTVERING.

Dit systeem voorziet in een instelbare hoogteregeling op de voor- en achteras voor optimale terrein- en wegpreseties. Met dit revolutionaire systeem, dat uniek is in deze klasse, kunt u de rijhoogte vanuit de parkeermodus met ten hoogste 105 mm vergroten tot een maximum grondspeling van 270 mm.

3.0 V6-TURBODIESEL.

De 3.0 CRD-motor is een efficiënte turbodiesel die niet alleen zuinig met brandstof omspringt maar ook geringe uitlaatemissies produceert. De brandstofvoevoer wordt verzorgd door een hogedruk-commonrail die verbonden is met piëzo-verstuivers. Deze combinatie zorgt dat de brandstof zo volledig mogelijk wordt verbrand, terwijl het milieu wordt ontzien.

GRAND CHEROKEE OVERLAND.* Topklasse Jeep® die garant staat voor exclusieve luxe en raffinement.

STANDAARDUITRUSTING. Exclusieve Overland-badge op de achterklep, 3.6 Pentastar™ V6-motor, elektrisch te openen en sluiten achterklep, 20" aluminium velgen, Quadra-Trac II® 4WD-systeem, CommandView® tweedelig panoramazonnedak, Selec-Terrain™ voertuigmanagementsysteem, SmartBeam™ bi-xenon HID-koplampen met automatische hoogteregeling en koplampsproeiers, nappalederen bekleding op de stoelen met speciaal afgewerkte biezen, geventileerde voorstoelen, stuur in authentiek Olive Ash-hout, instrumentenpaneel, armsteunen en portierpanelen voorzien van lederen bekleding met contrasterend stiksel, Keyless Enter-N-Go-functie, Alpine® premium audioinstallatie, infraroodgestuurde klimaatregeling met twee temperatuurzones, parkeersensoren voor en achter², achteruitrijcamera³, Quadra-Lift™ luchtvering (niet in combinatie met 3.6 V6 benzinemotor), Quadra-Drive® II 4WD-systeem, Uconnect® navigatiesysteem, dodehoek-monitoring⁴ inclusief detectie achter de auto(4), waarschuwingssysteem voor frontale aanrijding (FCW)⁵.

Raadpleeg altijd de specificatielijst voor de actuele uitrusting en verdere mogelijkheden van de verschillende versies of informeer bij uw dealer.

Dankzij de comfortabele vering en geavanceerde regelingen lijkt het alsof ieder bospad is geasfalteerd.





CommandView®-zonnedak.
Met het nieuwe panoramische zonnedak is ook een onbelemmerd zicht naar boven gegarandeerd. Dankzij de twee glazen schuifpanelen kan bovendien volop van de buitenlucht en de zon worden geprofiteerd. Dit maakt elke reis tot een gezond en fris avontuur.





Altijd goed bereikbaar.
Geniet ervan om comfortabel met uw favoriete muziek aan te reizen, terwijl het navigatiesysteem u feilloos de weg wijst.



BLIJF VERBONDEN. Met Uconnect® blijft u in contact met de buitenwereld. Uconnect® is het zenuwcentrum voor alle belangrijke media - mobiele telefoon, navigatiesysteem, audio en persoonlijke apparatuur, zoals uw iPod of smartphone. De gebruiksvriendelijke systemen zijn ontworpen om u het leven gemakkelijker te maken, waar u ook naar toe gaat.



TELEFOON.

Telefoneren tijdens het rijden was nog nooit zo gemakkelijk en veilig dankzij Uconnect® Phone, het interne communicatiesysteem met spraak-bediening waarop maximaal zeven Bluetooth® handsfree telefoons kunnen worden aangesloten. Telkens wanneer u in de auto stapt, zal het systeem het adresboek® van uw telefoon laden, tot een maximum van maar liefst 1.000 contacten. Binnenkomende sms-berichten kunnen direct en veilig door middel van spraaksynthese worden voorgelezen.



SPRAAKBEDIENING.

Uconnect® vergemakkelijkt het rijden doordat u uw ogen op de weg en uw handen aan het stuur kunt houden. Door middel van spraakcommando's kunt u radiostations kiezen, telefoongesprekken voeren, navigatiebestemmingen kiezen en berichten opnemen. Dit intelligente systeem kan ook worden getraind om uw stem goed te herkennen teneinde spraakcommando's te begrijpen in het Nederlands, Engels, Frans, Duits, Italiaans en Spaans.



ENTERTAINMENT.

Uconnect® fungeert ook als mediacentrum. U beschikt over zes manieren om de geluidsinstallatie aan te sturen, inclusief een in de radio ingebouwde harde schijf van 30 GB. Ook is er de mogelijkheid om uw iPod via spraakcommando's te bedienen en verder kunt u uw muziek via Bluetooth® streamen, zodat u digitale geluidsbestanden in uw mobiele apparatuur via de luidsprekers kunt afspelen. De leverbare videoschermen voor de achterbank kunnen worden gebruikt voor het bekijken van dvd's en het aansluiten van geschikte multimedia-apparaten en spelconsoles.



NAVIGATIE.

Uconnect® beschikt ook over een spraakbediend navigatiesysteem met display. Het systeem kan voor u ook de dichtstbijzijnde restaurants, winkelcentra, ziekenhuizen of plaatselijke bezienswaardigheden vinden. Via het Traffic Message Channel (TMC) ontvangt u actuele verkeersinformatie, zoals berichten over wegafsluitingen, ongelukken en files, zodat u naar minder drukke wegen kunt uitwijken.

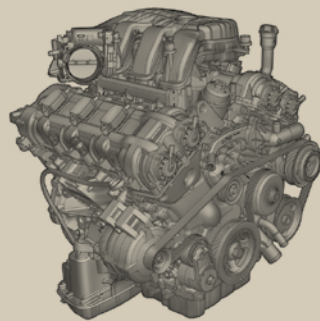

3,6 PENTASTAR™ V6 -BENZINEMOTOR.

Een volledig nieuwe motor die op efficiency, prestaties en raffinement is ontworpen. De Pentastar-motor is uitgerust met dubbele bovenliggende nokkenassen (DOHC) en variabele kleptiming (VVT) om een optimaal verbrandingsrendement bij alle toerentallen en belastingen te garanderen. Ten opzichte van zijn voorganger levert de Pentastar-motor 38 procent meer vermogen (210 kW / 286 pk), 38 gr/km minder CO₂ (265 gr/km) en 11 procent meer koppel (347 Nm), terwijl het brandstofverbruik bij snelweggebruik met maar liefst 10 procent is verminderd.

3.0 V6-TURBODIESEL. Door zijn geavanceerde techniek is de 3.0 V6 CRD-motor in staat een vermogen tot 177 kW / 241 pk te combineren met een ongekennde brandstofzuinigheid. De turbocompressor met variabele geometrie en het dieselpartikelfilter garanderen dat deze efficiënte turbodiesel niet alleen zuinig is maar ook geringe uitlaatemissies produceert.

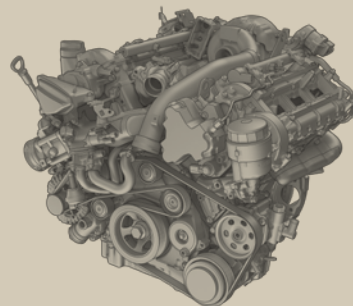

Jeep Grand Cherokee. De nieuwe norm in trekkracht en prestaties. Een auto die twee schijnbaar tegenstrijdige karakters weet te verenigen. De motoren van de Grand Cherokee, die alle drie met variabele kleptiming (VVT) zijn uitgerust, vallen op door hun soepele en verfijnde loopeigenschappen, maar tegelijk zijn ze uitermate krachtig en temperamentvol.

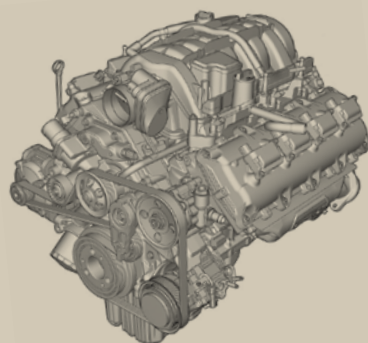

5.7 V8-MOTOR MET MDS EN VVT. De 5.7 V8 benzinemotor is met zijn vermogen van 352 pk een echt werkpaard. Bij het rijden met constante kruissnelheden op de snelweg zorgt het Multi-Displacement System (MDS) er echter voor dat de brute achtcilinder verandert in een zuinige viercilinder. Maar zodra u actie verlangt en het gaspedaal indrukt, staan alle acht cilinders onmiddellijk klaar om de volle 520 Nm aan koppel te leveren. De variabele kleptiming (VVT) houdt het brandstofverbruik op een bescheiden niveau.



VEERCOMFORT. De geheel nieuwe onafhankelijke voor- en achterwiel-oophanging staat garant voor perfecte rijeigenschappen, zowel qua wegligging als veercomfort. De leverbare Trailer Tow Prep Group omvat schokdempers met automatische niveauregeling die bij toenemende belading de rijkhoogte constant houden. Hiermee is ook bij zware belading een veilig en controleerbaar rijgedrag verzekerd.

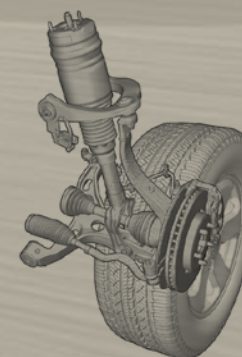

KEYLESS ENTER-N-GO. Openen en starten zonder sleutel. Met dit nieuwe systeem kunt u de autosleutel gewoon in uw zak laten. De auto herkent het sleutelsignaal en zal automatisch de portieren ontgrendelen zodra u het portierhendel aanraakt. Voortaan hoeft u dus niet meer in uw zakken naar de sleutel te zoeken! En zodra u achter het stuur zit, kan de motor van de Grand Cherokee met een simpele druk op de Start/Stop-knop worden gestart terwijl u het rempedaal ingedrukt houdt. Gemakkelijker kan het niet!





AUTHENTIC ACCESSORIES



De perfecte weergave van een Amerikaanse traditie, gecombineerd met moderne lijnen en vormen. De beroemde zevensleufs radiatorgrille spreekt boekdelen over zijn legendarische stijl en prestaties. Zijn design is modern en tijdloos tegelijk. Welke maatstaf u ook hanteert, de nieuwe Jeep® Grand Cherokee 2011 is een volstrekt unieke verschijning.

ALTIJD AUTHENTIEK, VANUIT WELKE HOEK U HEM OOK BEKIJKT. Door uw Grand Cherokee met originele Jeep-accessoires van Mopar uit te rusten, zal het indrukwekkende uiterlijk verder aan kracht winnen. Alle producten van Mopar zijn ontworpen om uw auto geheel op uw persoonlijke smaak en voorkeur af te stemmen. Omdat Mopar de officiële onderdelen- en accessoiredivisie van Chrysler Group LLC is, kunt u de producten van Mopar als originele uitrusting beschouwen. Ze worden immers gemaakt volgens dezelfde compromisloze kwaliteitsnormen als uw Jeep Grand Cherokee. De auto op de linker foto is uitgerust met verchromde mistlampsierlijsten, robuuste verchromde treeplanken en een grillepaneel van roestvrij draadgaas. Raadpleeg de Jeep-dealer voor meer informatie over het assortiment authentieke Jeep-accessoires of bezoek de website www.jeep.nl.

SMARTBEAM™ BI-XENON KOPLAMPEN MET AUTOMATISCHE HOOGTEREGELING EN KOPLAMPSPROEIER. Het juiste licht, waar en wanneer u dat nodig hebt. Bi-xenon HID-koplampen passen automatisch en snel de intensiteit en helderheid van de grootlichtbundels aan, zodat uw aandacht volledig op de weg en het verkeer geconcentreerd kan blijven. De automatische hoogteregeling zorgt dat de lichtbundels altijd veilig op de weg en niet op tegenliggers gericht zijn.





De afgebeelde lederen bekleding is uitgevoerd in de kleur Saddle.



MOEITeloos TOEGANKELIJK. De volledig nieuwe, elektrisch te openen en sluiten achterklep is zowel op schoonheid als op functionaliteit ontworpen. De servo-assistentie maakt de bagageruimte van de Grand Cherokee moeiteloos toegankelijkheid. Dankzij het Keyless Enter-N-Go-systeem hoeft u bovendien niet naar uw sleutel te zoeken om het slot te ontgrendelen, wat buitengewoon handig is als u uw handen vol hebt. Het uitzicht naar achteren is verbeterd dankzij een aanzienlijk grotere ruit, voorzien van wis/wasinstallatie. De achterrauit is separaat te openen.

MEER LAADRUIMTE. Met een laadvolume van 782 liter achter de achterbank kunt u probleemloos met zijn vijven, inclusief sport- en vrijetijdsuitrusting, op avontuur gaan. En als het tijd is om grote dingen te verhuizen, klapt u de achterbank neer zodat u over een laadruimte van maar liefst 1.554 liter kunt beschikken.

Maak alle bagage goed vast.



GRAND CHEROKEE LIMITED. Deze versie van de Jeep® Grand Cherokee is rijk uitgerust met geavanceerde systemen en luxe interieurvoorzieningen.

STANDAARDUITRUSTING: Exclusieve Limited-badge op de achterklep, Quadra-Trac II® 4WD-systeem, Selec-Terrain™ voertuigmanagementsysteem, ruitenwissers met regensensor, SmartBeam™ bi-xenon HID-koplampen met automatische hoogteregeling en koplampsproeiers, Keyless Enter-N-Go-functie, verwarmbare en met leder beklede voorstoelen en achterbank, Uconnect® Media Center 431 MW/FM-radio met CD/DVD, Uconnect Phone, Alpine® premium audioinstallatie.

Raadpleeg altijd de specificatielijst voor de actuele uitrusting en verdere mogelijkheden van de verschillende versies of informeer bij uw dealer.



STIJL EN ELEGANTIE. Met het optionele Quadra-Lift™ luchtveersysteem kunt u de Grand Cherokee 40 mm laten zakken ten opzichte van de normale rijstand. Dit vergemakkelijkt niet alleen het in- en uitstappen van de passagiers maar ook het laden en lossen van de bagage. En door de wielbasis van de Grand Cherokee met een paar luttele centimeters te verlengen, is zowel het weggedrag als het interieurcomfort aanzienlijk verbeterd. De 134 mm langere wielbasis resulteert in 80 mm extra beenruimte voor de achterpassagiers.

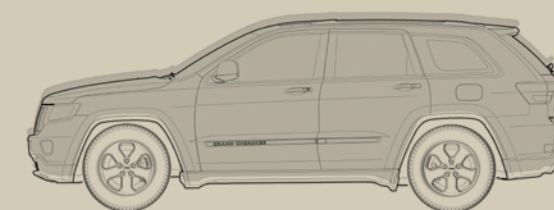



KLIMAATREGELING MET TWEE TEMPERATUURZONES.

Stel de regeling in op AUTO en geniet van een ideaal interieurklimaat. De airconditioning met automatische temperatuurregeling haalt ook het vocht uit de binnenkomende lucht. Dit zorgt voor extra comfort en helpt het beslaan van de ruiten te voorkomen.

OPMERKELIJKE DETAILS. De Grand Cherokee onderscheidt zich door een volledig nieuw ontworpen interieur waarin hoogwaardige soft-touch materialen en kwaliteitsleder de boventoon voeren. De lederen bekleding van het instrumentenpaneel en de middenconsole is afgewerkt met Frans stikwerk, wat een extra exclusief tintje geeft.

ADAPTIVE CRUISE CONTROL[®]. De evolutie van de veiligheids- en comfortverhogende voorzieningen voor de auto gaat door. Zo is de Grand Cherokee 2011 leverbaar met Adaptive Cruise Control (ACC), een systeem dat bij het rijden op de snelweg constant de afstand tussen u en de voor u rijdende auto bewaakt en op de ingestelde minimumwaarde houdt. Wanneer het verkeer voor u afremt of er een andere auto voor u invoegt, reageert het ACC-systeem door de auto te laten uitrollen of af te remmen. Omgekeerd, wanneer de voor u rijdende auto accelereert of naar een andere rijbaan gaat, zal het systeem automatisch naar de ingestelde rijsnelheid accelereren. Omdat het systeem niet door weersomstandigheden wordt beïnvloed, kan het buitengewoon nuttig zijn bij mist of regen, wanneer het zicht wordt beperkt.

ALPINE[®] SURROUND SOUND SYSTEM. Stap in uw persoonlijke geluidsstudio voor een echte concertervaring. Het hoogwaardige audiosysteem van Alpine is uitgerust met een krachtige 12-kanaals versterker van 506 watt, die negen optimaal over het interieur verspreide luidsprekers en een subwoofer aanstuurt. Twee silk dome tweeters van 25 mm ondersteunen een centrale speaker van 3,5 inch vooraan in het interieur. In de voorportieren bevinden zich twee 6 x 9 inch premium cone speakers en de achterportieren bevatten twee 6,5 inch premium speakers, die samen het geluid naar het midden van het interieur stuwten. Twee imaging surround speakers van 2,5 inch en een subwoofer van 8 inch met dubbele stemspoel zenden van achterin de heldere geluiden uit.

//////ALPINE.

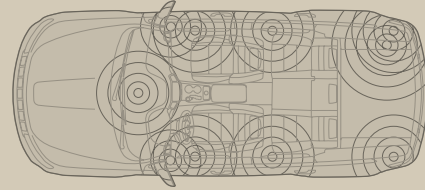

Vertrouwd gevoel. De allernieuwste veiligheids- en beveiligingssystemen houden de Grand Cherokee stevig met alle wielen op de grond. Met iedere afgelegde kilometer stijgt het vertrouwen, waardoor u op een ontspannen wijze van uw gezelschap en het uitzicht kunt genieten.







Gemoedsrust voor u en uw passagiers. De volledig nieuwe Jeep® Grand Cherokee is ontwikkeld en ontworpen om zich onder alle rijomstandigheden optimaal veilig te gedragen. Voel de kracht van zijn versterkte carrosserie en geniet van de geborgenheid van een omgeving waarin het goed toeven is. Ga met een gerust gevoel op pad, gesterkt door het inspirerende vertrouwen van de Jeep Grand Cherokee.



Veiligheids- en beveiligingsfuncties

ELEKTRONISCHE STABILITEITSREGELING (ESC).[®]
Een netwerk van veiligheidssensoren helpen u zodra deze detecteren dat u afwijkt van het beoogde pad. ESC treedt zodra nodig in werking.

EEN VEILIG EN BETROUWBAAR AIRBAGSYSTEEM.[®]
Altijd standaard: zijgordijn over de volledige lengte, bijkomende in de voorstoelen gemonteerde zijairbags, meertrapsairbags van de laatste generatie vooraan en een knie-airbag voor de bestuurder, werken samen aan uw bescherming.

ELEKTRONISCHE ROLBEPERKING (ERM).[®]
Als de Grand Cherokee te ver dreigt over te hellen, grijpt het ERM-systeem onmiddellijk in om de stabiliteit en controle te bewaren.

ANTIBLOKKEERREMSYSTEEM (ABS).
De voordelen van ABS op gladde, natte wegen zijn alom gekend. Dit geavanceerd systeem herkent dat u op ruw terrein rijdt en past zich automatisch aan om u optimale controle te geven.

DODEHOEK-MONITORING[®] EN DETECTIE ACHTER DE AUTO.[®] Omdat u niet alles kunt gezien hebben, waarschuwt het Blind Spot Monitoring systeem voor wagens die zich in uw dode hoek bevinden (zowel bij het vooruit als bij het achteruit rijden).

SENTRY KEY[®] STARTBLOKKERING.
Een unieke veiligheidscode die alleen op uw auto reageert, zorgt dat uw Grand Cherokee daar blijft waar hij hoort te zijn.

SMARTBEAM™-KOPLAMPEN MET AUTOMATISCHE HOOGTEREGELING.
De bi-xenon HID-koplampen met ingebouwde sproeiers schijnen tot drie keer feller dan gewone koplampen. De standaard gemonteerde automatische hoogteregeling houdt de lampen altijd op de weg gericht en niet op tegenliggers.

RUITENWISSERS MET REGENSENSOR EN ZELFDROGENDE REMSCHIJVEN.
Onweerswolken hebben nauwelijks nog invloed op uw dagelijkse rit. De ruitenwissers van de voorruit treden automatisch in werking zodra de eerste regendruppels vallen en het nieuwe intelligente remsysteem zorgt dat de remschijven worden gedroogd op natte wegen.



WAARSCHUWINGSSYSTEEM VOOR FRONTALE AANRIJDING (FCW).[®] Het Forward Collision Warning systeem detecteert de voertuigen en obstakels die u met te grote snelheid nadert. Het waarschuwt wanneer u moet ingrijpen om frontale botsingen te vermijden. Het FCW-systeem is gekoppeld aan de Adaptive Cruise Control.

ADAPTIEVE CRUISE CONTROL (ACC).[®] Het geheel nieuwe ACC-systeem past automatisch de kruissnelheid aan om een vooraf ingestelde afstand tussen uw Grand Cherokee en de voor u rijdende auto's te handhaven.

AANHANGERSTABILISATIESYSTEEM (TSC).[®] Zijwind en verkeer hebben geen invloed op u en uw lading. Als onderdeel van ESC helpt TSC om u en uw aanhangwagen veilig op koers en onder controle te houden.

PARKEERSENSOREN, VOOR EN ACHTER, PLUS ACHTERUITRIJCAMERA.[®] Voor veilig en vlot in- en uitparkeren. Via het scherm of door middel van geluidssignalen kunt u met deze systemen tijdig obstakels opmerken die voorheen aan uw aandacht konden ontsnappen.

ACTIEVE HOOFDSTEUNEN.[™]
Een standaard, eenvoudige en doeltreffende veiligheidsfunctie die nekletsels kan helpen voorkomen. De steunen reageren automatisch en passen hun positie aan om u te beschermen wanneer uw Jeep van achteren wordt geraakt.



GRAND CHEROKEE LAREDO. Deze versie biedt alle verfijningen en prestaties die de Jeep® tot een klassieke icoon maken.

STANDAARDUITRUSTING. Exclusieve Laredo-badje op de achterklep, Quadra-Trac II® 4WD-systeem, Selec-Terrain™ voertuigmanagementsysteem, elektronische stabiliteitsregeling (ESC)®, mistlampen voor en achter, bi-xenon HID-koplampen met automatische hoogteregeling en koplampsproeiers, actieve hoofdsteunen, afzonderlijk te openen ruit in achterklep, waarschuwingssysteem voor lage bandenspanning, Keyless Enter-N-Go-functie, Media Center MW/FM-radio met CD-speler, met stof bekleed interieur, elektrisch verstelbare bestuurders- en bijrijderstoel, met leer bekleed en handmatig in hoogte en diepte verstelbaar stuurwiel, cruise control.

Raadpleeg altijd de specificatielijst voor de actuele uitrusting en verdere mogelijkheden van de verschillende versies of informeer bij uw dealer.



Een auto die met recht de naam Grand verdient.



Jeep



Inhoud vrijblijvend. Wijzigingen in specificaties en uitvoeringen voorbehouden. De gegevens in deze brochure benaderen de werkelijkheid zo veel mogelijk. Tevens moeten de vermelde technische gegevens als voorlopig worden beschouwd. Ze komen overeen met de stand van zaken op het moment van redactiesluiting (oktober 2010) van deze uitgave. Deze brochure is een internationale uitgave. Derhalve kunnen de afbeeldingen en omschrijvingen afwijken van de in Nederland geldende standaard- en leverbare uitvoeringen. Hiervoor verwijzen wij naar onze laatste prijslijst en folder met technische specificaties. Deze bevatten tevens de brandstofverbruikscijfers. Raadpleeg uw dealer voor nadere informatie. Jeep, Grand Cherokee, HEMI, Mopar, Overland, Quadra-Trac II, Quadra-Drive, Sentry Key, SRT, SRT8, VES, Uconnect en de Jeep grille zijn handelsmerken van Chrysler Group LLC. Bluetooth is een handelsmerk van Bluetooth SIG, Inc. Boston Acoustics is een handelsmerk van Boston Acoustics, Brembo is een handelsmerk van Brembo SpA en iPod is een handelsmerk van Apple, Inc. Alle rechten voorbehouden.

(1)De geavanceerde frontairbags in dit voertuig zijn gecertificeerd volgens de nieuwe federale voorschriften in de VS voor dit type airbags. Kinderen jonger dan 12 jaar moeten altijd op de achterbank worden vervoerd en hun gordel dragen. Kinderen in een naar achteren gericht veiligheidszitje mogen nooit op de voorstoel van een auto met passagiersairbag worden vervoerd. Alle inzittenden moeten altijd een driepuntsgordel dragen. (2)Controleer altijd de hele omgeving rondom de auto voordat u achteruit rijdt. (3) Voorziening komt later beschikbaar. Controleer altijd visueel of de weg vrij is voordat u van rijbaan verandert. (4)Controleer altijd visueel de hele omgeving rondom de auto voordat u achteruit rijdt. (5)Geen enkel systeem, hoe geavanceerd ook, kan de wetten van de fysica ongedaan maken of onvoorzichtig rijgedrag het hoofd bieden. Het prestatieniveau wordt begrensd door de beschikbare tractie en deze kan door sneeuw, ijs en andere omstandigheden worden beïnvloed. Indien het ESC-waarschuwingssysteem knippert, dient u als bestuurder gas terug te nemen en uw snelheid en rijgedrag aan te passen aan de heersende wegomstandigheden. Rij altijd voorzichtig en in overeenstemming met de weg- en weersomstandigheden. Draag ook altijd uw veiligheidsgordel. (6)Voorziening komt later beschikbaar. FCW is slechts een waarschuwingssysteem voor frontale aanrijdingen. Het systeem grijpt niet actief in om een botsing te voorkomen en kan nimmer de oplettendheid van de bestuurder vervangen. De bestuurder moet zich altijd bewust zijn van de verkeerssituaties en voldoende alert blijven om door middel van het gebruik van de remmen een botsing te voorkomen. (7)Voorziening komt later beschikbaar. ACC is gemakssysteem voor de bestuurder. Het mag er nooit toe leiden dat een bestuurder minder oplettend wordt. De bestuurder moet zich altijd bewust zijn van de verkeerssituaties en voldoende alert blijven om door middel van het gebruik van de remmen een botsing te voorkomen. (9)Uw telefoon moet Bluetooth Phone Book Access Profile (PBAP) ondersteunen. (10) Indien uitgerust met Trailer Tow Prep Group. (11)Ga altijd in de juiste rijpositie zitten en pas de hoofdsteun aan uw zithouding aan. Plaats nooit iets voor de hoofdsteun.