

**Jeep**<sup>®</sup>

**GRAND CHEROKEE SRT 2012**

**Manual del Propietario**

## GUÍA RÁPIDA DE ADVERTENCIAS Y PRECAUCIONES LÉALA ANTES DE OPERAR SU VEHÍCULO

**ÉSTAS SON SÓLO ALGUNAS DE LAS PRECAUCIONES QUE DEBE DE OBSERVAR PARA LA OPERACIÓN SEGURA DE SU VEHÍCULO, LEA SU MANUAL DE PROPIETARIO**

### SIEMPRE UTILICE SU CINTURÓN DE SEGURIDAD

AÚN SI SU VEHÍCULO ESTÁ EQUIPADO CON BOLSAS DE AIRE ES IMPRESCINDIBLE EL USO DEL CINTURÓN DE SEGURIDAD PARA TODOS LOS OCUPANTES DEL VEHÍCULO

### COMPUERTA TRASERA (Si así está equipado)

LOS GASES DE ESCAPE PUEDEN INTRODUCIRSE AL COMPARTIMIENTO DE PASAJEROS CUANDO EL CRISTAL DE LA COMPUERTA TRASERA O LA COMPUERTA DEL VEHÍCULO ESTÉN ABIERTAS  
LOS GASES DE ESCAPE PUEDEN CAUSAR GRAVES LESIONES O LA MUERTE  
MANTENGA EL CRISTAL Y LA COMPUERTA CERRADOS CUANDO EL MOTOR ESTÉ ENCENDIDO

### TAPÓN DE RADIADOR

NO INTENTE ABRIR EL TAPÓN DEL RADIADOR CUANDO EL VEHÍCULO ESTÉ CALIENTE PUEDE SUFRIR GRAVES QUEMADURAS

### SISTEMA DE ENFRIAMIENTO

LOS VENTILADORES PUEDEN FUNCIONAR EN CUALQUIER MOMENTO,  
NO ACERQUE LAS MANOS



NO MEZCLE DIFERENTES TIPOS DE ANTICONGELANTE.  
MANTENGA EL NIVEL DEL ANTICONGELANTE DEL MOTOR ENTRE LAS  
MARCAS DE MÁXIMO Y MÍNIMO DEL TANQUE RECUPERADOR SÓLO  
UTILICE ANTICONGELANTE MOPAR N/P 05066386AA FÓRMULA HOAT  
(COLOR NARANJA) DILUIDO AL 50% CON AGUA.

### USO DEL GATO (Si así está equipado)

USE EL GATO SOLAMENTE PARA CAMBIAR LA RUEDA DEL VEHÍCULO,  
NUNCA TRABAJE O ENCIENDA EL VEHÍCULO CUANDO ESTÉ SOPORTADO POR EL GATO

### BATERÍA

¡PELIGRO DE GASES EXPLOSIVOS!  
PROTEJA SUS OJOS.  
CIGARROS, FLAMAS O CHISPAS  
PUEDEN CAUSAR QUE LA  
BATERÍA EXPLOTE.



NO PERFORE NI ABRA  
LA BATERÍA

EL ÁCIDO DE LA BATERÍA PUEDE  
CAUSAR CEGUERA O SEVERAS  
QUEMADURAS.

EN CASO DE ACCIDENTE LÁVESE  
CON SUFICIENTE AGUA Y ACUDA AL  
MÉDICO INMEDIATAMENTE



**SI REQUIERE ARRANCAR EL VEHÍCULO CON CABLES PUENTE  
CONSULTE SU MANUAL DE PROPIETARIO**

### LLAVES

GOLPES EXCESIVOS, AVENTARLAS DE LAS ALTURAS, PRESIÓN EXCESIVA EN LA PARTE PLÁSTICA U OTROS MALOS MANEJOS, PUEDEN DAÑAR EL CIRCUITO Y OCASIONAR LA INMOVILIZACIÓN DE SU VEHÍCULO.

## INFORMACIÓN PARA MOTORES A DIESEL (Si así está equipado)

### AGUA EN COMBUSTIBLE DIESEL

SI SE ILUMINA ESTE PILOTO DEL TABLERO



O APARECE EL MENSAJE "WATER IN FUEL", INDICA QUE SE HA DETECTADO AGUA EN EL COMBUSTIBLE POR LO QUE USTED DEBE PROCEDER A DRENAR EL FILTRO SEPARADOR DE COMBUSTIBLE/AGUA.

CONSULTE LA SECCIÓN DE MANTENIMIENTO EN ESTE MANUAL.

### PRECAUCIÓN

- EL ARRANCAR EL MOTOR CON EL PILOTO DE AGUA EN COMBUSTIBLE ILUMINADO, DAÑARÁ LOS INYECTORES DEL SISTEMA DE COMBUSTIBLE DE SU VEHÍCULO.

### ESTOS DAÑOS NO ESTÁN CUBIERTOS POR LA GARANTÍA

- DRENE EL FILTRO CUANDO MENOS UNA VEZ POR SEMANA  
O SI SE ILUMINA EL PILOTO DEL TABLERO, O SI SE ENCIENDE EL MENSAJE "WATER IN FUEL".



### ADVERTENCIA

**NO DRENE EL FILTRO SEPARADOR DE  
COMBUSTIBLE CUANDO EL MOTOR ESTÉ EN MARCHA.**

# ¡Cuida tu garantía!



En caso de algún percance exige a tu compañía de seguros que tu unidad sea reparada en un Distribuidor autorizado con partes originales Mopar y de esta manera no perderás la garantía de tu vehículo.



DODGE

CHRYSLER



Jeep



## INFORMACIÓN IMPORTANTE

Este manual ilustra y describe las características de operación de los equipos tanto estándar como opcionales en el vehículo. Dependiendo de la versión y modelo que usted haya adquirido, su vehículo podría o no contar con alguna(s) de las características que se describen en este manual.

Asimismo, este manual podría describir características y/o equipos que ya no están disponibles y/o que no fueron ordenados para su vehículo. Si tiene alguna duda o comentario al respecto no dude en contactar a cualquier distribuidor autorizado, o a nuestro CENTRO DE ATENCIÓN A CLIENTES en los teléfonos 5081-7568 del D.F. y Zona Metropolitana, o al 01(800) 505-1300 (LADA sin costo) para el interior de la República.

Chrysler de México, S.A. de C.V. Se reserva el derecho de hacer cambios en el diseño y especificaciones, y/o de hacer adiciones o mejoras a sus productos sin tener obligación de implementarlos a productos previamente fabricados.

## ¡ADVERTENCIA SOBRE EL CONSUMO DEL ALCOHOL!

Un conductor ebrio es quien con más frecuencia ocasiona accidentes. Sus habilidades como conductor pueden ser gravemente afectadas por los niveles del alcohol en la sangre. Su vista puede engañarlo, sus reflejos disminuyen y su juicio puede no ser el correcto.

**No conduzca después de haber consumido bebidas alcohólicas.**

## TABLA DE CONTENIDO

SECCIÓN		PÁGINA	
1	INTRODUCCIÓN .....	9	1
2	ANTES DE ARRANCAR SU VEHÍCULO .....	15	2
3	CARACTERÍSTICAS DE SU VEHÍCULO .....	91	3
4	TABLERO DE INSTRUMENTOS .....	241	4
5	ARRANQUE Y OPERACIÓN .....	349	5
6	QUÉ HACER EN CASO DE UNA EMERGENCIA .....	461	6
7	MANTENIMIENTO.....	479	7
8	ÍNDICE ALFABÉTICO .....	427	8

**Chrysler** se reserva el derecho de hacer cambios en el diseño y sus especificaciones, y /o agregar o hacer mejoras en sus productos, sin obligarse a instalarlas en productos de fabricación anterior.



# INTRODUCCIÓN

## CONTENIDO

---

■ INTRODUCCIÓN .....	9	■ NÚMERO DE IDENTIFICACIÓN DEL VEHÍCULO ...	12
■ ADVERTENCIA SOBRE VOLCADURAS.....	9	■ MODIFICACIONES O ALTERACIONES AL	
■ ETIQUETA DEL REGISTRO PÚBLICO		VEHÍCULO.....	13
VEHÍCULAR.....	12		

## INTRODUCCIÓN

Le felicitamos por haber elegido su nuevo vehículo. Le aseguramos que representa una manufactura de precisión, un estilo distinguido y de alta calidad, elementos esenciales que ya son tradición en nuestros vehículos.

Este es un vehículo utilitario especializado, diseñado para ser conducido en carretera y fuera de ella. Con él puede visitar lugares y realizar actividades que no podría realizar con los vehículos con tracción en dos ruedas convencionales. Este vehículo se maneja y maniobra de manera diferente a muchos vehículos de pasajeros, tanto en carretera como fuera de ella, así que tómese su tiempo para familiarizarse con él.

El vehículo utilitario con tracción en dos ruedas fue diseñado sólo para manejarse en carretera. No está diseñado para conducirse fuera de carretera ni para utilizarse en otras condiciones extremas, las cuales son adecuadas para vehículos con tracción en las cuatro ruedas.

Antes de conducir este vehículo, lea el Manual del Propietario. Familiarícese con todos sus controles, especialmente con los que se utilizan para el frenado, la dirección, la transmisión y los cambios de la caja de transferencia. Aprenda cómo se maneja su vehículo sobre diferentes superficies del camino.

Sus habilidades de conducción mejorarán con la práctica. Cuando opere el vehículo o conduzca fuera de carretera, no lo sobrecargue ni espere que vaya en contra de las leyes naturales de la física. Respete siempre los reglamentos federales, estatales, provinciales y locales del lugar en el que conduzca.

Al igual que con otros vehículos de este tipo, no manejarlo correctamente puede ocasionar la pérdida de control o un accidente. Para mayor información, refiérase al apartado “Consejos de Conducción en Carretera y Fuera de Carretera” en la sección “Arranque y Funcionamiento”.

Le pedimos que por favor destine tiempo para leer detenidamente este manual. Seguir las instrucciones y recomendaciones le ayudará a disfrutar una operación segura de su vehículo.

## ADVERTENCIA SOBRE VOLCADURAS

Los vehículos utilitarios tienen un rango de volcaduras significativamente más alto que otro tipo de vehículos. Este vehículo tiene un mayor claro al piso y un centro de gravedad más alto que muchos automóviles de pasajeros. Es capaz de desempeñarse mejor en una amplia variedad de condiciones a campo traviesa. Si se conducen de manera peligrosa,

## 10 INTRODUCCIÓN

todos los vehículos pueden salirse de control. Debido a que el centro de gravedad es más alto, este vehículo se puede volcar si se pierde el control del mismo.

No haga virajes agudos, maniobras abruptas u otras acciones de conducción peligrosas que puedan ocasionar la pérdida de control del vehículo. No operar el vehículo de manera segura puede ocasionar un accidente, la volcadura del vehículo y lesiones graves o fatales. Conduzca con cuidado.

Una de las principales causas de lesiones fatales o severas es no usar los cinturones de seguridad del conductor y del pasajero. De hecho, el gobierno de los Estados Unidos señala que el uso de los cinturones de seguridad existentes puede reducir los casos de muertes en carreteras en 10,000 cada año y puede reducir las lesiones causantes de incapacidad en 2 millones anualmente. En una colisión en la que hay una volcadura, las personas que no lleven el cinturón de seguridad abrochado tienen muchas más probabilidades de morir que las personas que usan el cinturón de seguridad. Use siempre su cinturón de seguridad.

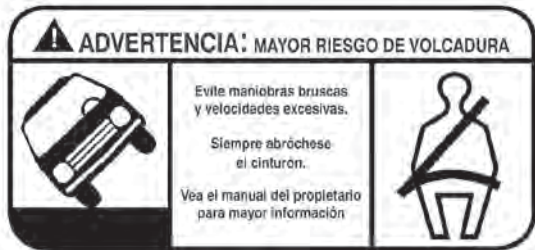

**Etiqueta de advertencia de volcadura**

											
AGUA EN EL COMBUSTIBLE	LIMPIADOR TRASERO	LIMPIADOR INTERMITENTE DEL PARABRISAS	FALLA DE UN FOCO EXTERIOR	LUCES ALTAS	SEÑALES DIRECCIONALES	SALIDA SUPERIOR DE AIRE	CALEFACCIÓN DEL ASIENTO BAJA	SEGURO DE PUERTA	PEDALES AJUSTABLES	CONTROL ELECTRONICO DE VELOCIDAD	PROGRAMA ELECTRONICO DE ESTABILIDAD/ SISTEMA DE ASISTENCIA DE FRENOS
											
COMBUSTIBLE	LIMPIADOR TRASERO CON INTERMITENCIA	LAVAPARABRISAS	INTERRUPTOR DE LUCES	LUCES BAJAS	ACTIVACION DE LA LLAVE (TOMA DE CORRIENTE)	SALIDA SUPERIOR E INFERIOR DE AIRE	CALEFACCIÓN DEL ASIENTO ALTA	ELEVADOR DE VENTANA	MONITOR DE PRESIÓN DE INFLADO	CONTROL DE DESCENSO EN COLINAS	ADVERTENCIA SISTEMA DE FRENOS/FRENO DE ESTACIONAMIENTO
											
LADO DE CARGA DE COMBUSTIBLE	LAVADOR DE VENTANA TRASERA	NIVEL DE LÍQUIDO DEL LAVADOR DEL PARABRISAS	LUZ DE TOLDO	FAROS DE NIEBLA DELANTEROS	LIBERADOR DEL COFRE	SALIDA INFERIOR DE AIRE	RECIRCULACIÓN	ELEVADOR 4 VENTANAS	CONTROL DE ESTABILIDAD ELECTRONICO	SISTEMA DE TRACCIÓN EN TODAS LAS RUEDAS	FALLA DEL SISTEMA DE FRENOS ANTIBLOQUEO
											
ACEITE DE MOTOR	DESEPAÑADOR TRASERO	PARABRISAS CON CALEFACCIÓN ELECTRICA	LUCES DE ESTACIONAMIENTO	FAROS DE NIEBLA TRASEROS	LIBERADOR COMPUERTA LEVADIZA Y COMPUERTA ABIERTA	SALIDA DE AIRE DE DESEPAÑANTE E INFERIOR	VENTILADOR	SEGURO DE VENTANA	CONTROL ELECTRONICO DE GARGANTA	SISTEMA DE TRACCIÓN EN LAS CUATRO RUEDAS	ADVERTENCIA SISTEMA DE FRENOS/FRENO DE ESTACIONAMIENTO
											
CARGA DE LA BATERIA	ESPEJO CON CALEFACCIÓN	DESEPAÑADOR DEL PARABRISAS	ILUMINACIÓN DEL PANEL DE INSTRUMENTOS	CINTURON DE SEGURIDAD	PUERTA DESLIZANTE	APERTURA DE CAJUELA	AIRE ACONDICIONADO	ANCLAJE PARA ASIENTO DE NIÑOS	BOTÓN DE RECONOCIMIENTO DE VOZ	ADVERTENCIA	ARRASTRE / REMOLQUE
											
PRECALENTADOR	LÍQUIDO DE LA DIRECCIÓN HIDRÁULICA	LIMPIADOR Y LAVADOR DEL PARABRISAS	BOLSA DE AIRE LATERAL	BOLSA DE AIRE	PUERTA DESLIZANTE	MANIJA LIBERADORA DE EMERGENCIA	ENCENDEDOR	ANCLAJE INFERIOR Y ATADURA PARA NIÑOS (SEGURO)	BOTÓN UCONNECT	DESTELLADOR DE EMERGENCIA	TRACCIÓN BAJA EN LAS 4 RUEDAS
											
LUZ DE MAL FUNCIONAMIENTO DEL MOTOR	TEMPERATURA DE ACEITE DE LA TRANSMISIÓN	TEMPERATURA DEL REFRIGERANTE DEL MOTOR	SISTEMA DE PROTECCIÓN SUPLEMENTARIA	BOLSA DE AIRE DE PASAJERO DESACTIVADA	PUERTA ENTREABIERTA	TOLDO ABAJO	TOLDO ARRIBA	CLAXON	CONSULTE EL MANUAL DEL PROPIETARIO	AIRE ACONDICIONADO	CONTROL DE ESTABILIDAD ELECTRONICO APAGADO

### ETIQUETA DEL REGISTRO PÚBLICO VEHÍCULAR

Su vehículo tiene en el parabrisas la etiqueta del Registro Público Vehicular, la cual es el comprobante de inscripción ante el Registro. Al lavar su cristal por dentro no utilice solventes ni abrasivos que pudieran dañarla. No debe remover o dañar la etiqueta del vehículo.

### NÚMERO DE IDENTIFICACIÓN DEL VEHÍCULO

El número de identificación del vehículo (VIN) se encuentra en una etiqueta ubicada en la esquina delantera izquierda del acojinamiento del tablero de instrumentos y se puede ver desde el exterior del vehículo a través del parabrisas. Este número aparece también en la etiqueta de descripción de información del automóvil que está pegada a una ventana de su vehículo. Guarde esta etiqueta para tener un registro adecuado del número de identificación de su vehículo y de su equipo opcional.

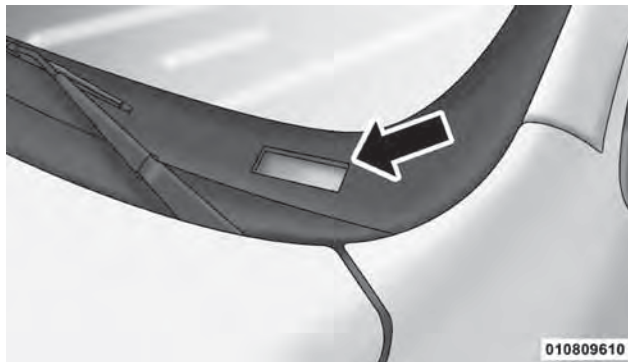

**Ubicación del VIN**

**NOTA:** Es ilegal retirar o alterar el VIN.

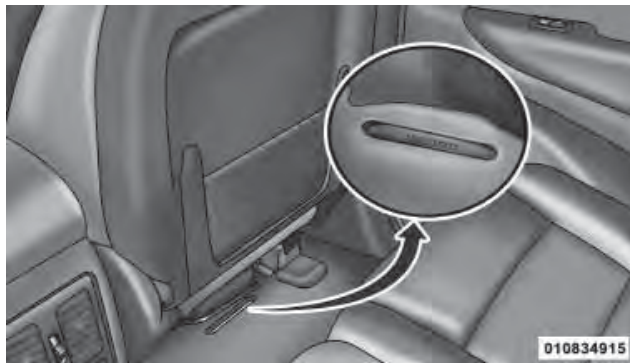

Localización del número de VIN

## MODIFICACIONES O ALTERACIONES AL VEHÍCULO

### ¡ADVERTENCIA!

Cualquier modificación o alteración que se haga a este vehículo puede afectar seriamente el buen estado de funcionamiento y la seguridad del mismo y puede ocasionar un accidente grave o fatal.



# ANTES DE ARRANCAR SU VEHÍCULO

## CONTENIDO

- UNAS PALABRAS ACERCA DE SUS LLAVES .....18
  - Nodo de ignición inalámbrico (WIN).....18
  - Transmisor de llave .....19
  - Extracción del transmisor de llave de la ignición .....19
  - Recordatorio de llave en la ignición .....20
- LLAVE SENTRY® .....21
  - Llaves de repuesto.....22
  - Programación de las llaves por el cliente.....22
  - Información general .....22
- ALARMA DE SEGURIDAD DEL VEHÍCULO (SI ASÍ ESTÁ EQUIPADO).....23
  - Reactivación del sistema .....23
  - Para activar el sistema.....23
  - Para desactivar el sistema .....24
- ACCESO ILUMINADO .....24
- ACCESO REMOTO SIN LLAVE (RKE).....25
  - Para desasegurar las puertas .....25
  - Para asegurar las puertas.....26
  - Uso de la alarma de pánico .....27
  - Programación de transmisores adicionales .....27
  - Reemplazo de la batería del transmisor .....27
  - Información general .....29
- SISTEMA DE ARRANQUE REMOTO (SI ASÍ ESTÁ EQUIPADO).....29
  - Cómo utilizar el arranque remoto.....29
- SEGUROS DE LAS PUERTAS .....32



## 16 ANTES DE ARRANCAR SU VEHÍCULO

- Seguros manuales de las puertas.....32
- Seguros eléctricos de las puertas .....33
- Sistema de acceso pasivo .....36
- “Protección para niños” sistema de aseguramiento de puertas (puertas traseras) ....39
- VENTANAS .....40
  - Ventanas eléctricas .....40
  - Golpeteo de viento .....42
- COMPUERTA LEVADIZA.....42
  - Cristal de la compuerta levadiza .....43
  - Compuerta levadiza eléctrica (si así está equipado) .....44
- PROTECCIONES PARA LOS OCUPANTES.....46
  - Cinturones torso pélvicos.....48
  - Instrucciones de operación de los cinturones torsopélvicos .....49
  - Procedimiento para enderezar los cinturones torsopélvicos .....51
  - Anclaje superior ajustable del cinturón de hombro .....52
  - Modalidad de retractores de bloqueo automático (ALR) (si así está equipado).....53
  - Característica del manejo de energía .....53
  - Pretensores de los cinturones de seguridad.....54
  - Cabeceras activas (AHR) complementarias .....54
  - Sistema mejorado de recordatorio del cinturón de seguridad (BeltAlert®) .....58
  - Bloqueo del cinturón de seguridad.....59
  - Cinturones de seguridad y mujeres embarazadas .....60
  - Extensión del cinturón de seguridad.....60
  - Sistema de protección complementario (SRS) bolsas de aire .....60
  - Características de las bolsas de aire delanteras avanzadas .....62
  - Bolsas de aire laterales (SAB) complementarias montadas en el asiento.....63
  - Sensores y controles de despliegue de la bolsa de aire..... 67

- Registrador de información de evento (EDR) ....74
- Protecciones para niños.....74
- RECOMENDACIONES PARA ASENTAR EL MOTOR.....85
- SUGERENCIAS DE SEGURIDAD.....86
  - Transporte de pasajeros .....86
  - Verificaciones de seguridad que debe hacer dentro del vehículo.....87
  - Verificaciones periódicas de seguridad que debe hacer fuera del vehículo.....89

### UNAS PALABRAS ACERCA DE SUS LLAVES

Su vehículo utiliza un sistema de ignición sin llave. Este sistema consta de un transmisor de acceso remoto sin llave (RKE) y un nodo de ignición inalámbrico (WIN) con el interruptor de ignición integrado. Usted puede introducir el transmisor en el interruptor de ignición con cualquier lado hacia arriba.

#### *Característica de arranque sin llave*

Este vehículo está equipado con la característica de arranque sin llave, para mayor información consulte “Procedimientos de arranque” en “arranque y funcionamiento”.

#### **Nodo de ignición inalámbrico (WIN)**

El nodo de ignición inalámbrico (WIN) funciona de modo similar a un interruptor de ignición. Tiene cuatro posiciones de funcionamiento, tres de las cuales son detenciones y una cargada a resorte. Las posiciones con detención son: asegurado, accesorios y encendido. La posición de En marcha es una posición de contacto momentáneo cargada a resorte. Al soltar el interruptor desde la posición de En marcha, el interruptor regresa automáticamente a la posición de encendido con detención.

**NOTA:** Con la característica de arranque sin llave, el Centro de información electrónica del vehículo (EVIC) mostrará la posición del interruptor de ignición (apagado/accesorios/encendido). Para obtener más información refiérase a “Centro electrónico de información del vehículo (EVIC)” en “Información sobre el tablero de instrumentos”.

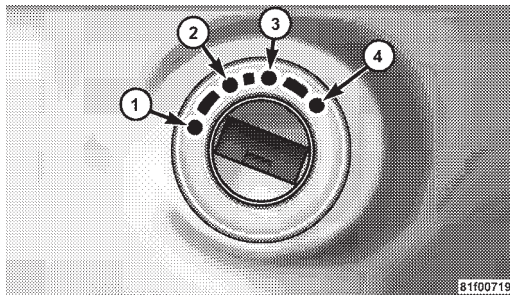

**Nodo de ignición inalámbrico (WIN)**

- |                |                        |
|----------------|------------------------|
| 1 — Asegurado  | 3 — Encendido/Ignición |
| 2 — Accesorios | 4 — En marcha          |

## Transmisor de llave

El transmisor de llave hace funcionar el interruptor de ignición. También contiene el transmisor de acceso remoto sin llave (RKE) y una llave de emergencia, que se almacena en la parte trasera del transmisor.

La llave de emergencia permite entrar al vehículo por el lado del conductor en el caso de la batería del vehículo o del transmisor RKE se descargarán. La llave de emergencia también sirve para asegurar la guantera; usted puede guardar la llave de emergencia cuando se estacione usando un servicio de valet parking.

**NOTA:** La alarma sonará si entra al vehículo utilizando la llave de emergencia con la alarma antirrobo activada. Inserte el transmisor de llave (aún si la batería del transmisor está descargada) en el WIN para desactivar la alarma antirrobo.

Para retirar la llave de emergencia del transmisor, deslice el seguro mecánico en la parte superior lateral del transmisor de llave con su pulgar y después extraiga la llave con la otra mano.

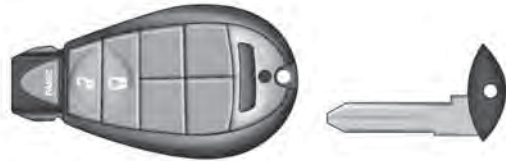

020207436

### Extracción de la llave de emergencia

**NOTA:** Puede introducir la llave de emergencia de doble cara en los cilindros de cerradura con cualquier lado hacia arriba.

### Extracción del transmisor de llave de la ignición

Coloque la palanca de cambios en estacionamiento (Park). Gire el transmisor a la posición apagado y después extraiga el transmisor de llave.

## 20 ANTES DE ARRANCAR SU VEHÍCULO

Con la característica de arranque sin llave, el EVIC mostrará la posición del interruptor de ignición “apagado/accesorios/encendido”. Para obtener más información refiérase a “Centro electrónico en “Información sobre el tablero de instrumentos”.

### NOTA:

- Si trata de sacar el transmisor de llave antes de colocar la palanca de cambios en estacionamiento (Park), éste se quedará temporalmente atrapado en el interruptor de ignición. Si esto ocurriera, gire ligeramente la llave hacia la derecha y después extraiga el transmisor de llave como se indicó. En caso de que ocurriera una falla, el sistema bloqueará la llave en el interruptor de ignición para advertirle que no funciona esta característica de seguridad. El motor podrá arrancarse y apagarse pero el transmisor de llave no se podrá extraer hasta que se le dé servicio al vehículo.
- Los interruptores de las ventanas eléctricas, el radio, el quemacocos (si así está equipado) y las tomas de corriente, permanecerán activos durante 10 minutos después de girar el interruptor de la ignición a la posición de asegurado. Esta característica se cancela si se abre cualquiera de las puertas delanteras del vehículo. El tiempo de activación de esta característica puede

programarse; para obtener más información refiérase a “Centro electrónico de información del vehículo (EVIC)” en “Información sobre el tablero de instrumentos”.

### ¡ADVERTENCIA!

Nunca deje niños a solas en un vehículo. Dejar a un niño en el vehículo sin vigilancia es peligroso por muchas razones. El niño u otras personas se pueden lesionar seria o fatalmente. No deje el transmisor de llave en la ignición o el arranque sin llave en el modo de accesorios o encendido. El niño puede hacer funcionar las ventanas eléctricas, otros controles o mover el vehículo.

### ¡PRECAUCIÓN!

Un auto sin seguros es una invitación a los ladrones. Siempre quite el transmisor de llave del interruptor de ignición y asegure todas las puertas al dejar el vehículo solo.

### Recordatorio de llave en la ignición

Al abrir la puerta del conductor cuando el transmisor de llave está en la ignición y el interruptor de ignición está apagado o en accesorios, sonará una señal para recordarle extraer el transmisor de llave.

**NOTA:** El recordatorio de llave en la ignición sólo suena cuando el transmisor de llave está colocado en la posición de ignición apagado o en accesorios.

Con la característica de arranque sin llave, al abrir la puerta del conductor cuando el interruptor de ignición del vehículo se encuentra en accesorios o encendido (con el motor apagado), causará que suene la campanilla de recordatorio. Para más información, refiérase a “Procedimientos de arranque” en “Arranque y funcionamiento”.

### LLAVE SENTRY®

El sistema inmovilizador de llave Sentry® inhabilita el motor para evitar la operación no autorizada del vehículo. El sistema no necesita ser armado o activado. Su operación es automática, sin importar si el vehículo está asegurado o no.

Para evitar el funcionamiento no autorizado del vehículo, el sistema usa el transmisor de acceso remoto sin llave (RKE) acoplado de fábrica con el transmisor de llave y el nodo de ignición inalámbrico (WIN). Por ello, el vehículo solo se podrá arrancar y operar usando los transmisores de llave que se han programado. El sistema parará el motor en dos segundos si se utiliza un transmisor de llave no válido para arrancar el motor.

Después de mover el interruptor de ignición a la posición de encendido, la luz de seguridad del vehículo se encenderá durante tres segundos para probar el foco. Si la luz permanece encendida después de verificar el foco, esto indica que hay un problema electrónico. Además, si la luz empieza a destellar después de la verificación del foco, indica que alguien utilizó un transmisor de llave no válido para arrancar el motor. En ambos casos el motor se apagará después de dos segundos.

Si la luz de seguridad se enciende durante la operación normal del vehículo (cuando el vehículo ha operado por más de 10 segundos), indica que hay una falla electrónica. Si esto ocurre, lleve su vehículo a servicio con un distribuidor autorizado lo más pronto posible.

### ¡PRECAUCIÓN!

El sistema inmovilizador de llave Sentry® no es compatible con algunos sistemas de arranque remoto no originales. El uso de esos sistemas puede ocasionar problemas de arranque en el vehículo y pérdida de la protección de seguridad.

## 22 ANTES DE ARRANCAR SU VEHÍCULO

Todos los transmisores de llave proporcionados con su vehículo nuevo han sido programados para la electrónica del vehículo.

### Llaves de repuesto

**NOTA:** Solamente los transmisores de llave que están programados para la electrónica del vehículo se pueden usar para arrancarlo y hacerlo funcionar. Una vez que se ha programado un transmisor de llave para un vehículo, éste no se podrá programar para ningún otro.

#### ¡PRECAUCIÓN!

- Siempre quite los transmisores de llave del vehículo y asegure todas las puertas al dejar el vehículo solo.
- Con el arranque sin llave, recuerde siempre colocar la ignición en apagado.

El propietario original recibe en el momento de la compra del vehículo un número de identificación personal (PIN) de cuatro dígitos. Guarde el PIN en un lugar seguro. Su distribuidor autorizado necesitara ese número para poder reemplazar los transmisores de llave, si esto fuese necesario.

El duplicado de los transmisores de llave debe realizarlo un distribuidor autorizado, este procedimiento consiste en la programación de un transmisor de llave en blanco con la electrónica del vehículo. Un transmisor de llave en blanco es aquel que nunca se ha programado.

**NOTA:** Cuando le dé servicio al sistema inmovilizador de llave Sentry®, lleve todos los transmisores de llave del vehículo a su distribuidor autorizado.

### Programación de las llaves por el cliente

La programación de los transmisores de llave o los transmisores RKE debe ser realizada por un distribuidor autorizado.

### Información general

El sistema de llave Sentry® cumple con los reglamentos de la FCC, parte 15 y con la RSS-210 de la Industria de Canadá. El funcionamiento depende de las siguientes condiciones:

- Este dispositivo no puede ocasionar interferencias dañinas.
- Este dispositivo debe aceptar cualquier interferencia recibida, incluyendo aquella que pueda ocasionar un funcionamiento no deseado.

## ALARMA DE SEGURIDAD DEL VEHÍCULO (SI ASÍ ESTÁ EQUIPADO)

Este sistema de alarma de seguridad monitorea las puertas del vehículo, la compuerta levadiza, el cristal de la compuerta levadiza y la ignición para detectar operaciones no autorizadas. Cuando la alarma se activa, el sistema de seguridad del vehículo emite señales audibles y visibles. El claxon sonará durante tres minutos, destellarán los faros, las luces de estacionamiento y/o las luces direccionales constantemente. Si la alteración todavía está presente (puerta del conductor, puerta del pasajero, otras puertas, ignición) después de tres minutos, los faros y las luces de estacionamiento y/o las luces direccionales destellarán durante otros 15 minutos.

**NOTA:** Las alarmas de pánico y de seguridad son muy diferentes. Por favor active las modalidades de pánico y seguridad para escuchar las diferencias en el sonido del claxon. En caso de que alguna se activará en el futuro, debe saber que modalidad se activó para poder desactivarla.

### Reactivación del sistema

Si algo dispara la alarma y no se toma acción alguna para desactivarla, la alarma de seguridad del vehículo: apagará el

claxon después de tres minutos, apagará todas las señales visuales después de 15 minutos y luego volverá a armarse automáticamente.

### Para activar el sistema

#### *Vehículos no equipados con arranque sin llave*

La alarma se configurará cuando utilice el transmisor de acceso remoto sin llave (RKE) para asegurar las puertas y la compuerta levadiza o cuando utilice el interruptor del seguro eléctrico de la puerta mientras la puerta esté abierta. Después de cerrar y asegurar todas las puertas, la luz de seguridad del vehículo (ubicada en el módulo de instrumentos) destellará rápidamente durante 16 segundos para indicar que la alarma de seguridad se está armando. Si alguna puerta o la compuerta levadiza se abrieran durante este proceso de activación de 16 segundos, el armado se cancelara. Si la alarma de seguridad del vehículo se arma satisfactoriamente, la luz de seguridad destellará a una velocidad más lenta para indicar que la alarma está configurada.

#### *Vehículos equipados con arranque sin llave*

Oprima el botón arranque/Paro del arranque sin llave hasta que el “Centro electrónico de información del vehículo (EVIC)” indique que la ignición del vehículo está “apagada” (para



## 24 ANTES DE ARRANCAR SU VEHÍCULO

más información consulte “Procedimientos de arranque” en “arranque y funcionamiento”). Luego oprima el interruptor de aseguramiento de la puerta eléctrica mientras la puerta del conductor o del pasajero está abierta u oprima el botón Asegurar del transmisor de acceso remoto sin llave (RKE).

### Para desactivar el sistema

#### *Vehículos no equipados con arranque sin llave*

Para desarmar la alarma de seguridad del vehículo, necesitará oprimir el botón desasegurar del transmisor RKE o girar el interruptor de ignición a la posición encendido. Si algo hubiera disparado la alarma de seguridad de su vehículo en su ausencia, el claxon sonará tres veces cuando desasegure las puertas. Revise su vehículo para ver si hubo un intento de entrada forzada.

La alarma de seguridad está diseñada para proteger su vehículo; sin embargo, usted puede crear condiciones que activen la alarma inesperadamente. Si permanece en el vehículo y asegura las puertas con el transmisor RKE una vez armada la alarma de seguridad del vehículo (después de 16 segundos), la alarma sonará si jala la manija de la puerta. Si esto ocurre, oprima el botón desasegurar del transmisor RKE para desarmar la alarma de seguridad del vehículo. También

puede hacer sonar la alarma accidentalmente si desasegura la puerta del conductor con la llave y abre la puerta.

#### *Vehículos equipados con arranque sin llave*

Oprima el botón desasegurar del transmisor RKE, oprima el botón arranque/Paro del arranque sin llave (requiere por lo menos un transmisor de llave válido en el vehículo) o inserte un transmisor de llave válido en el interruptor de ignición (si el botón arranque/Paro está desmontado) y gírelo a la posición encendido.

## ACCESO ILUMINADO

Las luces interiores encienden al abrir cualquier puerta o al utilizar el transmisor de acceso remoto sin llave (RKE) para desasegurar cualquier puerta. Permanecerán encendidas aproximadamente 30 segundos después de cerrar todas las puertas, después la luz se atenúa hasta apagarse.

Las luces también se atenuarán si enciende la ignición después de cerrar todas las puertas. Para obtener más información refiérase al apartado “Centro electrónico de información del vehículo (EVIC)” en la sección “Información sobre el tablero de instrumentos”.

**NOTA:** Ninguna de las luces de cortesía funcionará si el control de atenuación se encuentra en la posición “desactivar” (posición totalmente hacia abajo), a menos que las luces de mapa/lectura del toldo se hayan encendido manualmente.

### ACCESO REMOTO SIN LLAVE (RKE)

Este sistema le permite asegurar y desasegurar las puertas y la compuerta levadiza o activar la alarma de pánico, desde distancias de hasta 20 m (66 pies) usando un transmisor de llave portátil con RKE. No necesita apuntar el transmisor RKE hacia el vehículo para activar el sistema.

**NOTA:** Al insertar el transmisor de llave con RKE en el interruptor de ignición se inhabilitan todos los botones de ese transmisor RKE; sin embargo, los botones de los otros transmisores RKE seguirán funcionando. Conducir a velocidades de 8 km/h (5 mph) o más, inhabilita todos los botones de todos los transmisores RKE.



021440013

Transmisor de llave con transmisor RKE de tres botones

#### Para desasegurar las puertas

Oprima y suelte el botón “desasegurar” del transmisor RKE una vez para desasegurar la puerta del conductor o dos veces para desasegurar todas las puertas. Las luces direccionales destellarán para confirmar la señal de desaseguramiento. El sistema de acceso iluminado también se encenderá.

## 26 ANTES DE ARRANCAR SU VEHÍCULO

Para más información, refiérase a “Sistema de acceso pasivo” en “Seguros de las puertas”.

### **desaseguramiento remoto sin llave, puerta del conductor/ todas las puertas con una sola presión**

Esta característica le permite programar el sistema para desasegurar la puerta del conductor y todas las puertas, presionando una sola vez el botón “desasegurar” del transmisor RKE. Para cambiar la configuración actual y obtener más información refiérase a “Centro electrónico de información del vehículo (EVIC)” en “Información sobre el tablero de instrumentos”.

### **Destello de las luces al utilizar el aseguramiento remoto**

Esta característica hará que las luces direccionales destellen cuando las puertas se aseguren o desaseguren con el transmisor RKE. Esta característica se puede activar o desactivar. Para cambiar la configuración actual y obtener más información refiérase a “Centro electrónico de información del vehículo (EVIC)” en “Información sobre el tablero de instrumentos”.

Encendido de los faros al utilizar el botón de desaseguramiento del transmisor remoto

Esta característica activa los faros hasta por 90 segundos cuando las puertas se desaseguran con el transmisor RKE. El tiempo de activación de esta característica es programable en los vehículos equipados con Centro electrónico de información del vehículo (EVIC). Para obtener más información refiérase a “Centro electrónico de información del vehículo (EVIC)” en “Información sobre el tablero de instrumentos”.

### **Para asegurar las puertas**

Oprima y suelte el botón “asegurar” del transmisor RKE para asegurar todas las puertas. Las luces direccionales destellarán y el claxon sonará una vez para confirmar la señal.

Para más información, refiérase a “Sistema de acceso pasivo” en “Seguros de las puertas”.

### **Sonido del claxon con el aseguramiento remoto**

Esta característica hará que el claxon suene cuando las puertas se aseguran con el transmisor RKE. Esta característica se puede activar o desactivar. Para cambiar la configuración actual y obtener más información refiérase a “Centro electrónico de información del vehículo (EVIC)” en “Información sobre el tablero de instrumentos”.

### Uso de la alarma de pánico

Para activar o desactivar la característica de alarma de pánico, oprima y mantenga oprimido el botón “Panic” (pánico) del transmisor RKE durante al menos un segundo y suéltelo. Cuando la alarma de pánico está encendida, los faros y las luces de estacionamiento destellarán, el claxon sonará intermitentemente y las luces interiores se encenderán.

La alarma de pánico permanecerá encendida durante 3 minutos a menos que la apague oprimiendo el botón panic (pánico) por segunda vez o si conduce el vehículo a más de 24 km/h (15 mph).

**NOTA:** Las luces interiores se apagarán si gira el interruptor de ignición a la posición de accesorios o de encendido mientras está activa la alarma de pánico. Sin embargo, las luces exteriores y el claxon permanecerán encendidos.

### Programación de transmisores adicionales

La programación de los transmisores de llave o los transmisores RKE debe ser realizada por un distribuidor autorizado.

### Reemplazo de la batería del transmisor

La batería de repuesto recomendada es la CR2032.

### NOTA:

- Material de perclorato — Tal vez sea necesario un manejo especial. Vea [www.dtsc.ca.gov/hazardouswaste/perchlorate](http://www.dtsc.ca.gov/hazardouswaste/perchlorate)
  - No toque las terminales de la batería que están en el alojamiento trasero o en el tablero de circuito impreso.
1. Extraiga la llave de la parte trasera del transmisor de llave e insértela en la ranura, ubicada en el lado opuesto a la ranura de sujeción de la llave.

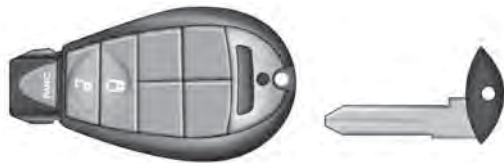

020207436

Llave de emergencia

## 28 ANTES DE ARRANCAR SU VEHÍCULO

2. Inserte la punta de la llave de emergencia o un desarmador del no. 2 dentro de la abertura y separe los dos cascos del transmisor RKE. Asegúrese de no dañar el sello durante el desmontaje.

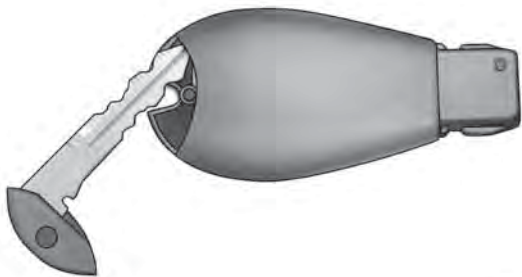

**Inserte la llave en la ranura**

021334199

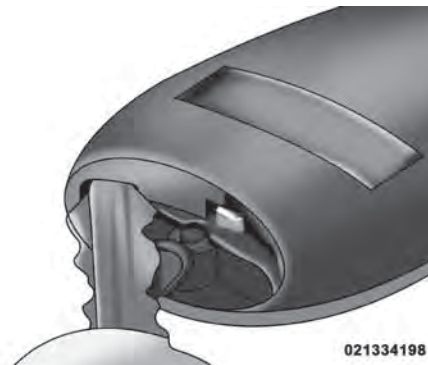

021334198

### **Separe las dos mitades del transmisor**

3. Remueva y remplace la batería. Cuando remplace la batería, que el signo de + de la batería concuerde con el signo de + dentro de la cubierta. Evite tocar la batería con los dedos, si la toca, límpiela con alcohol.
4. Para ensamblar la caja del transmisor RKE, junte las dos mitades y abróchelas.

## Información general

Este dispositivo cumple con la parte 15 de los reglamentos de la FCC y el RSS 210 de la Industria de Canadá.

Si el transmisor RKE, falla en la operación a una distancia normal, vea las dos condiciones siguientes:

1. Este dispositivo no puede ocasionar interferencias dañinas.
2. Este dispositivo debe aceptar toda interferencia recibida, incluyendo aquellas que puedan ocasionar un funcionamiento no deseado.

**NOTA:** Los cambios o modificaciones no aprobados expresamente por la parte responsable del cumplimiento pueden anular la autoridad del usuario para operar el equipo.

Si el transmisor RKE fallara al operarlo desde una distancia normal, revise si existen las dos condiciones siguientes:

1. El transmisor RKE tiene una batería baja. La vida esperada de la batería es un mínimo de tres años.
2. La cercanía a un transmisor de radio tal como una torre de una estación de radio, transmisor de un aeropuerto y algunos radios móviles o de CB.

## SISTEMA DE ARRANQUE REMOTO (SI ASÍ ESTÁ EQUIPADO)



Este sistema usa el transmisor de acceso remoto sin llave (RKE) para arrancar el motor de manera cómoda, desde el exterior del vehículo, pero manteniendo su seguridad. El sistema tiene un rango de aproximadamente 91 metros (300 pies).

**NOTA:** El vehículo debe estar equipado con transmisión automática para poder estar equipado con arranque remoto.

### Cómo utilizar el arranque remoto

Para arrancar el motor a control remoto se deben cumplir todas las condiciones siguientes:

- Palanca de cambios en la posición P (estacionamiento)
- Puertas cerradas
- Cofre cerrado
- Cristal de la compuerta / compuerta levadiza cerrados
- Interruptor de luces intermitentes apagado
- Interruptor del freno inactivo (el pedal del freno no debe estar oprimido)
- Llave de ignición fuera del interruptor de ignición

### 30 ANTES DE ARRANCAR SU VEHÍCULO

- La batería debe tener un nivel de carga aceptable
- El botón “panic” (pánico) del RKE no debe estar presionado.

#### ¡ADVERTENCIA!

- No arranque o haga funcionar un motor en una cochera cerrada o en un área confinada. El gas del escape contiene monóxido de carbono (CO), que es incoloro e inodoro. En monóxido de carbono es venenoso y cuando se inhala puede causar lesiones graves o la muerte.
- Mantenga los transmisores de acceso remoto sin llave (RKE) lejos de los niños. La operación del sistema de arranque remoto, de las ventanas, de los seguros de puerta u otros controles, podría causarles lesiones serias o la muerte.

#### Mensaje de Interrupción del arranque remoto en el Centro Electrónico de Información del Vehículo (EVIC) (si así está equipado)

Los siguientes mensajes se exhibirán en el EVIC si el vehículo no efectúa el arranque remoto o sale del arranque remoto prematuramente:

- arranque remoto interrumpido – Puerta entreabierta

- arranque remoto interrumpido – Cofre entreabierto
- arranque remoto interrumpido – Bajo nivel de combustible
- arranque remoto interrumpido – Falla del sistema
- arranque remoto inhabilitado – arranque el vehículo para reanudar

El mensaje del EVIC permanece activo hasta que la ignición se gire a la posición de encendido.

#### Para activar la modalidad de arranque remoto

 Presione y suelte dos veces el botón arranque Remoto del transmisor RKE, dentro un lapso de cinco segundos. Las puertas del vehículo se asegurarán, las luces de estacionamiento destellarán y el claxon sonará dos veces (si está programado). Después, el motor arrancará y el vehículo permanecerá en la modalidad de arranque remoto durante un ciclo de 15 minutos.

#### NOTA:

- Si está presente una falla del motor o el nivel del combustible está bajo, el vehículo arrancará y después de 10 segundos, se apagará.

- Las luces de estacionamiento se encenderán y permanecerán encendidas durante el modo de arranque remoto.
- Por su seguridad, la operación eléctrica de las ventanas y el quemacocos (si así está equipado) se desactiva cuando el vehículo está en la modalidad de arranque remoto.
- El motor se puede arrancar dos veces consecutivas con el transmisor RKE. Sin embargo, la ignición se debe ciclar oprimiendo dos veces el botón “arrancar/detener” (o el interruptor de ignición se debe ciclar a la posición “encendido”) antes de que pueda repetir la secuencia de arranque para un tercer ciclo.

### **Para salir de la modalidad de arranque remoto sin conducir el vehículo**

Oprima y suelte el botón “arranque remoto” una vez o permita que el motor funcione todo el ciclo de 15 minutos.

**NOTA:** Para evitar apagar el vehículo de manera involuntaria, el sistema desactivará durante dos segundos el botón de “arranque Remoto” (sólo la función de 1 sola presión del botón) después de recibir una solicitud válida de arranque remoto.

### **Para salir de la modalidad de arranque remoto y conducir el vehículo**

Antes de que se cumplan los 15 minutos del ciclo, presione y suelte el botón “desasegurar” del transmisor RKE para desasegurar las puertas y desactivar la alarma de seguridad del vehículo (si así está equipado). Entonces, antes de que termine el ciclo de 15 minutos, oprima y suelte el botón “arrancar/detener”. Si no cuenta con ese botón, inserte el transmisor de llave en el interruptor de ignición y gire el interruptor a la posición “encendido”.

#### **NOTA:**

- Para los vehículos no equipados con la característica de arranque sin llave, el interruptor de ignición debe estar en la posición “encendido” para conducir el vehículo.
- Para los vehículos no equipados con la característica de arranque sin llave, aparecerá en el EVIC el mensaje “Remote Start Active — Insert Key and Turn To Run” (arranque remoto activo – Inserte la llave y gire a encendido) hasta que inserte la llave. Para más información, refiérase a “Centro electrónico de información del vehículo (EVIC)”.
- Para los vehículos equipados con la característica de arranque sin llave, aparecerá en el EVIC el mensaje



## 32 ANTES DE ARRANCAR SU VEHÍCULO

“Push Start Button” (Oprimir el botón de arranque) hasta que oprima el botón “arrancar”.

### **Características de comodidad asociadas al sistema de arranque remoto (si así está equipado)**

Cuando el arranque remoto se activa, las características de volante de la dirección con calefacción y asiento del conductor con calefacción se encenderán automáticamente en clima frío. En clima caliente, la característica de asiento del conductor con ventilación se encenderá automáticamente. Estas funciones permanecerán encendidas durante el arranque remoto o hasta que el interruptor de ignición se gire a la posición “encendido”.

Las características de comodidad asociadas al arranque remoto se pueden activar o desactivar a través del “Centro electrónico de información del vehículo (EVIC)”. Para más información de la operación del sistema de confort del arranque remoto refiérase a “Centro electrónico de información del vehículo (EVIC)” en “Información sobre el tablero de instrumentos”.

## SEGUROS DE LAS PUERTAS

### **Seguros manuales de las puertas**

Use el botón del seguro de las puertas para asegurarlas manualmente desde adentro del vehículo. Si el botón está abajo cuando se cierra la puerta, la puerta se asegurará. Por lo tanto, asegúrese de que la llave no esté dentro del vehículo antes de cerrar la puerta.



Perilla del seguro manual de la puerta

**¡ADVERTENCIA!**

- Para seguridad y protección personal en el caso de un accidente, asegure las puertas del vehículo antes de conducir, cuando lo estacione y al salir de él.
- Cuando salga del vehículo, siempre saque la llave del interruptor de ignición y asegure su vehículo. No deje niños sin vigilancia en el vehículo o con acceso a un vehículo desasegurado. El uso no supervisado del equipo del vehículo puede ocasionar lesiones personales severas y la muerte.

**Seguros eléctricos de las puertas**

El interruptor de los seguros eléctricos se encuentra en el tablero de cada una de las puertas delanteras. Oprima el interruptor para asegurar o desasegurar las puertas.



**Interruptor de los seguros eléctricos de las puertas**

Si el botón del seguro está abajo cuando se cierra la puerta, la puerta se asegurará. Por lo tanto, asegúrese de que el transmisor de llave no esté dentro del vehículo antes de cerrar la puerta.

Si oprime el interruptor de aseguramiento de las puertas mientras el transmisor de llave está en el interruptor de ignición y la puerta del conductor está abierta, las puertas no se asegurarán.

### 34 ANTES DE ARRANCAR SU VEHÍCULO

Si una puerta trasera está asegurada, ésta se podrá abrir desde el interior del vehículo sin primero desasegurarla. La puerta se puede desasegurar manualmente levantando el botón del seguro.

#### **Aseguramiento automático de las puertas (si así está equipado)**

Las puertas se cerrarán automáticamente en alguna de las siguientes condiciones:

1. La característica de cerrado de puertas automáticas está deshabilitado.
2. La transmisión está en alguno de los rangos de velocidad.
3. todas las puertas están abiertas
4. La garganta es presionada.
5. La velocidad del vehículo es sobre los 24 km/hr (15 mph).
6. Las puertas no fueron previamente cerradas usando los controles eléctricos o el transmisor RKE. Característica de desaseguramiento automático al salir (si así está equipado).

#### **Característica de desaseguramiento automático al salir (si así está equipado)**

Si esta opción se habilita, esta característica desasegurará todas las puertas cuando se abra la puerta del conductor si el vehículo está detenido y en la posición de estacionamiento o neutral. Para obtener más información refiérase a “Centro electrónico de información del vehículo (EVIC)” en “Información sobre el tablero de instrumentos”.

#### **Sistema de seguros para protección de niños en puertas traseras (si así está equipado)**

Para brindar un ambiente de seguridad a los niños que están sentados en los asientos traseros, hay un mecanismo de seguros para protección de niños en las puertas traseras.

Para activar o desactivar el sistema de protección

1. Abra la puerta trasera.
2. Inserte la punta de una llave dentro del seguro y gírelo a la posición de asegurado o desasegurado.
3. Repita esto mismo en la puerta opuesta.

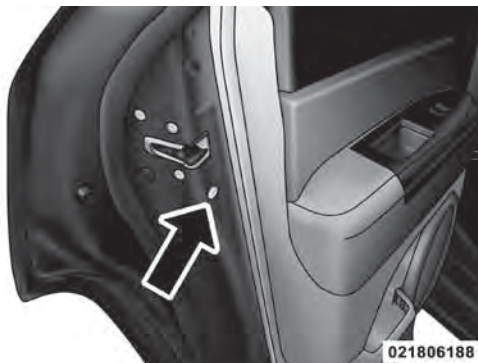

Seguro de protección para niños



Seguro colocado en posición de asegurado

**¡ADVERTENCIA!**

Evite que alguien quede atrapado en caso de un accidente. Recuerde que las puertas traseras solo se podrán abrir desde el exterior cuando el seguro de "protección para niños" este activado.

### Sistema de acceso pasivo

El sistema de acceso pasivo es una mejora al sistema de acceso remoto sin llave (RKE) del vehículo. Esta característica le permite asegurar y desasegurar la puerta o puertas del vehículo sin tener que oprimir los botones de aseguramiento o desaseguramiento del transmisor RKE.

#### NOTA:

- El acceso pasivo se puede activar o desactivar, para más información refiérase a “Centro electrónico de información del vehículo (EVIC)” en “Información sobre el tablero de instrumentos”.
- Si una manija de puerta (que tiene activado el sistema de acceso pasivo) no se ha utilizado durante 72 horas, la característica para esa puerta, se desactivará. También se cancelará si ha estado lloviendo sobre una manija con acceso pasivo durante 24 horas. La característica de acceso pasivo se reactivará al jalar la manija de la puerta que se desactivó.
- El uso de guantes, puede afectar la sensibilidad de desasegurado de la manija de la puerta con acceso pasivo, provocando una respuesta más lenta.

### *Desaseguramiento desde el lado del conductor:*

Con un transmisor RKE de acceso pasivo válido y a una distancia de 1.5 m (5 pies) de la manija de la puerta del conductor, sujete la manija de dicha puerta para desasegurarla automáticamente.

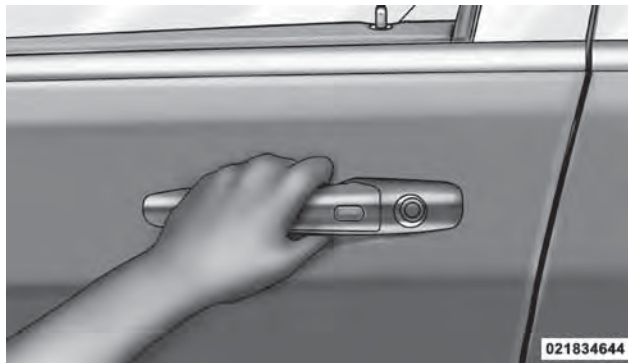

**Sujete la manija**

**NOTA:** Si está programada la función “desaseguramiento de todas las puertas con sólo una presión”, todas las puertas se desaseguraran al sujetar la manija de la

puerta del conductor. Para seleccionar entre la función de “desaseguramiento de la puerta del conductor con sólo una presión” y “desaseguramiento de todas las puertas con sólo una presión” y obtener más información, refiérase a “Centro electrónico de información del vehículo (EVIC)” en “Información sobre el tablero de instrumentos”.

#### *Desaseguramiento desde el lado del pasajero:*

Con un transmisor RKE de acceso pasivo válido y a una distancia de 1.5 m (5 pies) de la manija de la puerta del pasajero, sujete la manija de la puerta del pasajero delantero para desasegurar automáticamente las cuatro puertas.

**NOTA:** Todas las puertas se desasegurarán al sujetar la manija de la puerta del pasajero delantero, sin importar la configuración de preferencia de desaseguramiento de la puerta del conductor (“desaseguramiento de la puerta del conductor con sólo una presión” o “desaseguramiento de todas las puertas con sólo una presión”).

#### *Protección para evitar encerrar el transmisor RKE de acceso pasivo en el vehículo*

Para disminuir la posibilidad de dejar encerrado accidentalmente el transmisor RKE de acceso pasivo dentro de su vehículo, el sistema cuenta con la función de

desaseguramiento automático de puertas. El sistema busca en el compartimiento de pasajeros si hay algún transmisor RKE de acceso pasivo válido, si una de las puertas del vehículo está abierta y se utiliza el panel de interruptores para asegurar el vehículo, una vez que todas las puertas han sido cerradas.

Si el sistema detecta alguno de los transmisores RKE de acceso pasivo, automáticamente desasegura todas las puertas y hace sonar el claxon tres veces (en el tercer intento todas las puertas serán aseguradas y el transmisor RKE de acceso pasivo puede quedar encerrado en el vehículo).

#### *Acceso por la compuerta levadiza*

Con un transmisor RKE de acceso pasivo válido y a una distancia de 1.0 m (3 pies) de la compuerta, oprima el botón del lado derecho de la barra de acento cromada, ubicada debajo del cristal de la compuerta levadiza, para asegurar o desasegurar el vehículo.



021833019

### Botón de acceso pasivo de la compuerta levadiza

#### NOTA:

- Si accidentalmente deja su transmisor RKE de acceso pasivo en el área de carga de la compuerta levadiza y trata de cerrarla, la compuerta se desasegurará automáticamente, a menos que algún otro de los transmisores RKE de acceso pasivo esté fuera del vehículo y a un rango de 1.0 m (3 pies) de la compuerta levadiza.

- Si está programado en el EVIC “Desaseguramiento de todas las puertas con sólo una presión”, todas las puertas se desasegurarán cuando oprima el botón en la compuerta levadiza. Si está programado en el EVIC “Desaseguramiento de la puerta del conductor con sólo una presión”, la compuerta levadiza y el cristal de la misma se desasegurarán al oprimir el botón en la compuerta levadiza. Para más información, refiérase a “Centro electrónico de información del vehículo (EVIC) en “Información sobre el tablero de instrumentos”.

#### *Para asegurar las puertas del vehículo*

Las manijas de las puertas delanteras tienen botones de seguro ubicados en el exterior de la manija; para asegurar las cuatro puertas, presione el botón de seguro de la puerta de conductor con uno de los transmisores RKE de acceso pasivo del vehículo dentro de un rango de 1.5 m (5 pies) de la manija de la puerta del conductor.

Con uno de los transmisores RKE de acceso pasivo del vehículo dentro de un rango de 1.5 m (5 pies) de la manija de la puerta del pasajero, oprima el botón de seguro de la manija de la puerta del pasajero para asegurar las cuatro puertas.

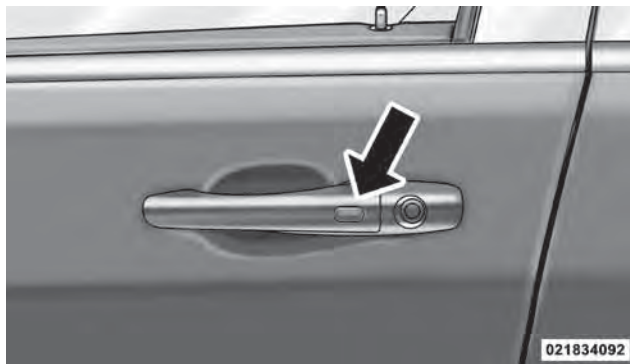

Botón de aseguramiento de la manija de la puerta

**NOTA:**

- Después de un ciclo de aseguramiento usando la manija exterior, el sistema no permitirá durante 2 segundos que la opción de acceso pasivo desasegure la misma puerta. Sin embargo, la opción de desaseguramiento del RKE funcionará durante este periodo.

- El sistema de acceso pasivo no funcionará si la batería del transmisor RKE está descargada.

Las puertas del vehículo también se pueden asegurar utilizando el botón Asegurar del transmisor RKE o el botón de seguro ubicado en el tablero interior de la puerta del vehículo.

**“Protección para niños” sistema de aseguramiento de puertas (puertas traseras)**

Para proporcionar un entorno seguro para los niños pequeños que viajan en los asientos traseros, las puertas traseras están equipadas con un sistema de seguros para protección de los niños.

**Acoplamiento o desacoplamiento del sistema de aseguramiento de las puertas para protección de los niños**

1. Abra la puerta trasera.
2. Inserte la punta de la llave de ignición en el seguro y gírelo a la posición de asegurar o desasegurar.
3. Repita los pasos 1 y 2 para la puerta trasera opuesta.



## VENTANAS

### Ventanas eléctricas

Los controles de las ventanas eléctricas están ubicados en el tablero de vestidura de la puerta del conductor. La puerta del pasajero delantero y las puertas traseras tienen un interruptor individual que hace funcionar las ventanas de dichas puertas. Los controles de las ventanas funcionarán sólo cuando el interruptor de ignición se encuentre en la posición “encendido” o “accesorios”.



Interruptores de las ventanas eléctricas

Los interruptores de las ventanas eléctricas quedarán activados hasta por 10 minutos después de que el interruptor de ignición se haya apagado. Esta característica se cancela si se abre una puerta delantera del vehículo.

### ¡ADVERTENCIA!

Nunca deje niños desatendidos en el vehículo y con la llave en el interruptor de ignición. Los ocupantes, particularmente niños desatendidos, pueden quedar atrapados por las ventanillas mientras operan alguno de los interruptores. Cualquier caso en el que queden atrapados, puede causar severos daños e incluso la muerte.

### Descenso automático

Los interruptores tanto de la ventana del conductor como la del pasajero delantero tienen una característica de “descenso automático”. Oprima el interruptor de la ventana pasando la primera detención, suéltelo y la ventana bajará automáticamente. Para cancelar el movimiento de “descenso automático”, opere el interruptor en la dirección hacia arriba o hacia abajo y suéltelo.

Para abrir parcialmente la ventana, presiónelo hasta la primera detención y suéltelo cuando quiera que la ventana se detenga.

Los interruptores de las ventanas eléctricas quedarán activados hasta por 10 minutos después de que la ignición ha sido apagada. Esta característica se cancela si se abre cualquiera de las puertas delanteras.

**Característica de ascenso automático con protección contra machucaduras — únicamente en la puerta del conductor y del pasajero delantero**

Levante el interruptor de la ventana hasta la segunda detención, suéltelo y la ventana ascenderá automáticamente.

Para evitar que la ventana llegue hasta arriba durante la operación de ascenso automático, oprima hacia abajo brevemente el interruptor.

Para cerrar la ventana parcialmente, suba el interruptor de la ventana a la primera detención y suéltelo cuando quiera que la ventana se detenga.

**NOTA:** Si la ventana encuentra un obstáculo durante el ascenso automático, invertirá la dirección y luego bajará nuevamente. Quite el obstáculo y use el interruptor nuevamente para cerrar la ventana. Cualquier impacto ocasionado por las malas condiciones del camino puede activar inesperadamente la función de reversa automática durante el ascenso automático. Si esto sucede, jale el interruptor ligeramente hasta la primera detención y manténgalo así para cerrar la ventana manualmente.

<b>¡ADVERTENCIA!</b>
La protección contra machucaduras no funciona cuando la ventana está casi cerrada. Asegúrese de quitar todos los objetos que pudieran obstaculizar la ventana, antes de cerrarla.

**Recuperación de la función de ascenso automático**

Cuando la función de ascenso automático deja de trabajar, es probable que la ventana necesite restablecerse. Para hacerlo:

1. Jale hacia arriba el interruptor de la ventana y cierre la ventana por completo, después jale y sostenga el interruptor durante un segundo.

## 42 ANTES DE ARRANCAR SU VEHÍCULO

2. Presione el interruptor con firmeza hasta el segundo tope para abrir la ventana por completo y siga manteniendo presionado el interruptor durante dos segundos después de que la ventana se abra por completo.

### Botón de bloqueo de las ventanas

El botón de bloqueo de las ventanas que está en la puerta del conductor le permite desactivar los controles de las ventanas de las puertas traseras. Para desactivar los controles de las ventanas de las puertas traseras, oprima el botón de bloqueo de las ventanas. Para reactivar los controles de las ventanas, oprima otra vez el botón de bloqueo de las ventanas.



Botón de bloqueo de las ventanas

### Golpeteo de viento

El golpeteo del viento se puede describir como una sensación de presión en los oídos o un sonido semejante a un helicóptero. Su vehículo puede presentar el golpeteo de viento al llevar las ventanas abiertas o el quemacocos S (si así está equipado) abierto en ciertas posiciones o parcialmente abierto. Ésta es una condición normal y se puede minimizar. Si el golpeteo ocurre con el quemacocos abierto, ajuste la abertura del quemacocos para minimizarlo.

### COMPUERTA LEVADIZA

Para abrir la compuerta levadiza, jale hacia arriba (apriete) la manija y levante. La compuerta no se desasegurara si quita manualmente los seguros de las puertas o con una llave en el cilindro de la cerradura.



022290770

Liberación de la compuerta levadiza

**¡ADVERTENCIA!**

Conducir con la compuerta levadiza abierta puede permitir la entrada de gases tóxicos del escape a su vehículo. Usted y sus pasajeros se pueden intoxicar con esos gases. Mantenga la compuerta levadiza cerrada cuando esté operando el vehículo.

**Cristal de la compuerta levadiza**

El cristal de la compuerta levadiza y la compuerta misma se desaseguran juntos. Para abrir el cristal, empuje hacia arriba el interruptor de la ventana ubicado en la compuerta levadiza.



022209771

Liberación del cristal de la compuerta levadiza

## 44 ANTES DE ARRANCAR SU VEHÍCULO

Una vez que el cristal de la compuerta levadiza se ha abierto, la conexión con el limpiador trasero se interrumpe para evitar la activación de la hoja del limpiador trasero mientras el cristal de la compuerta levadiza está abierta.

**NOTA:** Si el pestillo de la compuerta levadiza fallará, se puede utilizar la liberación de emergencia del pestillo para abrir la compuerta. Se puede tener acceso al mecanismo de la liberación de emergencia a través de una cubierta sujeta a presión, ubicada en el tablero de vestidura de la compuerta levadiza.

### ¡ADVERTENCIA!

Conducir con el cristal de la compuerta levadiza abierto puede permitir la entrada de gases tóxicos del escape a su vehículo. Usted y sus pasajeros se pueden intoxicar con esos gases. Mantenga el cristal de la compuerta levadiza cerrado cuando esté operando el vehículo.

### Compuerta levadiza eléctrica (si así está equipado)



La compuerta levadiza eléctrica puede abrirse manualmente o presionando el botón “compuerta levadiza” del transmisor de acceso remoto sin llave (RKE). Para abrir la compuerta levadiza eléctrica oprima el

botón “compuerta levadiza” del transmisor RKE dos veces antes de cinco segundos. Una vez que la compuerta levadiza está abierta, presionar el botón por segunda vez dentro de un lapso de cinco segundos, cerrará la compuerta levadiza.

Además, la compuerta levadiza se puede cerrar oprimiendo el interruptor ubicado en la vestidura trasera izquierda, junto a la abertura de la compuerta. Oprimiéndolo una vez cerrará la compuerta levadiza únicamente. Este botón no se puede utilizar para abrir la compuerta levadiza.

Cuando el botón “compuerta levadiza” del transmisor RKE se oprime dos veces, las luces direccionales destellarán dos veces para indicar que la compuerta se está abriendo o cerrando.

**NOTA:** En el caso de que hubiera una falla eléctrica en la compuerta levadiza, se puede utilizar la liberación de emergencia del pestillo para abrirla.

Se puede tener acceso al mecanismo de liberación de emergencia del pestillo de la compuerta levadiza a través de una cubierta sujeta a presión, ubicada en el tablero de vestidura de la compuerta levadiza.

**¡ADVERTENCIA!**

Durante el funcionamiento eléctrico pueden ocurrir lesiones personales o daño a la carga. Cerciórese de que el recorrido del movimiento de la compuerta levadiza esté libre. Asegúrese de que la compuerta levadiza esté cerrada y asegurada antes de conducir.

Durante el funcionamiento eléctrico pueden ocurrir lesiones personales o daño a la carga. Cerciórese de que el recorrido del movimiento de la compuerta levadiza esté libre. Asegúrese de que la compuerta levadiza esté cerrada y asegurada antes de conducir.

**NOTA:**

- Si algo obstruye la abertura o cierra de la compuerta levadiza eléctrica, ésta invertirá su movimiento automáticamente a la posición de abertura o cierre, siempre que encuentre la resistencia suficiente.
- También hay sensores contra obstrucción colocados al lado de la compuerta levadiza. Una presión ligera en cualquier sitio a lo largo de estas cintas provocará que la compuerta levadiza regrese a la posición abierta.

- La compuerta levadiza eléctrica debe estar en la posición completamente abierta para que funcione el botón de cierre trasero o el botón de cierre de la consola del toldo. Si la compuerta levadiza no está completamente abierta, oprima el botón correspondiente del transmisor de llave para abrir completamente la compuerta levadiza y después oprímalo de nuevo para cerrarla.
- Si la manija de la compuerta levadiza se jala mientras ésta se está cerrando, la compuerta levadiza invertirá su movimiento a la posición completamente abierta.
- Si la manija de la compuerta levadiza eléctrica se jala mientras se está abriendo, el motor de la compuerta se desacoplará para permitir la operación manual.
- Los botones de la compuerta levadiza eléctrica no funcionarán si el vehículo está en alguna velocidad o si la velocidad del vehículo es mayor de 0 km/h (0 mph).
- La compuerta levadiza eléctrica no funcionará a temperaturas inferiores a los 30°C (22°F) o mayores a los 65°C (150°F). Limpie la nieve o hielo de la compuerta levadiza antes de oprimir cualquier interruptor para accionarla. 2
- Si la compuerta levadiza eléctrica encuentra muchas obstrucciones dentro del mismo ciclo, el sistema se

detendrá automáticamente y se tendrá que abrir o cerrar manualmente.

- Si la compuerta levadiza se está cerrando eléctricamente y usted cambia el vehículo a alguna velocidad, la compuerta continuará cerrándose eléctricamente; sin embargo, si el vehículo se moviera se provocaría que la compuerta reaccionara como si hubiera una obstrucción.

### ¡ADVERTENCIA!

- Conducir con la compuerta levadiza abierta puede permitir la entrada de gases tóxicos del escape a su vehículo. Usted y sus pasajeros se pueden intoxicar con esos gases. Mantenga la compuerta levadiza cerrada cuando esté operando el vehículo.
- Si usted requiere conducir el vehículo con la compuerta levadiza abierta, asegúrese de que todas las ventanas estén cerradas y que el ventilador del control de clima esté en alta velocidad. NO use el modo de recirculación.

La compuerta levadiza es sostenida por amortiguadores de gas cuando está en la posición abierta. Sin embargo, en climas fríos, quizás tenga que ayudar a los amortiguadores

a abrir la compuerta ya que la presión del gas disminuye con la temperatura.

## PROTECCIONES PARA LOS OCUPANTES

Algunas de las características más importantes de seguridad en su vehículo son los sistemas de protección:

- Cinturones de seguridad pélvicos y de torso de tres puntos para el conductor y todos los pasajeros.
- Bolsas de aire delanteras avanzadas para el conductor y el pasajero delantero.
- Cabeceras activas (AHR) complementarias ubicadas en la parte superior de los asientos delanteros (integradas en las cabeceras).
- Cortinas inflables complementarias de la bolsa de aire lateral (SABIC) para el conductor y los pasajeros sentados junto a una ventana.
- Bolsas de aire laterales (SAB) complementarias montadas en el asiento.
- Columna de dirección y volante de dirección que absorben energía.

- Protectores de rodillas para los ocupantes de los asientos delanteros.
- Los cinturones de seguridad de los asientos delanteros tienen incorporados pretensores, los cuales manejan la energía en caso de que hubiese un impacto, incrementando así la protección de los ocupantes.
- Todos los sistemas de cinturón de seguridad (excepto el del conductor) incluyen retractores de bloqueo automático (ALR), los cuales bloquean la cinta del cinturón. Esto se logra extendiendo el cinturón completamente y después ajustándolo a la longitud deseada para sujetar un asiento para niño o para asegurar un objeto grande en un asiento. (si así está equipado).

Si usted transporta niños muy pequeños como para usar los cinturones de seguridad de tamaño de adulto, también puede utilizar los cinturones de seguridad o la característica de anclajes inferiores y correa para niños (LATCH), para sujetar los sistemas de protección de bebés y niños. Para más información sobre LATCH, consulte Anclajes inferiores y correas para niños (LATCH).

**NOTA:** Las bolsas de aire delanteras, avanzadas, tienen un diseño de inflador en etapas múltiples. Esto permite que la

bolsa de aire tenga diferentes rangos de inflado dependiendo de la severidad y el tipo de colisión.

Ponga especial atención a la información incluida en esta sección. En ella se le indica cómo usar correctamente los sistemas de protección para mantenerlo a usted y a sus pasajeros lo más seguros posible.

### ¡ADVERTENCIA!

En una colisión, usted y sus pasajeros pueden sufrir lesiones mucho más graves si no tienen los cinturones de seguridad correctamente abrochados. Se pueden golpear con el interior del vehículo o con otros pasajeros o pueden salirse del vehículo. Asegúrese siempre de que todos usen los cinturones de seguridad correctamente abrochados.

Abróchese el cinturón aunque usted sea un excelente conductor, aún en viajes cortos. Alguien en el camino puede ser un pésimo conductor y ocasionar una colisión que lo involucre a usted. Esto puede pasar lejos de su casa o en su misma calle.

Las investigaciones muestran que los cinturones de seguridad salvan vidas y pueden reducir la severidad de las lesiones en una colisión. Algunas de las lesiones más graves ocurren



cuando la gente es expulsada del vehículo. Los cinturones de seguridad reducen la posibilidad de una expulsión y el riesgo de lesiones ocasionadas por golpearse con el interior del vehículo. **Todas las personas en un vehículo motorizado deben usar los cinturones de seguridad todo el tiempo.**

### Cinturones torso pélvicos

Todos los asientos de su vehículo están equipados con cinturones torso-pélvicos. El retractor de la cinta del cinturón está diseñado para bloquearse durante un frenado súbito o una colisión. Esta característica permite que, en condiciones normales, la parte del hombro del cinturón se mueva libremente con usted. Sin embargo, en una colisión el cinturón se bloqueará y reducirá el riesgo de que se golpee con el interior del vehículo o salga expulsado.

#### ¡ADVERTENCIA!

- Usar un cinturón incorrectamente es peligroso. Los cinturones de seguridad están diseñados para ajustarse alrededor de los huesos más grandes de su cuerpo. Éstos son las partes más fuertes del cuerpo y pueden resistir mejor las fuerzas de una colisión.

#### ¡ADVERTENCIA!

- Usar el cinturón en el lugar incorrecto puede ocasionar que las lesiones que sufra en una colisión sean mayores. Puede sufrir lesiones internas, e incluso puede salirse de una parte del cinturón. Siga estas instrucciones para usar su cinturón de seguridad correctamente y mantener a sus pasajeros seguros.
- Nunca deben usar dos personas un sólo cinturón de seguridad. Las personas abrochadas juntas pueden golpearse entre sí en un accidente, lesionándose severamente. Nunca use un cinturón torsopélvico o un cinturón pélvico para más de una persona, sin importar cuál sea su tamaño.
- Es peligroso viajar en el área de carga, dentro o fuera de un vehículo. En una colisión, las personas que viajen en esas áreas están más expuestas a lesionarse gravemente o a morir.
- No permita que viajen personas en ninguna área del vehículo que no esté equipada con asientos y cinturones de seguridad.
- Asegúrese de que todos en el vehículo estén en un asiento y utilicen los cinturones de seguridad correctamente.

### Instrucciones de operación de los cinturones torsopélvicos

1. Entre al vehículo y cierre la puerta. Siéntese y ajuste el asiento.
2. La contra hebilla del cinturón está arriba del respaldo de su asiento. Tome la contra hebilla y extraiga el cinturón. Deslice la contra hebilla a través de la tela tanto como sea necesario para permitir que el cinturón esté alrededor de su regazo.



Contra hebilla

3. Cuando el cinturón ya se haya extendido lo suficiente para ajustarse, inserte la contra hebilla en la hebilla hasta que escuche un “clic”.



Contra hebilla a la hebilla

### ¡ADVERTENCIA!

- Un cinturón que se haya insertado en la hebilla equivocada no lo protegerá adecuadamente. La porción pélvica puede estar colocada muy arriba en su cuerpo, ocasionando posiblemente lesiones internas. Siempre abroche su cinturón en la hebilla más cercana a usted.
- Un cinturón que se usa bajo el brazo es peligroso. Su cuerpo puede golpear las superficies interiores del vehículo en una colisión, aumentando las lesiones en la cabeza y cuello. Un cinturón usado bajo el brazo puede ocasionar lesiones internas. Las costillas no son tan fuertes como los huesos del hombro. Use el cinturón sobre el hombro de tal forma que los huesos más fuertes absorban la fuerza en una colisión.
- Un cinturón de hombro colocado detrás de usted no lo protegerá de lesiones durante una colisión; tiene mayores probabilidades de golpearse la cabeza si no usa el cinturón de torso. Los cinturones pélvicos y de torso están diseñados para usarse juntos.

### ¡ADVERTENCIA!

- Un cinturón muy flojo no lo protegerá correctamente. En un frenado súbito puede moverse muy adelante, aumentando la posibilidad de lesionarse. Utilice su cinturón de seguridad ajustado.

4. Coloque el cinturón pélvico en los muslos, debajo del abdomen. Para eliminar la holgura en la porción pélvica, jale un poco hacia arriba el cinturón del torso. Si el cinturón pélvico está muy apretado, incline la contra hebilla y jale el cinturón pélvico para aflojarlo. Un cinturón firmemente ajustado reduce el riesgo de deslizarse bajo el cinturón en una colisión.

### ¡ADVERTENCIA!

- Si se usa un cinturón pélvico muy alto puede aumentar el riesgo de lesiones en una colisión. Las fuerzas del cinturón no estarán en los huesos más fuertes de la cadera o la pelvis, sino en el abdomen. Siempre use el cinturón pélvico tan bajo como sea posible y manténgalo firmemente ajustado.

**¡ADVERTENCIA!**

- Un cinturón torcido no le protegerá correctamente. En una colisión hasta puede cortarlo. Asegúrese de que el cinturón no esté torcido. Si no puede enderezar un cinturón de su vehículo, llévelo inmediatamente a su distribuidor y haga que lo arreglen.

5. Coloque el cinturón del hombro sobre el pecho de tal forma que quede cómodo y que no se apoye en el cuello. El retractor eliminará cualquier holgura en el cinturón.

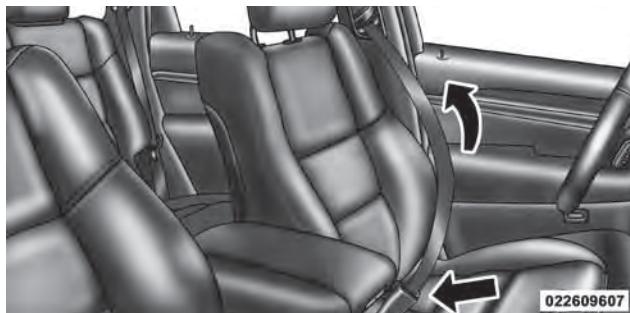

**Eliminación de la holgura del cinturón**

6. Para liberar el cinturón, oprima el botón rojo en la hebilla. El cinturón se retraerá automáticamente a su posición de almacenamiento. Si es necesario, deslice la contra hebilla hacia abajo de la cinta para permitir que el cinturón se retraiga totalmente.

**¡ADVERTENCIA!**

Un cinturón con cortaduras o deshilachado se puede rasgar en una colisión y dejarlo sin protección. Inspeccione los cinturones periódicamente, para ver si tienen cortaduras, deshilachados o partes sueltas. Las partes dañadas se deben reemplazar inmediatamente. No desmonte ni modifique el sistema. Los conjuntos de cinturones de seguridad se deben reemplazar después de una colisión si se dañaron (retractor doblado, cinta con cortaduras, etc.)

**Procedimiento para enderezar los cinturones torsopélvicos**

Utilice el siguiente procedimiento para enderezar un cinturón torsopélvico torcido

1. Coloque la contra hebilla lo más cerca posible del punto de anclaje.

## 52 ANTES DE ARRANCAR SU VEHÍCULO

2. A unos 15 a 30 cm (6 a 12 pulgadas) arriba de la contra hebilla, sujete y tuerza la cinta 180 grados para crear un doblez, inmediatamente arriba de la contra hebilla.
3. Deslice la contra hebilla hacia arriba sobre la cinta doblada. La cinta doblada debe pasar por la ranura en la parte superior de la contra hebilla.
4. Continúe deslizando la contra hebilla hacia arriba hasta que libre la cinta doblada.

### Anclaje superior ajustable del cinturón de hombro

En las posiciones del asiento delantero, el cinturón del hombro se puede ajustar hacia arriba y hacia abajo para colocar el cinturón lejos del cuello. Oprima el botón de liberación para soltar el anclaje y entonces muévalo hacia arriba o hacia abajo, a la posición que le acomode mejor.



### Ajuste superior del cinturón de hombro

Como guía, si usted es más bajo que la talla promedio, preferirá una posición más baja, si usted es más alto que la talla promedio, preferirá una posición más alta. Cuando suelte el anclaje, trate de moverlo hacia arriba o hacia abajo para cerciorarse de que esté asegurado en su posición.

**NOTA:** El anclaje superior ajustable del cinturón del hombro está equipado con una característica de ascenso

fácil. Esta característica permite que el anclaje del cinturón del hombro sea ajustado en la posición más elevada sin oprimir el botón de liberación. Para verificar que el anclaje del cinturón del hombro esté asegurado, jale hacia abajo el anclaje del cinturón del hombro hasta que quede asegurado en la posición.

**Cinturones en los asientos de los pasajeros**

Los cinturones en los asientos de los pasajeros están equipados con el sistema de retractores automáticos (ALR), los cuales son usados para los asientos de protección para niños. Para información adicional consulte la sección de "instalación del sistema de protección para niños más adelante". El cuadro abajo mostrado, define qué tipo de característica hay en cada asiento.

	Conductor	Centro	Pasajero
Primera fila	N/A	N/A	ALR
Segunda fila	ALR	ALR	ALR
Tercera fila	N/A	N/A	N/A

N/A: No aplicable

ALR: Retractor automático

**Modalidad de retractores de bloqueo automático (ALR) (si así está equipado)**

Utilice el modo de bloqueo automático siempre que se instale un asiento de seguridad para niños en una posición de asiento que tenga un cinturón de seguridad con esta característica. Los niños de 12 años y menores siempre deben estar protegidos adecuadamente en el asiento trasero.

**Cómo activar el modo de bloqueo automático**

1. Abroche el cinturón torsopélvico.
2. Sujete la parte del hombro y jálela hacia abajo hasta que extraiga todo el cinturón.
3. Permita que el cinturón se retraiga. Mientras el cinturón se retrae, usted escuchará un sonido de chasquidos. Esto indica que el cinturón de seguridad está en la modalidad de bloqueo automático.

**Característica del manejo de energía**

Este vehículo cuenta con un sistema de cinturones de seguridad que tiene la característica de manejo de energía en los asientos delanteros para reducir todavía más el riesgo de lesiones en caso de una colisión frontal.

Este sistema de cinturones de seguridad tiene un conjunto de retractores diseñado para liberar la cinta en forma controlada, reduciendo así la fuerza del cinturón sobre el pecho.

### ¡ADVERTENCIA!

El conjunto de cinturón y retractor debe cambiarse si la característica de retracción de bloqueo automático (ALR) del conjunto del cinturón de seguridad o cualquier otra función del cinturón de seguridad no está funcionando correctamente cuando se verifica de acuerdo a los procedimientos del manual de servicio.

El no reemplazar el cinturón y el retractor podrían aumentar el riesgo de lesiones en una colisión.

### Cómo desactivar la modalidad de bloqueo automático

Desabroche el cinturón torsopélvico y permítale que se retraiga completamente para desactivar la modalidad de bloqueo automático y activar la modalidad de bloqueo (emergencia) sensible al vehículo.

### Pretensores de los cinturones de seguridad

Los cinturones de seguridad de ambas posiciones de los asientos delanteros están equipados con dispositivos

pretensores, diseñados para eliminar cualquier holgura de los cinturones de seguridad en el caso de una colisión. Estos dispositivos mejoran el desempeño del cinturón de seguridad garantizando que éste se ajuste alrededor del ocupante en una colisión. Los pretensores funcionan para ocupantes de todos los tamaños, incluyendo los que vayan en las protecciones para niños.

**NOTA:** Estos dispositivos no sustituyen la colocación correcta de los cinturones de seguridad. El cinturón de seguridad siempre se debe usar ajustado firmemente y colocado correctamente.

Los pretensores son activados por el controlador de protección de ocupantes (ORC). Al igual que las bolsas de aire, los pretensores son artículos que se usan una sola vez. Un pretensor desplegado o una bolsa de aire desplegada se deben reemplazar de inmediato.

### Cabeceras activas (AHR) complementarias

Estas cabeceras son componentes pasivos que se despliegan. Los vehículos que cuentan con este equipo no son fácilmente identificables por ningún distintivo sólo mediante la inspección visual de la cabecera. Estas cabeceras se dividen en dos: la mitad delantera es de hule

espuma suave y tela y la mitad posterior es de plástico decorativo.

*Cómo funcionan las cabeceras activas (AHR)*

El controlador del sistema de protección de los ocupantes (ORC) determinará si la severidad o el tipo del impacto trasero requieren el despliegue de las cabeceras activas (AHR). Si un impacto trasero requiere el despliegue, las cabeceras del asiento del conductor y del pasajero delantero se desplegarán.

Cuando las cabeceras se despliegan debido a un impacto trasero, la mitad delantera se extenderá hacia delante para reducir el espacio entre la parte posterior de la cabeza del ocupante y la cabecera. Este sistema está diseñado para ayudar a evitar o reducir la extensión de las lesiones del conductor y del pasajero delantero en cierto tipo de impactos traseros.

**NOTA:** Las cabeceras activas (AHR) pueden o no desplegarse en el caso de un impacto de frente o lateral. Sin embargo, si durante un impacto de frente ocurriera un impacto trasero secundario, la cabecera podría desplegarse dependiendo de la severidad y el tipo de impacto.

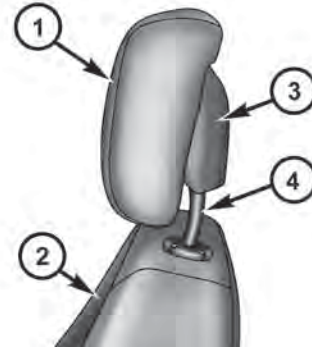

022607508

**Componentes de la cabecera activa (AHR)**

1 Mitad delantera de la cabecera (hule espuma suave y tela)

3 Mitad posterior de la cabecera (cubierta trasera de plástico decorativo)

2 Respaldo del asiento

4 Tubos guía de la cabecera



**¡PRECAUCIÓN!**

Con la finalidad de reducir al mínimo el riesgo de lesiones en el cuello en caso de que hubiera una colisión, ningún ocupante, incluyendo el conductor, debe operar ni sentarse en el vehículo hasta que las cabeceras se hayan colocado en las posiciones correctas.

**NOTA:** Para más información sobre el ajuste y colocación adecuada de las cabeceras, refiérase a “Ajuste de las cabeceras activas” en “Características de su vehículo”.

**Reajuste de las cabeceras activas (AHR)**

Si las cabeceras activas se desplegaron en una colisión, las del asiento del conductor y del pasajero delantero deberán reacomodarse. Usted podrá identificar que las cabeceras se desplegaron por que estarán desplazadas hacia delante (como se muestra en el paso tres del procedimiento de reajuste).

1. Sujete la cabecera desplegada desde el asiento trasero.

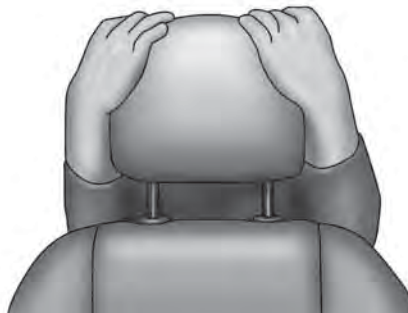

022607492

**Puntos para colocar las manos en la cabecera**

2. Coloque las manos en la parte superior de la cabecera desplegada, en una posición cómoda.
3. Tire hacia abajo y después hacia atrás, en dirección de la parte posterior del vehículo, después hacia abajo para acoplar el mecanismo de bloqueo.

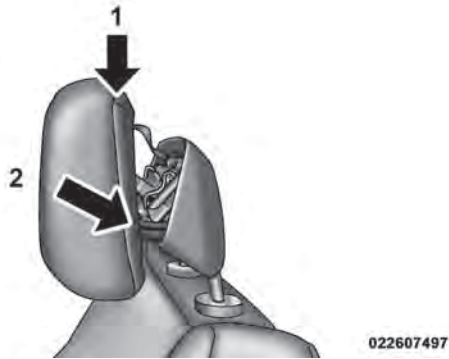

1 — Movimiento hacia abajo

2 — Movimiento hacia atrás

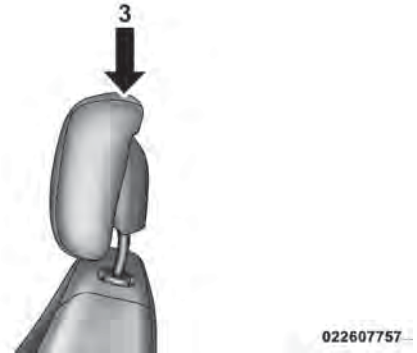

3 — Movimiento final hacia abajo para acoplar el mecanismo de bloqueo

4. La mitad delantera de la cabecera (hule espuma suave y tela) debe quedar dentro de la mitad trasera de plástico decorativo.



022607494

Cabecera en la posición de reajuste

**NOTA:**

- Si tiene dificultad o problemas para reajustar las cabeceras activas, consulte a un distribuidor autorizado.
- Por motivos de seguridad, haga que un especialista calificado revise las cabeceras activas en un distribuidor autorizado.

**Sistema mejorado de recordatorio del cinturón de seguridad (BeltAlert®)**

Si el cinturón de seguridad del conductor o del pasajero delantero (si está equipado con alerta del cinturón) no se abrocha en un lapso de 60 segundos a partir del arranque del vehículo y la velocidad del vehículo es mayor a los 8 km/h (5 mph), el sistema mejorado de advertencia BeltAlert® alertará al conductor o al pasajero delantero para que se coloquen el cinturón de seguridad. El conductor debe pedir a los demás ocupantes que se abrochen los cinturones de seguridad. Una vez que se activó la advertencia, BeltAlert® continuará haciendo funcionar la campanilla y destellando la luz de advertencia del cinturón de seguridad durante 96 segundos o hasta que el cinturón de seguridad del conductor o del pasajero delantero se hayan abrochado. EL BeltAlert® se reactivará si el cinturón de seguridad del conductor o del pasajero delantero se desabrocha durante más de 10 segundos y la velocidad del vehículo es mayor de 8 km/h (5 mph).

Para los asientos del pasajero delantero equipados con BeltAlert®, el vehículo está equipado con detección de ocupación del asiento. El sistema de advertencia BeltAlert® no se activa cuando el asiento del pasajero delantero está

desocupado. El sistema de advertencia BeltAlert® podría activarse cuando un animal u objeto pesado está sobre el asiento del pasajero delantero o cuando el asiento está doblado (si así está equipado). Se recomienda que las mascotas viajen en el asiento trasero en arneses o cajas para mascotas sujetas por los cinturones de seguridad y que la carga sea estibada adecuadamente.

El sistema de advertencia BeltAlert® puede ser habilitado o inhabilitado por su distribuidor autorizado o realizando los siguientes pasos:

**NOTA:** Los siguientes pasos se deben realizar en un lapso de 60 segundos después de girar el interruptor de ignición a la posición encendido o En marcha. Chrysler no recomienda desactivar el sistema de advertencia BeltAlert®.

1. Con todas las puertas cerradas y el interruptor de ignición en cualquier posición excepto en encendido o En marcha, abra el cinturón de seguridad del conductor.
2. Gire la llave de ignición a la posición accesorios o encendido (no arranque el motor) y espere que se apague la luz de advertencia del cinturón de seguridad.
3. En un lapso de 60 segundos después de arrancar el vehículo, desabroche y vuelva a abrochar el cinturón de seguridad del conductor cuando menos tres veces en

un lapso de 10 segundos, terminando con el cinturón de seguridad abrochado.

4. Gire la llave de ignición a la posición de apagado. Se emitirá un sólo sonido de campanilla para indicar que se terminó exitosamente la programación.

**NOTA:** Observe que la luz de advertencia del cinturón de seguridad se encienda mientras se retrae el cinturón de seguridad y se apague cuando se vuelva a abrochar el cinturón de seguridad.

El sistema BeltAlert® se puede reactivar repitiendo este procedimiento. Aun cuando BeltAlert® se haya desactivado, la luz de advertencia del cinturón de seguridad seguirá encendiendo si el cinturón de seguridad del conductor está desabrochado.

### **Bloqueo del cinturón de seguridad**

El sistema del cinturón de seguridad trasero central tiene una característica de bloqueo que no le permitirá extraer el cinturón central a menos que el pestillo superior del asiento trasero esté acoplado.

### **Cinturones de seguridad y mujeres embarazadas**

Recomendamos que las mujeres embarazadas usen los cinturones de seguridad durante todo el embarazo. Mantener a la madre segura es la mejor manera de proteger al bebé.

Las mujeres embarazadas deben usar la parte pélvica del cinturón sobre los muslos y tan ajustado a la cadera como sea posible. Mantenga el cinturón bajo de tal forma que no pase por el abdomen. De esa forma los huesos más fuertes de las caderas absorberán la fuerza si ocurre una colisión.

### **Extensión del cinturón de seguridad**

Si el cinturón de seguridad es muy corto, aun totalmente extendido y cuando el anclaje superior ajustable del cinturón del hombro (si así está equipado) esté en su posición más baja, su distribuidor autorizado le puede proporcionar una extensión del cinturón de seguridad. Esta extensión solamente se debe usar cuando el cinturón existente no sea lo suficientemente largo. Cuando no se requiera, quite la extensión y guárdela.

### **¡ADVERTENCIA!**

Usar una extensión del cinturón de seguridad cuando no se necesita puede aumentar el riesgo de lesiones en una colisión. Úsela sólo cuando el cinturón de seguridad pélvico no sea suficientemente largo cuando se coloca bajo y ajustado y en las posiciones de asiento recomendadas. Retire y guarde la extensión cuando no se necesite.

### **Sistema de protección complementario (SRS) bolsas de aire**

Este vehículo tiene bolsas de aire delanteras, avanzadas, para el conductor y para el pasajero delantero, como complemento del sistema de cinturones de seguridad. La bolsa de aire delantera, avanzada, del conductor está montada en el centro del volante de la dirección y la del pasajero está montada en el tablero de instrumentos, arriba de la guantera. Las palabras "SRS AIRBAG" están grabadas en las cubiertas de las bolsas de aire.

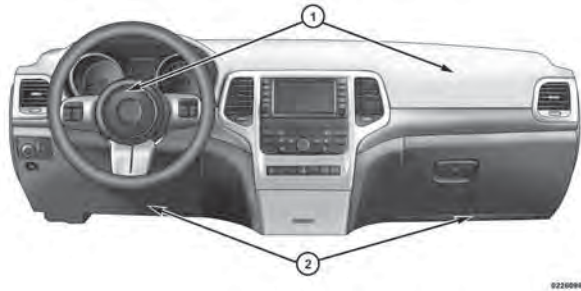

**Ubicación de la bolsa de aire delantera avanzada y el protector de rodillas**

- 1 — Bolsa de aire delantera avanzada del conductor y del pasajero
- 2 — Protector de rodillas

**NOTA:** Estas bolsas de aire están certificadas por las nuevas normas federales para bolsas de aire avanzadas.

Las bolsas de aire delanteras avanzadas, tienen un diseño de inflador en etapas múltiples, el cual permite que la bolsa de aire tenga diferentes rangos de inflado dependiendo de la severidad y el tipo de colisión.

Este vehículo puede estar equipado con sensores de posición de la corredera del asiento de conductor y del pasajero delantero. Dichos sensores pueden ajustar el rango de inflado de las bolsas delanteras avanzadas con base en la posición del asiento.

Este vehículo puede estar equipado con un interruptor de la hebilla del cinturón de seguridad del conductor y/o del pasajero delantero. Dicho interruptor detecta si el cinturón de seguridad del conductor o del pasajero delantero está abrochado. El interruptor de la hebilla del cinturón de seguridad podría ajustar el rango de inflado de las bolsas de aire delanteras avanzadas.

Este vehículo está equipado con cortinas inflables que complementan a las bolsas de aire laterales (SABIC), para proteger al conductor, a los pasajeros delanteros y traseros sentados junto a la ventana. Las bolsas de aire SABIC están

## 62 ANTES DE ARRANCAR SU VEHÍCULO

ubicadas sobre las ventanas laterales y sus cubiertas también están marcadas: SRS AIRBAG.

Este vehículo está equipado con bolsas de aire laterales complementarias (SAB) montadas en el lado exterior de los asientos delanteros. Estas bolsas protegen a los ocupantes en caso de sufrir un impacto lateral.

### NOTA:

- Las cubiertas de las bolsas de aire tal vez no sean evidentes en la vestidura interior; pero se abrirán durante el despliegue de la bolsa de aire.
- Después de cualquier colisión, el vehículo se debe llevar inmediatamente a un distribuidor autorizado.

### Componentes del sistema de bolsas de aire

Su vehículo puede estar equipado con los siguientes componentes del sistema de bolsas de aire:

- Controlador de protección del ocupante (ORC)
- Luz de advertencia de las bolsas de aire
- Volante y columna de la dirección
- Tablero de instrumentos
- Protectores de rodillas contra impactos

- Bolsa de aire delantera avanzada del conductor
- Bolsa de aire delantera avanzada del pasajero
- Bolsas de aire laterales (SAB) complementarias montadas en el asiento
- Cortinas inflables complementarias de la bolsa de aire lateral
- Sensores de impacto delantero y lateral
- Pretensores de cinturones de seguridad delanteros, interruptores de la hebilla de cinturones de seguridad y sensores de posición de correderas de los asientos
- Cabecera activa complementaria para el conductor y el pasajero delantero

### Características de las bolsas de aire delanteras avanzadas

El sistema de bolsas de aire delanteras avanzadas tiene bolsas de aire del conductor y del pasajero delantero de etapas múltiples. Este sistema proporciona una salida adecuada a la severidad y al tipo de colisión según lo determine el controlador de protección de los ocupantes (ORC), que puede recibir información proveniente de los sensores de impacto delanteros.

El inflador de la primera etapa es activado inmediatamente durante un impacto que requiera el despliegue de las bolsas de aire. El tiempo de la segunda determina si la fuerza de salida es baja, media o alta. Si una fuerza baja es suficiente para cubrir la necesidad, el gas restante del inflador es desechado.

**¡ADVERTENCIA!**

- Ningún objeto debe ser colocado sobre o cerca de la bolsa de aire en el tablero de instrumentos porque dichos objetos podrían causar lesiones si el vehículo sufriera una colisión lo suficientemente severa para causar que se infle la bolsa de aire.
- No ponga nada en o alrededor de las cubiertas de las bolsas de aire ni trate de abrirlas manualmente. Las bolsas de aire se podrían dañar y usted podría resultar lesionado por que las bolsas de aire ya no funcionan. Las cubiertas protectoras para los cojines de las bolsas de aire están diseñadas para abrirse sólo cuando las bolsas de aire se están inflando.
- No taladre, corte o altere la protección para las rodillas de ninguna forma.
- No monte ningún accesorio en el protector de rodillas, como luces de alarma, estéreos, radios de banda civil, etc.

**Bolsas de aire laterales (SAB) complementarias montadas en el asiento**

Las bolsas de aire laterales complementarias montadas en el asiento proporcionan protección mejorada de los ocupantes en impactos laterales. Dichas bolsas se pueden identificar por una etiqueta de bolsa de aire cosida en el lado exterior de los asientos delanteros.

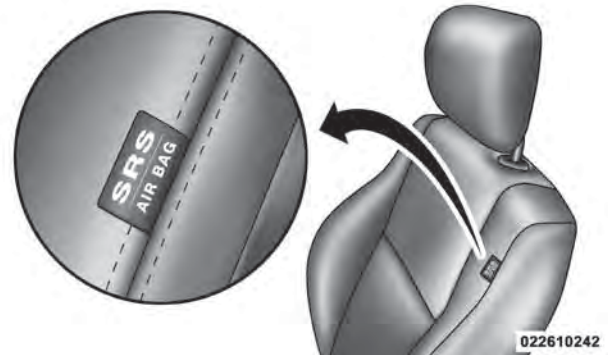

**Etiqueta de la bolsa de aire lateral complementaria montada en el asiento**



## 64 ANTES DE ARRANCAR SU VEHÍCULO

Cuando la bolsa de aire se despliega, separa la costura entre el frente y el lado de la cubierta de la vestidura del asiento.

Cada bolsa de aire se despliega independientemente, es decir, un impacto del lado izquierdo despliega solamente la bolsa de aire izquierda y un impacto del lado derecho despliega solamente la bolsa de aire derecha.

### **Cortinas inflables complementarias de la bolsa de aire lateral**

Las bolsas de aire SABIC protegen a los pasajeros de los asientos exteriores en caso de volcaduras e impactos laterales, además de la protección que ofrece la estructura de la carrocería. Cada bolsa de aire tiene cámaras infladas junto a la cabeza de los pasajeros de los asientos exteriores, lo cual reduce el potencial de lesiones en la cabeza por impactos laterales. Las cortinas se despliegan hacia abajo, cubriendo ambas ventanas en un impacto lateral.



### **Ubicación de las cortinas inflables complementarias de las bolsas de aire laterales (SABIC)**

#### **NOTA:**

- Si el vehículo se volcara, se podrían desplegar las bolsas de aire SABIC y/o los pretensores en ambos lados del vehículo.

- Las cubiertas de las bolsas de aire pueden no ser evidentes en la vestidura interior; pero estas se abrirán durante el despliegue de las bolsas de aire.

El sistema incluye sensores de impacto laterales junto a los ocupantes de los asientos delanteros y traseros. Estos sensores están calibrados para desplegar las bolsas de aire laterales montadas en los asientos y las bolsas de aire SABIC durante impactos que requieran la protección de bolsas de aire laterales.

**¡ADVERTENCIA!**

- Si su vehículo está equipado con cortinas inflables complementarias de las bolsas de aire laterales (SABIC) derecha e izquierda, no apile equipaje u otra carga de manera que obstruya la ubicación de la SABIC. El área en donde están ubicadas las SABIC debe permanecer libre de cualquier obstrucción.
- No use forros de asiento accesorios ni coloque objetos entre usted y las bolsas de aire laterales; el desempeño puede afectarse adversamente y los objetos podrían ser lanzados hacia usted, causando lesiones graves.

**¡ADVERTENCIA!**

- Si su vehículo está equipado con bolsas de aire SABIC, no le instale ningún accesorio que pudiera alterar el techo, incluyendo un quemacocos. No instale canastillas de techo que usen sujeciones permanentes (pernos o tornillos). Por ningún motivo taladre el techo del vehículo.

**Protectores contra impactos de rodilla**

Estos dispositivos ayudan a proteger las rodillas del conductor y del pasajero delantero y acomodan a los ocupantes delanteros para que interactúen mejor con las bolsas de aire delanteras avanzadas.

Junto con los cinturones de seguridad y los pretensores, las bolsas de aire delanteras avanzadas trabajan con los protectores de rodillas para proporcionar una mejor protección al conductor y al pasajero delantero. Las bolsas de aire laterales también trabajan con los cinturones de seguridad para mejorar la protección de los ocupantes.

Éstos son algunos simples pasos que usted puede seguir para reducir el riesgo de lesionarse con el despliegue de una bolsa de aire.

## 66 ANTES DE ARRANCAR SU VEHÍCULO

Los niños menores de 12 años siempre deben viajar en los asientos traseros con el cinturón de seguridad abrochado.

### ¡ADVERTENCIA!

Los niños que usen sillas infantiles orientadas hacia atrás, **NUNCA** deben viajar en el asiento delantero de un vehículo que tenga bolsa de aire delantera avanzada del pasajero. El despliegue de la bolsa de aire puede ocasionar lesiones graves o la muerte a los niños que viajan en esa posición.

Los niños que no sean lo suficientemente grandes como para usar el cinturón de seguridad del vehículo correctamente (consulte Protecciones para niños en la sección) deben ir sujetos en una silla infantil adecuada en el asiento trasero o usar asientos elevadores sujetos con el cinturón de seguridad. Los niños mayores que no usan los asientos mencionados anteriormente deben viajar en el asiento trasero con el cinturón abrochado adecuadamente. Nunca permita que un niño deslice el cinturón del hombro detrás de él o bajo su brazo.

Si un niño menor de 12 años debe viajar en el asiento del pasajero delantero (no en un asiento infantil orientado hacia atrás), mueva el asiento lo más atrás posible y utilice la

protección infantil correspondiente. (Consulte “Protecciones para niños”)

Debe leer las instrucciones que acompañen al asiento infantil para asegurarse de utilizarlo correctamente.

Todos los ocupantes deben usar siempre sus cinturones de seguridad correctamente.

Los asientos del conductor y del pasajero delantero se deben mover lo más atrás posible para permitir el inflado de las bolsas de aire delanteras avanzadas.

No se recargue en la puerta o en la ventana. Si su vehículo tiene bolsas de aire laterales y estas se desplegaran, se inflarán con fuerza en el espacio entre usted y la puerta.

Si el sistema de bolsas de aire de este vehículo necesita adaptarse para una persona discapacitada, acuda a un Centro de atención a clientes.

**¡ADVERTENCIA!**

- Confiar sólo en las bolsas de aire le puede provocar lesiones más severas en una colisión. Las bolsas de aire trabajan junto con los cinturones de seguridad para protegerlo adecuadamente. En algunas colisiones, las bolsas de aire no se despliegan. Siempre use sus cinturones de seguridad aun cuando tenga bolsas de aire.
- Estar muy cerca del volante de la dirección o del tablero de instrumentos durante el despliegue de las bolsas de aire delanteras avanzadas, puede ocasionar lesiones serias e incluso la muerte. Las bolsas de aire necesitan espacio para inflarse. Siéntese apoyándose en el respaldo, extendiendo los brazos cómodamente para alcanzar el volante de la dirección o el tablero de instrumentos.
- Las cortinas inflables complementarias de la bolsa de aire lateral (SABIC) y las bolsas de aire laterales montadas en el asiento (SAB), necesitan espacio para inflarse. No se recargue en la puerta o en la ventana. Siéntese derecho en el centro del asiento.

**Sensores y controles de despliegue de la bolsa de aire**

**Controlador de protección de los ocupantes (ORC)**

El ORC es parte de un sistema de seguridad requerido para este vehículo por los reglamentos federales.

El ORC determina si se requiere el despliegue de las bolsas de aire delanteras y/o laterales en una colisión de frente o lateral. Basándose en las señales de los sensores de impacto, el ORC despliega las bolsas delanteras avanzadas, las bolsas de aire SABIC, las bolsas de aire laterales complementarias montadas en el asiento y los pretensores de los cinturones de seguridad delanteros, según se requiera, dependiendo de la severidad y tipo de impacto.

Las bolsas de aire delanteras avanzadas están diseñadas para proporcionar protección adicional complementando a los cinturones de seguridad en determinadas colisiones frontales, dependiendo de la severidad y el tipo de colisión. Las bolsas de aire delanteras avanzadas no están diseñadas para reducir el riesgo de lesiones en colisiones laterales, por la parte trasera o volcaduras.

Las bolsas de aire delanteras avanzadas no se desplegarán en todas las colisiones frontales, incluyendo algunas que pueden producir un daño sustancial al vehículo, por ejemplo,

## 68 ANTES DE ARRANCAR SU VEHÍCULO

algunas colisiones con postes, con la parte inferior de un camión y colisiones en ángulo. Por otro lado, dependiendo del tipo y ubicación del impacto, las bolsas de aire delanteras avanzadas pueden desplegarse en impactos que dañaran poco el frente del vehículo, pero que producen una aceleración inicial severa.

Las bolsas de aire laterales no se desplegarán en todas las colisiones laterales. El despliegue de la bolsa de aire lateral dependerá de la severidad y tipo de colisión.

Como los sensores de las bolsas de aire laterales miden la desaceleración del vehículo en el tiempo, la velocidad del vehículo y el daño por sí mismos no son buenos indicadores de si debe o no desplegarse una bolsa de aire.

Los cinturones de seguridad son necesarios para protección en todas las colisiones y además son necesarios para mantenerlo en su lugar, alejado de una bolsa de aire inflándose.

El ORC monitorea la disponibilidad de las partes electrónicas del sistema de la bolsa de aire, siempre que el interruptor de ignición esté en la posición En marcha o encendido.

Si la llave está en la posición de asegurado, en la posición de accesorios o no está en la ignición, el sistema de bolsas de aire no estará activado y las bolsas de aire no se inflarán.

El ORC contiene un sistema de alimentación de energía de respaldo que puede desplegar las bolsas de aire aún si la batería pierde energía o se desconecta antes del despliegue.



Además, el ORC enciende la luz de advertencia de las bolsas de aire en el tablero de instrumentos durante aproximadamente cuatro a ocho segundos para una auto verificación cuando la ignición se enciende por primera vez. Después de la auto verificación, la luz de advertencia de las bolsas de aire se apaga. Si el ORC detecta un mal funcionamiento en cualquier parte del sistema, enciende la luz de advertencia de las bolsas de aire ya sea momentánea o continuamente. Si la luz se enciende otra vez después del arranque inicial, sonará una sola campanilla.

También incluye un diagnóstico que iluminará la luz de advertencia de las bolsas de aire del módulo de instrumentos si se detecta una falla que pueda afectar el sistema de las bolsas de aire. El diagnóstico también registra la naturaleza del mal funcionamiento.

**¡ADVERTENCIA!**

Si ignora la luz de advertencia de las bolsas de aire en su tablero de instrumentos podría estar en riesgo ya que podrían no activarse para protegerlo en una colisión. Si la luz no se enciende, permanece encendida después del arranque del vehículo o si se enciende mientras conduce, haga que un distribuidor autorizado inspeccione de inmediato el sistema de las bolsas de aire.

**Unidades de Inflador de las bolsas de aire delanteras avanzadas del conductor y del pasajero**

Las unidades del inflador de las bolsas de aire delanteras avanzadas del conductor y del pasajero están ubicadas en el centro del volante de la dirección y en el lado derecho del tablero de instrumentos. Cuando el ORC detecta una colisión que requiere las bolsas de aire delanteras avanzadas, envía señales a las unidades de inflador. Para inflar las bolsas de aire delanteras avanzadas se genera una gran cantidad de gas no tóxico. Son posibles diferentes rangos de inflado de la bolsa de aire, basándose en el tipo y la severidad de la colisión.

La cubierta de vestidura de la maza del volante de la dirección y de la parte superior del lado derecho del tablero

de instrumentos se separan y doblan para no estorbar mientras las bolsas de aire se inflan a todo su tamaño. Las bolsas de aire se inflan totalmente en alrededor de 50 a 70 milisegundos. Esto es cerca de la mitad del tiempo que toma un parpadeo de los ojos. Entonces las bolsas de aire se desinflan rápidamente mientras ayudan a contener al conductor y al pasajero delantero.

El gas de la bolsa de aire delantera avanzada se ventila a través de agujeros en los lados de la bolsa de aire. De esta forma, las bolsas de aire no interfieren con su control del vehículo.

**Unidades de inflador de las bolsas de aire laterales (SAB) complementarias montadas en el asiento**

Las bolsas de aire laterales complementarias montadas en el asiento están diseñadas para activarse sólo en ciertas colisiones laterales.

El ORC determina si una colisión lateral requiere que se inflen las bolsas de aire laterales basándose en la severidad y tipo de colisión.

Basándose en la severidad y el tipo de colisión, el inflador de la bolsa lateral puede activarse en el lado de impacto del vehículo, liberando una cantidad de gas no tóxico. La bolsa

## 70 ANTES DE ARRANCAR SU VEHÍCULO

de aire lateral inflándose sale por la costura del asiento hacia el espacio entre el ocupante y la puerta. Las bolsas de aire laterales se inflan totalmente en alrededor de 50 a 70 milisegundos. Las bolsas de aire laterales se mueven a muy alta velocidad y con una fuerza tan grande, que pueden lesionarlo si no está sentado correctamente o si hay objetos colocados en el área donde se inflan las bolsas de aire laterales. Esto es aplicable especialmente a los niños.

### **Unidades de inflador de las cortinas inflables complementarias de la bolsa de aire lateral (SABIC)**

Durante las colisiones donde el impacto está confinado a un área particular lateral del vehículo, el ORC puede desplegar las bolsas de aire SABIC, dependiendo de la severidad y tipo de colisión. En estos eventos, el ORC desplegará la SABIC solamente en el lado del impacto del vehículo.

Se genera una cantidad de gas no tóxico para inflar la SABIC. Al inflarse, la SABIC empuja el borde exterior del toldo interior a un lado y cubre la ventana. La SABIC se infla en aproximadamente 30 milisegundos (cerca de la cuarta parte del tiempo que toma un parpadeo de los ojos) con suficiente fuerza para lesionarlo si usted no está con el cinturón de seguridad abrochado y sentado correctamente o si hay objetos

colocados en el área en donde se inflan las SABIC. Esto aplica especialmente a los niños. La SABIC tiene únicamente 9 cm (3-½ pulgadas) de espesor cuando se infla.

Debido a que los sensores de la bolsa de aire estiman la desaceleración en el tiempo, la velocidad del vehículo y el daño no son buenos indicadores de si debe o no desplegarse una bolsa de aire.

**NOTA:** En una volcadura, se pueden desplegar los pretensores, las SAB y/o las bolsas SABIC en ambos lados del vehículo.

### **Sensores de impacto delantero y lateral**

En impactos frontales y laterales, los sensores de impacto delanteros y laterales pueden ayudar al ORC para determinar la respuesta correspondiente a ciertos eventos de impacto.

### **Sistema mejorado de respuesta en un accidente**

En el caso de un impacto que cause el despliegue de las bolsas de aire, si la red de comunicación permanece intacta y la energía permanece intacta, dependiendo de la naturaleza del evento, el ORC determinará si el sistema mejorado de respuesta en un accidente tiene que realizar las siguientes funciones:

- Cortar el combustible al motor.
- Destella las luces de advertencia de peligro mientras la batería tenga energía o hasta que la llave de ignición se apague.
- Enciende las luces interiores, las cuales permanecen encendidas mientras la batería tenga energía o hasta que se retire la llave de la ignición.
- desasegurar las puertas automáticamente.

### Si se produce un despliegue

Las bolsas de aire delanteras avanzadas están diseñadas para desinflarse inmediatamente después del despliegue.

**NOTA:** Las bolsas de aire delanteras y/o laterales no se desplegarán en todas las colisiones. Esto no significa que algo en el sistema de las bolsas de aire está mal.

Si sufre una colisión en la que las bolsas de aire se desplieguen, puede ocurrir una o todas las acciones siguientes:

- El material de nylon de la bolsa de aire algunas veces puede ocasionar abrasiones o enrojecimiento de la piel al conductor y al pasajero delantero mientras las bolsas de aire se despliegan y desdoblán. Las abrasiones son

similares a una quemadura por fricción de una cuerda o la que podría tener al deslizarse sobre una alfombra o sobre el piso de un gimnasio. No son ocasionadas por contacto con sustancias químicas. No son permanentes y normalmente sanan rápidamente. Sin embargo, si no han sanado significativamente en algunos días o si tiene ampollas, vea inmediatamente a un doctor.

- Mientras las bolsas de aire se desinflan, se pueden ver algunas partículas semejantes al humo. Las partículas son el subproducto normal del proceso que genera el gas no tóxico que se usa para el inflado de las bolsas de aire. Estas partículas aéreas pueden irritar la piel, los ojos, la nariz o la garganta. Si tiene irritación en la piel o en los ojos, enjuague el área con agua fría. Para la irritación de la nariz o garganta, salga al aire fresco. Si la irritación persiste, consulte a su médico. Si las partículas se pegan a su ropa, siga las instrucciones del fabricante de la tela para limpiarla.

No conduzca su vehículo después de que se han desplegado las bolsas de aire. Si sufriera otra colisión, no contaría con la protección de las bolsas de aire.



**¡ADVERTENCIA!**

Las bolsas de aire y los pretensores de los cinturones de seguridad que se han desplegado no lo pueden proteger en otra colisión. Cambie de inmediato las bolsas de aire, los pretensores de los cinturones de seguridad y el conjunto retractor del cinturón de seguridad del pasajero delantero con su distribuidor autorizado. También de servicio al Sistema del controlador de protección a los ocupantes (ORC).

**Mantenimiento del sistema de bolsas de aire**

**¡ADVERTENCIA!**

- La modificación de cualquier parte del sistema de bolsas de aire puede ocasionar que falle cuando se necesite. Podría lesionarse si el sistema de bolsas de aire no está disponible para protegerlo. No modifique los componentes ni el cableado, incluyendo la colocación de cualquier tipo de placa o calcomanía a la cubierta de vestidura de la maza del volante de la dirección o en la parte superior derecha del tablero de instrumentos. No modifique la defensa delantera, la estructura de la carrocería del vehículo, ni agregue escalones laterales o estribos no originales.
- Es peligroso que trate de reparar usted mismo cualquier parte del sistema de las bolsas de aire. Asegúrese de decirle a cualquiera que trabaje en su vehículo que éste tiene un sistema de bolsas de aire.

**¡ADVERTENCIA!**

- No intente modificar ninguna parte de su sistema de bolsas de aire. La bolsa de aire puede inflarse accidentalmente o puede no funcionar correctamente si se realizan modificaciones. Lleve su vehículo a un distribuidor autorizado para realizar cualquier servicio al sistema de bolsas de aire. Si su asiento, incluyendo la cubierta de la vestidura y el cojín, necesitan cualquier reparación (incluyendo el desmontaje o aflojar /apretar los tornillos de sujeción del asiento), lleve el vehículo a un distribuidor autorizado. Sólo pueden utilizarse accesorios para el asiento autorizados por el fabricante. Si es necesario modificar el sistema de las bolsas de aire para personas discapacitadas, póngase en contacto con su distribuidor autorizado.

**Luz de advertencia de las bolsas de aire**



Usted desea que las bolsas de aire estén listas para inflarse y protegerlo en una colisión. La luz de advertencia de las bolsas de aire monitorea los circuitos internos y el cableado de interconexión asociado con los componentes eléctricos del sistema de bolsas de aire. Aunque el sistema de bolsas de aire está

diseñado para estar libre de mantenimiento, si algo de lo que sigue ocurre, haga que un distribuidor autorizado le dé servicio al sistema inmediatamente.

- La luz de advertencia de bolsas de aire no se enciende durante seis a ocho segundos mientras el interruptor de ignición se coloca en la posición de encendido inicialmente.
- La luz de advertencia de bolsas de aire permanece encendida después del intervalo de seis a ocho segundos.
- La luz de advertencia de bolsas de aire enciende intermitentemente o permanece encendida mientras conduce.

**NOTA:** Si el velocímetro, el tacómetro o cualquier indicador relacionado con el motor no están funcionando, el controlador de protección a los ocupantes (ORC) podría también estar desactivado. Las bolsas de aire podrían no estar listas para inflarse y protegerlo. Revise de inmediato el bloque de fusibles en busca de fusibles quemados.

Consulte la etiqueta ubicada dentro de la cubierta del bloque de fusibles en busca de los fusibles correspondientes a la bolsa de aire. Acuda a su distribuidor autorizado si los fusibles están bien.

### Registrador de información de evento (EDR)

En el caso de un accidente, su vehículo está diseñado para registrar hasta 30 segundos o menos de información específica del vehículo en una grabadora de datos del evento previos al momento del despliegue de la bolsa de aire, o cerca del despliegue y hasta un cuarto de segundo de información de la desaceleración de alta velocidad durante y/o después o cerca del despliegue de las bolsas de aire.

La información del EDR, solo se registra si ocurre el despliegue de una bolsa de aire, o cerca del despliegue, y no está disponible de otra forma.

El EDR en este vehículo está diseñado para grabar lo siguiente:

- Cuántos sistemas en su vehículo estaban operando
- Si el cinturón del pasajero y/o conductor estaban abrochados a las hebillas
- Qué tan lejos (de distancia) el conductor presionaba el pedal del freno o del acelerador y;
- Qué tan rápido estaba siendo conducido el vehículo

### NOTA:

Un evento cercano al despliegue ocurre cuando el sensor de las bolsas de aire detecta una desaceleración severa

del vehículo que normalmente indica una colisión, pero no tan severa como para asegurar el despliegue de las bolsas de aire. Bajo ciertas condiciones, la información del EDR puede no registrarse (por ejemplo, la pérdida de energía de la batería).

### Protecciones para niños

Todos en su vehículo necesitan utilizar el cinturón de seguridad todo el tiempo, incluyendo también a los bebés y los niños.

Cada estado en los EEUU y en todas las provincias en Canadá, requieren que los niños pequeños viajen en sistemas de protección adecuados. Esta es la ley, usted puede ser procesado por ignorarla.

Los niños menores de 12 años deben viajar utilizando los cinturones de seguridad abrochados adecuadamente en un asiento trasero, si está disponible. De acuerdo a las estadísticas de accidentes, los niños están más seguros si están protegidos adecuadamente en los asientos traseros que en los delanteros.

Hay diferentes tamaños y tipos de protecciones para niños, desde recién nacidos hasta para niños cuyo tamaño les

permite usar un cinturón de seguridad de adulto. Siempre consulte el manual del propietario del asiento infantil para asegurarse de que tiene el asiento adecuado. Use la protección que sea correcta para su niño.

**¡ADVERTENCIA!**

En una colisión, un niño sin protección, aún un pequeño bebé, puede convertirse en un proyectil dentro del vehículo. La fuerza requerida para sujetar a un bebé en su regazo puede ser tan grande que tal vez no pueda sostenerlo, sin importar lo fuerte que usted sea. El niño y otras personas podrían resultar gravemente lesionados. Todo niño que viaje en su vehículo debe estar en una protección adecuada para su tamaño.

**Protecciones para bebés y niños**

- Los expertos en seguridad recomiendan que los niños viajen en el vehículo en una silla orientada hacia atrás hasta que tengan cuando menos un año de edad y un peso de 9 kg (20 lb). Dos tipos de protección para niños se pueden usar con orientados hacia atrás: Los portabebés y los asientos convertibles para niños.

- El portabebés sólo se usa orientado hacia atrás en el vehículo. Son recomendables para bebés que pesen hasta aproximadamente 9 kg (20 lb). Los asientos convertibles para niño tienen un límite de peso mayor orientados hacia atrás que los portabebés, así que se pueden usar con la cara hacia atrás en niños que pesen más de 9 kg (20 lb) pero que sean menores de un año de edad. Ambos tipos de protecciones para niños se sujetan al vehículo con el cinturón torsopélvico o con el sistema de anclaje de protecciones para niños LATCH (refiérase a LATCH — Sistema de anclaje de asientos para niños).

**¡ADVERTENCIA!**

- Los asientos para niños orientados hacia atrás NUNCA se deben usar en el asiento delantero de un vehículo con bolsa de aire para el pasajero delantero a menos la bolsa de aire esté desactivada. El despliegue de una bolsa de aire puede ocasionar lesiones severas o la muerte a niños en esa postura.

### ¡ADVERTENCIA!

- La instalación incorrecta puede ocasionar una falla del sistema de protección de niños o bebés. Podría aflojarse en una colisión. El niño se podría lesionar gravemente o morir. Siga exactamente las indicaciones del fabricante cuando instale la protección para el bebé o el niño.
- Una protección para bebé orientada hacia atrás se debe usar solamente en el asiento trasero; si se usara en el asiento delantero podría ser golpeada por el despliegue de la bolsa de aire del pasajero y ocasionar lesiones graves o fatales al bebé.

He aquí algunas sugerencias para optimizar el uso de las protecciones para niños:

- Antes de comprar un sistema de protección, asegúrese de que tenga una etiqueta certificando que cumple con las normas de seguridad aplicables. Chrysler también recomienda que antes de comprar una protección para niños la pruebe en los asientos del vehículo en el que la usará.

- La protección debe ser la adecuada para el peso y estatura de su niño. Revise en la etiqueta de la protección los límites de peso y estatura.
- Siga al pie de la letra las instrucciones que vienen con la protección. Si instala la protección incorrectamente, puede no funcionar cuando la necesite.
- Las posiciones de los asientos de la segunda fila están equipadas con retractores de bloqueo automático (ALR). Para instalar los asientos de protección para niños, jale el cinturón del retractor hasta que esté suficientemente largo para permitirle pasarlo a través de la protección para el niño y deslice la contra hebilla en la hebilla. Después, jale el cinturón del torso hasta que salga totalmente del retractor. Permita que el cinturón regrese dentro del retractor, jalando el exceso de la cinta para apretar la porción pélvica alrededor de la protección para el niño. Para más información, refiérase a “Modo de retractores de bloqueo automático” en el inicio de la sección de Protección para los ocupantes, en el manual del propietario.
- Asegure al niño en la protección exactamente como lo indican las instrucciones del fabricante.

- Cuando la protección para niño no se esté usando, asegúrela en el vehículo con el cinturón de seguridad o sáquela. No la deje suelta en el vehículo. En un frenado súbito o una colisión, puede golpear a los ocupantes, a los respaldos de los asientos y ocasionar serias lesiones personales.

**NOTA: Para obtener información adicional, consulte [www.seatcheck.org](http://www.seatcheck.org) o llame al 1-866- SEATCHECK. Los residentes en Canadá, deben consultar el sitio de la red de Transporte de Canadá para mayor información.**

<http://www.tc.gc.ca/roadsafety/safedrivers/childsafety/index.htm>

### Niños mayores y sistemas de protección

Los niños que pesen más de 9 kg (20 lb) y que sean mayores de un año de edad pueden viajar en el vehículo viendo hacia adelante. Los asientos para niños orientados hacia adelante y los asientos convertibles para niños que se usan orientados hacia adelante son para niños que pesan de 9 a 18 kilos (20 a 40 libras) y que sean mayores de un año. Estos asientos para niños también se sujetan en el vehículo con el cinturón torsopélvico o con el sistema de anclaje de protecciones para

niños LATCH (refiérase a LATCH — Sistema de anclaje de asientos para niños).

El asiento elevador posicionador del cinturón de seguridad es para niños que pesan más de 18 kg (40 lb), pero que todavía son muy pequeños para usar correctamente los cinturones de seguridad del vehículo. Si el niño no se puede sentar con las rodillas dobladas sobre el asiento del vehículo y con la espalda recargada en el respaldo del asiento, debe usar un asiento elevador posicionador del cinturón de seguridad. El niño y el asiento elevador posicionador del cinturón se sujetan en el vehículo con el cinturón torsopélvico.

### Niños demasiado grandes para usar asientos elevadores

Los niños que sean suficientemente grandes para usar el cinturón de torso confortablemente y cuyas piernas son suficientemente largas para doblarse sobre el frente del asiento con la espalda recargada en el respaldo, deberán usar el cinturón torsopélvico en un asiento trasero.

- Asegúrese de que el niño esté erguido en el asiento.
- La porción pélvica debe estar baja en sus muslos y lo más ajustada posible.

## 78 ANTES DE ARRANCAR SU VEHÍCULO

- Verifique el ajuste del cinturón periódicamente. Un niño retorciéndose o inclinándose puede mover al cinturón fuera de su posición.
- Si el cinturón de torso hace contacto con la cara o el cuello, mueva al niño más cerca al centro del vehículo. Nunca permita a un niño ponerse el cinturón de torso bajo el brazo o detrás de su espalda.

### **LATCH Sistema de anclaje de asientos para niños (anclajes inferiores y correas para niños)**

El asiento trasero de su vehículo está equipado con el sistema de anclaje de protecciones para los niños denominado LATCH. El sistema LATCH permite instalar el sistema de protección para niños sin usar los cinturones de seguridad del vehículo; en lugar de ello, se utilizan anclajes inferiores y correas superiores que van de la protección para niños a la estructura del vehículo.



Actualmente hay disponibles sistemas de protección para niños compatibles con el sistema LATCH. Sin embargo, como los dispositivos con anclajes inferiores tardarán varios años en diseminarse, los sistemas de protección que tienen sujeciones para esos anclajes continuarán teniendo aditamentos para instalarse usando los cinturones de seguridad

del vehículo. Las protecciones para niños que tienen correas y ganchos para la conexión a los anclajes superiores de correa han estado disponibles durante algún tiempo. Muchos fabricantes de asientos para niños mayores, ofrecen correas que se ponen y quitan o que se adaptan. Le exhortamos a aprovechar todos los aditamentos incluidos con su protección para niños en cualquier vehículo.

**NOTA:** Cuando use el sistema de sujeción LATCH para instalar una protección para niño, asegúrese de que los cinturones de seguridad que no estén en uso estén guardados y fuera del alcance de los niños. Recuerde a todos los niños en el vehículo que los cinturones de seguridad no son juguetes y que no deben jugar con ellos y nunca deje a un niño sin vigilancia en el vehículo.

Los asientos exteriores tienen anclajes inferiores que pueden sujetar asientos para niños compatibles con LATCH con sujeciones inferiores, flexibles, montadas en correas y asientos para niños con sujeciones inferiores fijas. El cinturón de seguridad del vehículo se debe utilizar para la posición central. Independientemente del tipo específico de sujeción inferior, nunca instale asientos para niño compatibles con LATCH de manera que dos asientos compartan un anclaje inferior común.

Si instala protecciones para niño compatibles con el sistema LATCH en dos posiciones adyacentes del asiento trasero, puede usar el anclaje LATCH o el cinturón de seguridad del vehículo para la posición exterior, pero debe usar el cinturón de seguridad del vehículo en la posición central. Si sus protecciones para niño no son compatibles con el sistema LATCH, sólo puede instalar las protecciones para niño usando los cinturones de seguridad del vehículo. Para ver las instrucciones de instalación típicas, refiérase a “Instalación del sistema de protección para niños compatible con el sistema LATCH”.

### Instalación del sistema de protección para niños compatible con el sistema LATCH

Le conminamos a seguir cuidadosamente las indicaciones del fabricante cuando instale una protección para niño. No todos los sistemas de protección para niños se instalarán como lo hemos descrito aquí. Una vez más le sugerimos que siga al pie de la letra las instrucciones que vienen con el sistema de protección para niños.

Los anclajes inferiores del asiento trasero son barras redondas, localizadas atrás del cojín del asiento, donde se une con el respaldo del asiento y son visibles solamente

cuando se recarga en el asiento trasero para instalar la protección para niños. Usted las sentirá fácilmente si pasa su dedo por la intersección de la superficie del respaldo y del cojín del asiento.

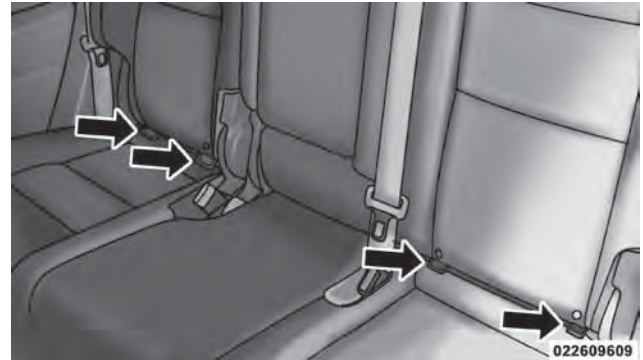

Anclajes de pestillo

Además, hay anclajes de correa superior atrás de cada posición del asiento trasero localizadas en la parte de atrás del asiento.



## 80 ANTES DE ARRANCAR SU VEHÍCULO

Para tener acceso a los anclajes de correa superior detrás del asiento trasero, retire el tablero del piso alfombrado del respaldo del asiento, esto expone los anclajes de correa superior.



**Desmontaje del tablero del piso alfombrado para tener acceso a la correa superior**

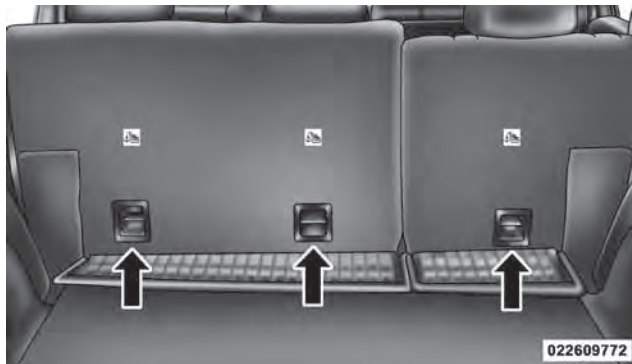

**Anclaje de la correa superior (ubicado en el respaldo del asiento)**

### **¡ADVERTENCIA!**

No utilice las sujeciones para carga ubicadas sobre el piso de carga. El uso inadecuado de la correa puede llevar a una falla de la protección para el bebé o el niño. El niño se podría lesionar gravemente o morir.

Muchos, pero no todos los sistemas de protección están equipados con cintas separadas en cada lado, teniendo cada una un gancho o conector para su unión con el anclaje inferior y un medio para ajustar la tensión de la cinta. Las protecciones para niños pequeños orientadas hacia adelante y algunas protecciones para bebés orientadas hacia atrás, también estarán equipadas con una cinta, un gancho para sujetar la correa al anclaje y un medio para ajustar la tensión de la cinta.

Primero afloje los ajustadores en las cintas inferiores y en la correa de tal forma que pueda sujetar más fácilmente los ganchos o conectores a los anclajes del vehículo. Después, sujete los ganchos o conectores inferiores sobre la parte de arriba de las barras de anclaje, empujando a un lado el material que cubre el asiento. Luego, localice el anclaje de la correa que está directamente atrás del asiento en donde va a colocar la protección de niño y sujete la correa al anclaje, teniendo cuidado de introducir la cinta de la correa de tal forma que la trayectoria sea lo más directa entre el anclaje y la protección de niños. Hay tres anclajes de correa superior ubicados en el respaldo del asiento, detrás del tablero de abertura.

No son visibles hasta que doble el tablero de abertura. NO utilice los ganchos de sujeción de carga ubicados sobre el

piso detrás del asiento. Finalmente, apriete las tres cintas conforme empuja la protección para niños hacia atrás y hacia abajo en el asiento, eliminando la holgura de las cintas de acuerdo con las instrucciones del fabricante de la protección para niños.

**¡ADVERTENCIA!**

La instalación incorrecta de una protección para niños al anclaje LATCH puede ocasionar la falla de la protección de bebés o niños. El niño se podría lesionar gravemente o morir. Siga exactamente las indicaciones del fabricante cuando instale la protección para el bebé o el niño.

**Instalación de la protección para niños usando los cinturones de seguridad del vehículo**

Los cinturones de seguridad de los pasajeros están equipados con placas de pestillo o retractores de bloqueo automático (ALR), los cuales están diseñados para mantener la porción pélvica ajustada alrededor de la protección para niños de tal forma que no es necesario usar seguros de traba.

Si el cinturón tiene una placa de pestillo, jalando la porción del hombro del cinturón torsopélvico ajustará firmemente el cinturón. La placa del pestillo mantendrá al cinturón apretado;

## 82 ANTES DE ARRANCAR SU VEHÍCULO

sin embargo, cualquier sistema de cinturón de seguridad se aflojará con el tiempo, así que verifique ocasionalmente el cinturón y jálelo para ajustarlo si es necesario.

	Conductor	Centro	Pasajero
Primera fila	N/A	N/A	ALR
Segunda fila	ALR	ALR	ALR
Tercera fila	N/A	N/A	N/A

N/A: No aplicable

ALR: Retractor automático

1. Para los cinturones de seguridad tienen retractor de bloqueo automático (ALR), jale el cinturón del retractor hasta que esté suficientemente largo para poderlo pasar a través de la protección para niño e inserte la contra hebilla en la hebilla. Después, jale el cinturón hasta que salga totalmente del retractor. Permita que el cinturón regrese dentro del retractor, jalando el exceso de la cinta para apretar la porción pélvica alrededor de la protección para el niño. Refiérase a “Modo de bloqueo automático”.

2. Para ajustar las correas de la protección para niños: Para los asientos de bebés orientados con la cara hacia atrás, asegurados en la posición del asiento central con el

cinturón de seguridad del vehículo, la posición del asiento central trasero tiene una correa en el descansabrazos, la cual asegura el descansabrazos en posición hacia arriba. Para tener acceso a la correa del descansabrazos del asiento central, primero baje el descansabrazos. La correa está ubicada detrás del descansabrazos y enganchada en el plástico del respaldo del asiento.



Correa del descansabrazos en la posición del asiento central

Jale bajando la correa para desengancharla del plástico del respaldo del asiento, luego levante el descansabrazos y sujete el gancho de la correa a la cinta ubicada en el frente del descansabrazos.



**Correa del descansabrazos en la posición del asiento central sujeta**

Para la posición del asiento central, introduzca la cinta de la correa sobre el respaldo del asiento y cabecera, luego

ajuste el gancho al anclaje de la correa localizado en la parte de atrás del asiento. Para las posiciones de los asientos exteriores, introduzca la correa debajo de la cabecera y sujete el gancho al anclaje de la correa superior localizada en la parte de atrás del asiento. Para tener acceso a los anclajes de correa superior detrás del asiento trasero, retire el tablero del piso alfombrado del respaldo del asiento, esto expone los anclajes de la correa superior.



**Desmontaje del tablero del piso alfombrado para tener acceso a la correa superior**

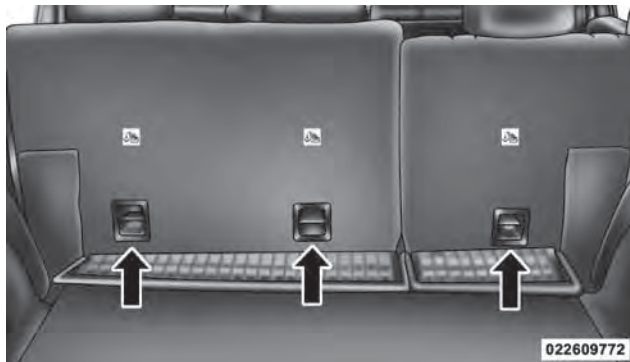

Anclaje de la correa superior (ubicado en el respaldo del asiento)

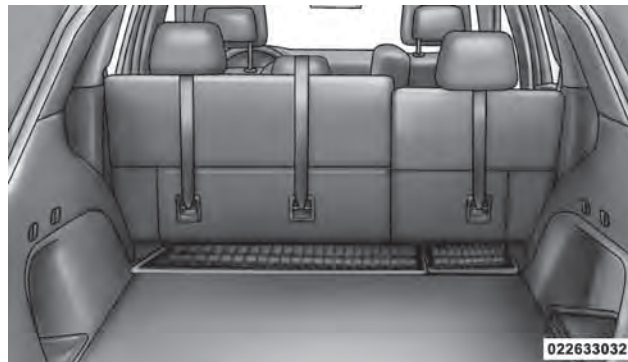

Montaje de la correa superior

**¡ADVERTENCIA!**

- Una correa mal anclada puede ocasionar un mayor movimiento de la cabeza y posibles lesiones al niño. Use sólo la posición de anclaje directamente debajo del asiento del niño para asegurar la cinta de la correa superior de la protección para niños.

**¡ADVERTENCIA!**

- No utilice las sujeciones para carga ubicadas sobre el piso de carga. El uso inadecuado de la correa puede llevar a una falla de la protección para el bebé o el niño. El niño se podría lesionar gravemente o morir.

**Sujeción de la cinta de la correa superior:**

Para la posición del asiento central, introduzca la cinta de la correa sobre el respaldo del asiento y cabecera, luego ajuste el gancho al anclaje de la correa superior localizado en la parte de atrás del asiento, detrás del tablero de abertura. Para las posiciones de los asientos exteriores, introduzca la cinta de la correa debajo de la cabecera y sujete el gancho al anclaje de la correa superior localizado en la parte de atrás del asiento, detrás del tablero de abertura.

Observe que los anclajes de la correa superior no son visibles hasta que dobla el tablero de abertura. NO utilice los ganchos de sujeción de carga ubicados sobre el piso detrás de los asientos.

**Transporte de mascotas**

El despliegue de las bolsas de aire en el asiento delantero podría lastimar a su mascota. Una mascota sin protección

puede ser lanzada y sufrir lesiones o lesionar a un pasajero durante una frenada de pánico o una colisión. Las mascotas deben estar protegidas en el asiento trasero con arneses para mascotas o cajas especiales para mascotas que se puedan asegurar con los cinturones de seguridad.

**RECOMENDACIONES PARA ASENTAR EL MOTOR**

No se requiere un largo periodo de asentamiento para el motor y el tren motriz (transmisión y eje) en su vehículo.

Conduzca moderadamente durante los primeros 500 km (300 millas). Después de los primeros 100 km (60 millas), son recomendables las velocidades hasta 80 ó 90 km/h (50 o 55 mph).

En velocidad de crucero, las aceleraciones breves con el pedal del acelerador totalmente pisado, dentro de los límites de las leyes de tráfico locales, contribuyen a un buen asentamiento. La aceleración total con un rango de velocidad bajo puede ser dañina y se debe evitar.

El aceite del motor instalado en la fábrica es un lubricante de alta calidad del tipo conservador de energía. Los cambios de aceite deben ser consistentes con las condiciones climáticas anticipadas en las que se operará el vehículo. Para ver la viscosidad y los grados de calidad recomendados, refiérase

## 86 ANTES DE ARRANCAR SU VEHÍCULO

a “Procedimientos de mantenimiento” en “Mantenimiento de su vehículo”. Nunca se deben usar aceites, detergentes ni aceites minerales puros.

Un motor nuevo puede consumir algo de aceite durante los primeros miles de kilómetros de operación. Esto se debe considerar como una parte normal del asentamiento y no interpretarse como una indicación de un problema.

## SUGERENCIAS DE SEGURIDAD

### Transporte de pasajeros

nunca transporte pasajeros en el área de carga.

#### ¡ADVERTENCIA!

- No deje niños o animales dentro de los vehículos estacionados en clima cálido. La acumulación de calor en el interior puede ocasionar lesiones serias o la muerte.
- Es extremadamente peligroso viajar en el área de carga, dentro o fuera de un vehículo. En una colisión, las personas que viajan en esas áreas están más expuestas a lesionarse gravemente o a morir.

#### ¡ADVERTENCIA!

- No permita que viajen personas en ninguna área del vehículo que no esté equipada con asientos y cinturones de seguridad.
- Asegúrese de que todos en el vehículo estén en un asiento y utilicen los cinturones de seguridad correctamente.

### Gases de escape

#### ¡ADVERTENCIA!

Los gases de escape pueden causar lesiones o la muerte. Contienen monóxido de carbono (CO), que es incoloro e inodoro. Respirarlo puede hacerle perder la conciencia y finalmente envenenarle. Par evitar respirar (CO), siga estas sugerencias de seguridad:

No haga funcionar el motor en un garaje cerrado o en áreas cerradas más del tiempo necesario para mover su vehículo dentro o fuera del área.

Si es necesario permanecer sentado en un vehículo estacionado con el motor funcionando, ajuste sus controles de calefacción o enfriamiento para forzar el aire exterior al

interior del vehículo. Coloque el ventilador en la velocidad más alta.

Si usted requiere conducir el vehículo con la compuerta levadiza o la cajuela abierta, asegúrese de que todas las ventanas estén cerradas y coloque el interruptor del ventilador del control de clima en alta velocidad. NO use el modo de recirculación.

La mejor protección contra la entrada de monóxido de carbono al vehículo es un sistema de escape del motor con el debido mantenimiento.

Siempre que observe un cambio en el sonido del sistema de escape, cuando pueda detectar humo del escape en el interior del vehículo o cuando la parte inferior o posterior del vehículo esté dañada, haga que un técnico competente inspeccione todo el sistema de escape y las áreas de la carrocería adyacentes para ver si hay partes rotas, dañadas, deterioradas o mal colocadas. Las uniones abiertas o las conexiones flojas pueden permitir que los humos del escape se filtren al compartimiento de los pasajeros. Además de lo anterior, inspeccione el sistema de escape cada vez que el vehículo se levante para lubricación o cambio de aceite. Efectúe los reemplazos que se requieran.

## **Verificaciones de seguridad que debe hacer dentro del vehículo**

### **Cinturones de seguridad**

Inspeccione el sistema de los cinturones periódicamente, verificando cortaduras, deshilachado y partes sueltas. Las partes dañadas se deben reemplazar inmediatamente. No desmonte ni modifique el sistema. Los conjuntos de los cinturones de seguridad delanteros se deben reemplazar después de una colisión. Los conjuntos de cinturones de seguridad traseros se deben reemplazar después de una colisión si se dañaron (por ejemplo, retractor doblado, cinta con cortaduras, etc.). Si existe alguna duda respecto a la condición del cinturón o del retractor, reemplace el cinturón de seguridad.

### **Luz de advertencia de las bolsas de aire**

La luz se debe encender y permanecer encendida durante cuatro a ocho segundos como una verificación del foco, cuando el interruptor de ignición se enciende inicialmente. Si la luz no se enciende durante el arranque, vea a su distribuidor autorizado. Si la luz permanece encendida, parpadea o se enciende mientras conduce, haga que se verifique el sistema en un distribuidor autorizado.



### Desempañador

Revise el funcionamiento seleccionando el modo de desempañador y poniendo el control del ventilador en alta velocidad. Deberá sentir el aire que sale contra el parabrisas. Vea a su distribuidor autorizado para darle servicio si su desempañador no funciona.

### Información de seguridad sobre tapetes del piso

Utilice siempre tapetes para el piso diseñados para ajustar en el alojamiento de los pies de su vehículo. Utilice solamente tapetes para el piso que no obstruyan el área de los pedales y que queden firmemente asegurados, de manea que no se deslicen fuera de su lugar e interfieran con los pedales o afecten el funcionamiento seguro de su vehículo de alguna otra manera.

### ¡ADVERTENCIA!

Los pedales que no se puedan mover libremente pueden causar la pérdida de control del vehículo e incrementar el riesgo de lesiones personales graves.

- Asegúrese siempre de que los tapetes para el piso estén sujetos adecuadamente con sujetadores para los tapetes del piso.
- Nunca coloque o instale en el vehículo tapetes para el piso u otras cubiertas en el piso que no puedan asegurarse adecuadamente para evitar que se muevan e interfieran con los pedales o la habilidad para controlar el vehículo.
- Nunca ponga tapetes para el piso u otras coberturas de piso arriba de los tapetes para el piso ya instalados. Los tapetes para el piso adicionales y otras cubiertas reducirán el tamaño del área de los pedales e interfieren con los pedales.
- Revise el montaje de los tapetes periódicamente. Siempre vuelva a instalarlos adecuadamente y asegure los tapetes para el piso que se hayan desmontado para limpiarlos.

**¡ADVERTENCIA!**

- Cerciórese de que no caigan objetos dentro del área de los pies del conductor mientras se está moviendo el vehículo. Los objetos pueden quedar atrapados debajo del pedal del freno y del pedal del acelerador, causando la pérdida de control del vehículo.
- Si lo requiere, se deben instalar postes de montaje adecuadamente, de no estar equipado de fábrica.
- De no seguir correctamente la instalación o montaje de los tapetes para el piso se puede causar la interferencia con el funcionamiento del pedal del freno y del acelerador, causando la pérdida de control del vehículo.

**Verificaciones periódicas de seguridad que debe hacer fuera del vehículo****Llantas**

Examine si hay un desgaste excesivo de la huella o patrones de desgaste disparejo. Revise en busca de piedras, clavos, vidrios u otros objetos incrustados en la huella. Inspeccione la huella y los costados para ver si tienen cortadas o grietas. Revise el apriete de las tuercas de las ruedas. Revise la presión de las llantas (incluyendo la de refacción).

**Luces**

Haga que alguien observe el funcionamiento de las luces exteriores mientras usted maneja los controles. Verifique las luces direccionales y las luces indicadoras de luces altas en el tablero de instrumentos.

**Cerros de las puertas**

Revise que cierren bien, el cerrojo y asegurado.

**Fuga de líquidos**

Verifique el área debajo del vehículo después del estacionamiento nocturno en busca de fugas de combustible, refrigerante del motor, aceite u otros líquidos.

También si se detectan vapores de gasolina o se sospechan fugas de combustible, de líquido de la dirección hidráulica o de líquido de los frenos, se debe localizar la causa y corregirla inmediatamente.

90 ANTES DE ARRANCAR SU VEHÍCULO



# CARACTERÍSTICAS DE SU VEHÍCULO

## CONTENIDO

■ ESPEJOS.....96	□ Extensión de la visera de sol (si así está equipado) .....99
□ Espejo interior día/noche .....96	■ Uconnect™ Phone (si así está equipado).....99
□ Espejo de atenuación automática (si está equipado) .....96	□ Aspectos que debe conocer de su sistema “Uconnect™” ..... 116
□ Espejos exteriores.....97	□ SMS ..... 118
□ Característica de los espejos exteriores plegables.....97	□ Enlace de comunicación con Bluetooth® ..... 119
□ Espejos exteriores de opacidad automática (si así está equipado).....97	■ SERVICIO DE RECONOCIMIENTO DE VOZ “UCONNECT™” .....125
□ Espejos exteriores eléctricos .....97	□ Sistema de reconocimiento de voz (VR) (si así está equipado).....125
□ Espejos con calefacción (si así está equipado) .98	□ Comandos.....126
□ Inclinación de espejos en reversa (disponible con la memoria del asiento solamente) (si así está equipado).....98	□ Entrenamiento de voz .....129
□ Espejos de vanidad iluminados.....99	■ MONITOREO DE PUNTOS CIEGOS (SI ASÍ ESTÁ EQUIPADO).....130

## 92 CARACTERÍSTICAS DE SU VEHÍCULO

- Trayectoria transversal trasera .....135
- Modos de operación.....136
- ASIENTOS .....138
  - Asientos eléctricos de ocho posiciones (si así está equipado).....138
  - Asiento eléctrico del pasajero de seis posiciones .....140
  - Ajuste manual del respaldo del asiento del pasajero delantero — inclinación.....142
  - Característica del asiento del pasajero delantero plegable hasta quedar plano (si así está equipado).....143
  - Asientos con calefacción (si así está equipado).....144
  - Asientos delanteros con calefacción.....144
  - Asientos traseros con calefacción.....145
  - Asientos ventilados (si así está equipado).....146
  - Cabeceras.....147
  - Asiento trasero abatible 60/40 .....150
  - Reclinación del asiento trasero .....151
- ASIENTO DEL CONDUCTOR CON MEMORIA (SI ASÍ ESTÁ EQUIPADO).....152
  - Ajuste de las posiciones en la memoria y vinculación del transmisor de acceso remoto sin llave con la memoria .....153
  - Para llamar las posiciones en memoria .....154
  - Para deshabilitar un transmisor RKE vinculado a la memoria .....154
  - Asiento de fácil acceso/salida .....155
- PARA ABRIR Y CERRAR EL COFRE .....156
- LUCES .....157
  - Interruptor de los faros .....157
  - Faros automáticos (si así está equipado) .....158
  - Los faros encienden automáticamente con los limpiaparabrisas.....158
  - Luz Inteligente (SmartBeam™) (si así está equipado).....159
  - Luces de conducción diurna (DRL) (si así está equipado).....160

- Nivelación automática de faros  
— sólo faros HID.....160
- Retraso de los faros.....160
- Luces de estacionamiento y luces del tablero .160
- Faros de niebla (si así está equipado).....161
- Luces interiores.....161
- Control de luces de ambiente .....162
- Recordatorio de luces encendidas.....163
- Ahorrador de batería.....163
- Luces de mapas/lectura.....163
- Luz ambiental.....164
- Palanca de funciones múltiples.....165
- Señales direccionales.....165
- Ayuda en el cambio de carril.....165
- Claxon óptico .....165
- Interruptor de luces altas o bajas.....165
- LIMPIA Y LAVAPARABRISAS .....166
  - Operación del limpiaparabrisas.....166
  - Sistema de limpiadores intermitentes.....167
- Operación del lavaparabrisas .....168
- Rocío.....168
- Limpiadores con sensores de lluvia  
(si así está equipado).....169
- COLUMNA DE LA DIRECCIÓN ABATIBLE .....170
- COLUMNA DE LA DIRECCIÓN  
ELÉCTRICA ABATIBLE/TELESCÓPICA  
(SI ASÍ ESTÁ EQUIPADO).....171
- VOLANTE DE LA DIRECCIÓN CON  
CALEFACCIÓN (SI ASÍ ESTÁ EQUIPADO) .....172
- CONTROL ELECTRÓNICO DE LA VELOCIDAD...173
  - Para activarlo .....174
  - Para establecer una velocidad deseada.....174
  - Para desactivarlo .....174
  - Para reanudar la velocidad .....175
  - Para variar la velocidad fijada.....175
  - Aceleración para rebasar.....175
- CONTROL DE CRUCERO ADAPTABLE  
(ACC) (SI ASÍ ESTÁ EQUIPADO).....176

## 94 CARACTERÍSTICAS DE SU VEHÍCULO

- Funcionamiento del control de crucero adaptable (ACC) .....178
- Activación del control de crucero adaptable (aCC).....179
- Para activarlo .....179
- Para establecer una velocidad deseada del ACC .....180
- Para cancelarla .....181
- Para desactivarlo .....182
- Para reanudar la velocidad .....182
- Para variar la velocidad fijada .....182
- Estableciendo la siguiente distancia en el ACC .....183
- Menú del control de crucero adaptable (acc)...186
- Advertencias en pantalla y mantenimiento .....187
- Precauciones al conducir con el ACC .....190
- Información general .....194
- Modo normal del control de crucero (velocidad fija) .....194
- Advertencia de colisión por el frente (si así está equipado).....196
- SISTEMA DE AYUDA TRASERA PARA ESTACIONARSE, PARKSENSE™ (SI ASÍ ESTÁ EQUIPADO).....200
  - Sensores del sistema ParkSense® .....201
  - Pantalla de advertencia del sistema ParkSense® .....201
  - Pantalla del sistema ParkSense® .....201
  - Habilitación y deshabilitación del sistema ParkSense® .....206
  - Servicio al sistema de ayuda trasera para estacionarse ParkSense® .....206
  - Limpieza del sistema ParkSense® .....207
  - Precauciones al usar el sistema ParkSense® .....207
- CÁMARA TRASERA DE REVERSA PARKVIEW® (SI ASÍ ESTÁ EQUIPADO).....209
  - Encendido o apagado del sistema Parkview® con sistema de navegación/radio multimedia ..210

- Encendido o apagado del Sistema Parkview® sin sistema de navegación/radio multimedia ...211
- CONSOLA DE TOLDO.....211
  - Luces de cortesía/lectura .....212
  - Almacenamiento de los anteojos para el sol....212
- PORTERO ELÉCTRICO DE LA COCHERA (SI ASÍ ESTÁ EQUIPADO).....213
  - Programación de HomeLink® .....213
  - Operador de compuerta/programación en Canadá.....216
  - Seguridad.....217
  - Sugerencias para la localización, diagnóstico y solución de problemas .....217
  - Información general .....217
- QUEMACOCOS PANORÁMICO “COMMAND VIEW®” CON CORTINILLA ELÉCTRICA (SI ASÍ ESTÁ EQUIPADO).....218
  - Cómo abrir el quemacocos – modo rápido .....218
  - Cómo ventilar el quemacocos – modo rápido..219
- Cómo cerrar el quemacocos – modo rápido .....219
- Cómo abrir la cortinilla eléctrica – modo rápido .....219
- Cómo cerrar la cortinilla eléctrica – modo rápido .....220
- Movimiento del quemacocos y de la cortinilla eléctrica – manual .....220
- Característica de protección contra atrapamiento .....220
- Anulación de la protección contra atrapamiento .....220
- Cancelación de la anulación de la protección contra atrapamiento.....221
- Golpeteo de viento .....221
- Comando de ver con sombra (si así está equipado).....221
- Abrir característica de sombra - Express .....222
- Abrir característica de sombra - manual .....222
- Cerrar característica de sombra - manual.....222



## ESPEJOS

### Espejo interior día/noche

Un sistema de pivote de dos puntos permite el ajuste horizontal y vertical del espejo. Ajuste el espejo interior para centrar la visión a través de la ventana trasera.

Puede atenuar el molesto deslumbramiento de los faros, moviendo el pequeño control que está debajo del espejo a la posición nocturna (hacia atrás del vehículo). El espejo se debe ajustar mientras está en la posición de día (hacia el parabrisas).

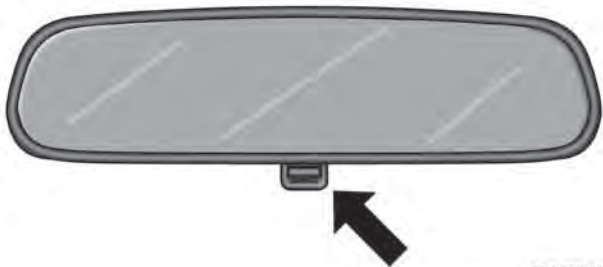

Ajuste del espejo retrovisor

030434773

### Espejo de atenuación automática (si está equipado)

Este espejo se ajusta automáticamente cuando hay un reflejo molesto causado por los faros de los vehículos que viajan detrás de usted. Se puede activar o desactivar la característica presionando el botón que está en la base del espejo. Una luz junto al botón se iluminará para indicar cuando la característica de atenuación está activada.



Espejo de atenuación automática

030434774

**¡PRECAUCIÓN!**

Para evitar daños al espejo al limpiarlo, nunca rocíe directamente el espejo con ninguna solución limpiadora. Aplique la solución sobre un trapo limpio y frote el espejo para limpiarlo.

**Espejos exteriores**

Para recibir los máximos beneficios, ajuste los espejos exteriores para centrarlos sobre los carriles junto a usted, con un pequeño traslape de la vista obtenida en el espejo interior.

**¡ADVERTENCIA!**

Los vehículos y otros objetos que se ven en el espejo convexo del lado del pasajero, se verán más pequeños y más lejanos de lo que en realidad están. Confiar demasiado en el espejo del lado del pasajero le puede ocasionar que choque contra otro vehículo u otro objeto. Use su espejo retrovisor para juzgar el tamaño o la distancia real de un vehículo visto en el espejo convexo del lado del pasajero. Algunos vehículos no tienen espejo convexo del lado del pasajero.

**Característica de los espejos exteriores plegables**

Los espejos exteriores tienen bisagras y se pueden mover hacia delante o hacia atrás para evitar dañarlos. Las bisagras tienen tres posiciones de detención: totalmente hacia adelante, totalmente hacia atrás y normal.

**Espejos exteriores de opacidad automática (si así está equipado)**

Los espejos exteriores del conductor y del pasajero se ajustan automáticamente cuando hay un reflejo molesto causado por los faros de los vehículos que viajan detrás de usted. Esta característica es controlada por el espejo interior de opacidad automática y puede activarse o desactivarse presionando el botón que está en la base del espejo interior. Los espejos se ajustan automáticamente para evitar el deslumbramiento de los faros cuando se ajusta el espejo interior.

**Espejos exteriores eléctricos**

El interruptor de los espejos eléctricos se ubica en el panel de vestidura de la puerta del conductor, junto al interruptor del seguro eléctrico de la puerta. Los controles de los espejos eléctricos constan de botones de selección del espejo y un interruptor de control de cuatro vías del espejo. Para ajustar

un espejo, presione el botón de selección del espejo que desea ajustar. Usando el interruptor de control presione una de las cuatro flechas para ajustar hacia la dirección que desea que se mueva el espejo.

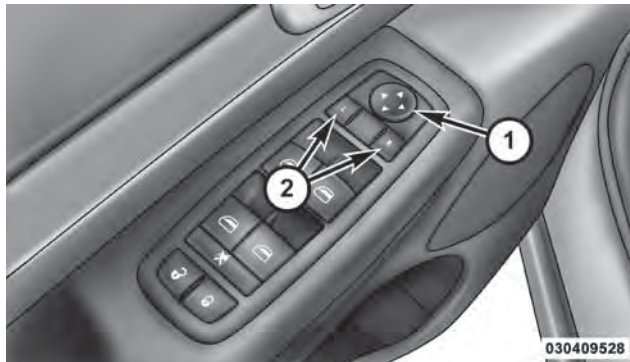

**Interruptor de los espejos eléctricos**

- 1 – Control de dirección del espejo
- 2 – Selección del espejo

Las posiciones preseleccionadas del espejo eléctrico pueden ser controladas con la característica opcional de asiento con memoria. Para mayores detalles consulte “Asiento del conductor con memoria” en “Características de su vehículo”.

### **Espejos con calefacción (si así está equipado)**



Estos espejos se calientan para derretir escarcha o hielo. Esta característica se activa siempre que se enciende el descongelador eléctrico de la ventana trasera. Para mayores detalles consulte “Características de la ventana trasera” en “Características de su vehículo”.

### **Inclinación de espejos en reversa (disponible con la memoria del asiento solamente) (si así está equipado)**

Esta característica en reversa le brinda la posición automáticamente del espejo exterior, lo que le permitirá al conductor tener la vista en la parte trasera. Los espejos exteriores se moverán de la posición actual a la posición de reversa en cuanto la palanca de velocidades sea cambiada a la posición de reversa. Cada memoria guardada mantiene la posición asociada a la programación del conductor.

**NOTA:** Está característica no estará disponible cuando el distribuidor le entregue el vehículo. Para más información

consulte la sección de "Características programables por el cliente", en este manual.

### Espejos de vanidad iluminados

Para tener acceso a un espejo de vanidad iluminado, baje una de las viseras.

Levante la tapa para ver el espejo. Las luces se encenderán automáticamente.

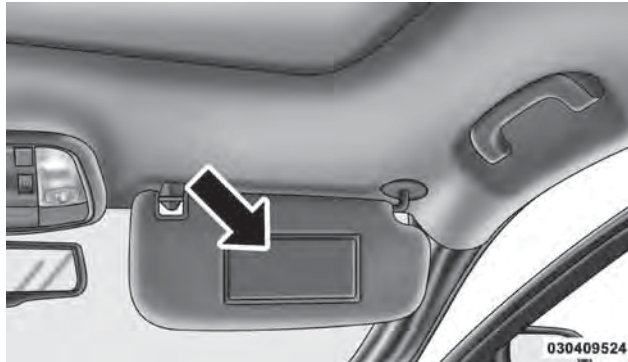

Espejo de vanidad iluminado

### Extensión de la visera de sol (si así está equipado)

Esta característica tiene una extensión en la visera de sol que se jala para aumentar la cobertura.

### Uconnect™ Phone (si así está equipado)

El Uconnect™ Phone, es un sistema de voz activada y manos libres.

Llame siempre con sólo un comando de voz desde su teléfono a través del sistema de audio del vehículo, el sistema apagará automáticamente el radio cuando esté usando el sistema Uconnect™ Phone.

**NOTA:** El Uconnect™ Phone requiere un teléfono equipado con bluetooth, manos libres versión 0.96 o más alta. Vea el sitio de Uconnect™

[www.chrysler.com/ucconnect](http://www.chrysler.com/ucconnect)

[www.dodge.com/ucconnect](http://www.dodge.com/ucconnect)

[www.jeep.com/ucconnect](http://www.jeep.com/ucconnect)

El sistema Uconnect™ le permite pasar llamadas del teléfono al sistema de audio del vehículo. Este sistema es controlado por el manos libres bluetooth que se conecta sin cables, sin importar donde este guardado el celular, este se conectará

## 100 CARACTERÍSTICAS DE SU VEHÍCULO



al sistema de audio del vehículo si así lo ha sincronizado. Solo un teléfono sincronizado puede ser utilizado a la vez. El sistema está disponible en los siguientes idiomas: Español, Inglés o Francés.

### ¡ADVERTENCIA!

Cualquier sistema de mando con voz debe usarse únicamente bajo condiciones seguras de manejo, conforme a las leyes locales y las instrucciones de uso del teléfono. Se debe tener una atención total al frente en el camino. Si no lo hace, podría producirse un accidente que ocasione lesiones graves o la muerte.

### Botón del teléfono



Dependiendo de las opciones del vehículo, el radio o el espejo contendrá los dos botones de control (el del teléfono  y el de reconocimiento de voz RV ) que le permitirán el acceso al sistema. Cuando oprima el botón escuchará la palabra “Uconnect™” seguida de un bip. El tono de bip es la señal para que usted emita un comando.

La primera vez que se oprime el botón de Teléfono durante un ciclo de manejo, se anunciará el teléfono conectado, por ejemplo “Uconnect™”, el teléfono de Pedro está conectado”.

**NOTA:** Si no se dice nada en unos cuantos segundos, el sistema presentará una lista de las opciones del menú. Puede escuchar las opciones y proporcionar su orden (comando) después del bip.

### Botón de reconocimiento de voz



La ubicación exacta de los botones puede variar dependiendo del radio. Los botones individuales se describen en la sección “Operación”.

El sistema “Uconnect™” se puede usar con cualquier teléfono celular con perfil de manos libres certificado con Bluetooth®. Consulte la página web del “Uconnect™” para ver los teléfonos admitidos. Si su teléfono celular admite un perfil diferente (Por ejemplo “Perfil de audífonos”), es posible que no pueda usar ninguna de las características del “Uconnect™”. Refiérase a su proveedor de servicio de telefonía celular o al fabricante del teléfono para obtener mayores detalles.

El sistema “Uconnect™” está totalmente integrado con el sistema de audio del vehículo. El volumen del sistema “Uconnect™” se puede ajustar ya sea con la perilla de control

del volumen del radio o desde el control del radio en el volante de la dirección (interruptor derecho), (si así está equipado).”

La pantalla del radio se usará para mostrar las funciones del sistema “Uconnect™”, tales como el número de celular o identificador en ciertos radios.

### Funcionamiento

Los comandos de voz se pueden usar para operar el sistema “Uconnect™” y para navegar a través de la estructura del menú del “Uconnect™”. Se requieren comandos de voz después de la mayor parte de las indicaciones del sistema “Uconnect™”. Le será indicado un comando específico y después se le guiará a través de las opciones disponibles.

Antes de dar un comando de voz, uno debe esperar el tono de bip, que se emite después de la indicación de “Listo” o cualquier otra indicación.

Para algunas operaciones, se pueden usar comandos compuestos. Por ejemplo, en lugar de decir “Configurar” y enseguida

- “Asociar teléfono”, puede decir el siguiente comando compuesto: “Configurar asociación de teléfono”.
- Para cada una de las características explicadas en esta sección, únicamente está dada la forma combinada del comando de voz. Usted también puede separar los comandos en partes y decir cada parte del comando, cuando así se le pida. Por ejemplo, usted puede ya sea utilizar la forma combinada de comando de voz “Nueva entrada directorio telefónico”, o bien lo puede dividir en dos comandos de voz: “Directorio telefónico” y “Nueva entrada”. Recuerde que el sistema “Uconnect™” funciona mejor cuando usted habla en un tono normal de voz, como si hablara con alguien sentado cerca de usted.



### Árbol de comandos de voz

Consulte en esta sección “Árbol de voz”.

### Comando ayuda

- Si necesita ayuda en cualquier indicación o si quiere conocer sus opciones en cualquier indicación, diga “Ayuda” después del tono de bip. El sistema “Uconnect™”
- Desplegará todas las opciones de cualquier indicación si usted pide ayuda.

## 102 CARACTERÍSTICAS DE SU VEHÍCULO

Para activar el sistema “Uconnect™”, simplemente oprima el botón  y siga las indicaciones audibles. Todas las sesiones del sistema “Uconnect™” comienzan oprimiendo el botón  en el panel de control del radio.

### Comando cancelar

Usted puede decir “Cancelar” después del tono bip en cualquier indicación y regresará al menú principal. Sin embargo, en algunas ocasiones el sistema lo regresará solamente al menú inmediato anterior.

### Asociación (enlace) del sistema “Uconnect™” a un teléfono celular

Para iniciar el uso del sistema “Uconnect™”, debe asociar su teléfono celular compatible y habilitado con la tecnología Bluetooth™.

Para terminar el proceso de asociación, usted necesitará referirse al manual del propietario de su teléfono celular. También el sitio web de “Uconnect™” le puede proporcionar instrucciones detalladas para asociar su teléfono.

A continuación se presentan las instrucciones para asociar el sistema “Uconnect™” a un teléfono general:

- Oprima el botón  para comenzar.
- Después de la indicación “Listo” seguido del bip, diga “Establecer asociar teléfonos”.
- Cuando se le indique, después del bip, diga “Enlazar un teléfono”.
- El sistema “Uconnect™” le pedirá que diga un número clave (PIN) de cuatro dígitos, el cual usted deberá registrar en su teléfono celular más tarde. Puede introducir cualquier PIN de cuatro dígitos. Usted no necesitará recordar este número clave (PIN) después del proceso inicial de enlace.
- Para propósitos de identificación, el sistema “Uconnect™” le solicitará que asigne un nombre para su teléfono celular. Cada teléfono celular enlazado debe recibir un nombre único.

Se le pedirá entonces que asigne a su teléfono celular un nivel de prioridad entre el uno y el siete, en donde el uno es la prioridad más alta. Usted puede asociar hasta siete teléfonos celulares a su sistema “Uconnect™”. Sin embargo, en un instante determinado, sólo puede usarse un teléfono celular, conectado a su sistema “Uconnect™”. La prioridad le permite al sistema “Uconnect™” saber qué teléfono celular

usar si hay, al mismo tiempo, varios teléfonos celulares en el vehículo. Por ejemplo:

Si en el vehículo están los teléfonos celulares de prioridad 3 y 5, el sistema “Uconnect™” usará el teléfono celular de prioridad 3 cuando usted haga una llamada. Usted puede seleccionar usar un teléfono celular de menor prioridad en cualquier momento (En esta sección refiérase a “Conectividad de teléfono avanzada”).

### Cómo hacer una llamada dictando el número

- Oprima el botón  para comenzar.
- Después de la indicación “Listo” y del tono de bip, diga “Marcar”.
- El sistema le pedirá que diga el número telefónico al que desea llamar.
- Por ejemplo, usted puede decir: “123-456-7890”.
- El sistema “Uconnect™” confirmará el número telefónico y luego lo marcará. El número aparecerá en la pantalla de algunos radios.

### Cómo hacer una llamada dictando el nombre

- Oprima el botón  para comenzar.

- Después de la indicación “Listo” y del tono de bip, diga “Llamar”.
- El sistema le indicará que diga el nombre de la persona a la que desea llamar.
- Después de la indicación “Listo” y del siguiente bip, diga el nombre de la persona que desea llamar. Por ejemplo, usted puede decir “Juan Pérez”, en donde el nombre Juan Pérez está previamente guardado en el directorio telefónico del “Uconnect™” o en el directorio telefónico descargado. Para aprender cómo almacenar un nombre en el directorio telefónico, refiérase a “Adición de nombres al directorio telefónico del “Uconnect™” en la sección del directorio telefónico.
- El sistema “Uconnect™” confirmará el nombre y entonces marcará el número telefónico correspondiente, el cual puede aparecer en la pantalla de algunos radios.

Adición de nombres a su directorio telefónico del “Uconnect™”

**NOTA:** Se recomienda agregar nombres al directorio telefónico “Uconnect™” cuando el vehículo no está en movimiento.

Oprima el botón  para comenzar.



## 104 CARACTERÍSTICAS DE SU VEHÍCULO

- Después de la indicación “Listo” seguido del bip, diga “Directorio telefónico nueva entrada”.

Cuando se le indique, diga el nombre de la nueva entrada. El uso de nombres largos ayuda al reconocimiento de voz y se recomienda. Por ejemplo, diga “Roberto González” o “Roberto” en lugar de “Beto”.

- Cuando se le indique, introduzca el nombre de la designación (por ejemplo “Casa”, “Trabajo”, “Celular” o “Localizador”). Esto le permitirá almacenar varios números en cada entrada del directorio telefónico, si así lo desea.
- Cuando se le indique, diga el número telefónico para la entrada al directorio telefónico al que usted lo va a agregar.

Cuando haya terminado de agregar un registro en el directorio telefónico, usted tendrá la oportunidad de agregar más números telefónicos al registro actual o regresar al menú principal.

El sistema “Uconnect®” le permite introducir hasta 32 nombres en el directorio telefónico, además de que cada nombre puede tener hasta cuatro números telefónicos y designaciones asociadas. Cada idioma tiene un directorio

telefónico de 32 nombres separados accesibles únicamente en ese idioma. Adicionalmente, si su teléfono está equipado y lo acepta, descargará automáticamente el directorio telefónico de su teléfono celular.

### **Descarga del directorio telefónico – transferencia automática del directorio telefónico desde el teléfono celular**

Si su teléfono está equipado y sus especificaciones lo aceptan, su teléfono “Uconnect™” descargará automáticamente los nombres (nombres en texto) y números desde el directorio telefónico del teléfono celular. Algunos teléfonos con dispositivos Bluetooth® con el perfil de acceso al directorio telefónico, podrán aceptar esta característica. Consulte la página de Internet del “Uconnect™” para ver los teléfonos admitidos.

- Para llamar a un nombre del directorio telefónico descargado (o “Uconnect™”), siga el procedimiento de la sección “Llamar diciendo un nombre”.
- Descarga y actualización automática, si lo admite, inicia tan pronto como se realiza la conexión inalámbrica Bluetooth® del teléfono al sistema “Uconnect™”; por ejemplo: Después de que enciende el vehículo.

- Se descargará y actualizará un máximo de 1000 registros por teléfono, cada vez que un teléfono se conecta al sistema “Uconnect™”.
- Dependiendo del número máximo de registros descargado, habrá una pequeña demora antes de que la última descarga pueda ser utilizada. Hasta entonces, si está disponible, la descarga previa del directorio será la que pueda usarse.
- Solamente el directorio del teléfono celular que esté conectado en el momento es el que está accesible.
- Solamente se descarga el directorio telefónico del teléfono celular. La tarjeta SIM no es parte del directorio del teléfono celular.
- El directorio telefónico descargado no puede ser editado o borrado en el sistema “Uconnect™”. Esto solo se puede editar en el teléfono celular. Los cambios se transfieren y actualizan al sistema “Uconnect™” en la siguiente conexión con el teléfono.

### **Descarga del directorio telefónico — Una sola entrada**

Si su teléfono está equipado y lo acepta, el “Uconnect™” le permitirá al usuario descargar entradas de su teléfono a través del Bluetooth®. Para utilizar esta característica, oprima

el botón  $\llcorner$  y diga “Descargar directorio telefónico”. El sistema indicará, “Listo para aceptar el registro de la tarjeta “V” vía Bluetooth”. El sistema está ahora listo para aceptar entradas al directorio telefónico desde su teléfono utilizando el “Perfil de Intercambio de Objetos” (OBEX) (Por sus siglas en inglés). Consulte en el manual de propietario de su teléfono las instrucciones específicas acerca de cómo enviar estas entradas desde de su teléfono.

### **NOTA:**

- El aparato telefónico debe admitir transferencias de entradas telefónicas mediante OBEX de Bluetooth® para poder usar esta función.
- Algunos teléfonos no pueden enviar entradas del directorio telefónico si ya están conectados a cualquier sistema Bluetooth®, y es posible que aparezca un mensaje en la pantalla del teléfono indicando que el enlace Bluetooth® está ocupado. En este caso, el usuario debe primero desconectar o desactivar la conexión Bluetooth® del sistema “Uconnect™”, y después enviar la entrada del directorio telefónico mediante Bluetooth®. Consulte el manual de propietario de su teléfono para ver las instrucciones específicas para desactivar la conexión de Bluetooth®.

- Si la entrada en el directorio telefónico supera una longitud de 24 caracteres, el sistema utilizará solamente los primeros 24 caracteres.

### Edición de entradas del directorio telefónico “Uconnect™”

#### NOTA:

- Se recomienda editar los nombres en el directorio telefónico cuando el vehículo no está en movimiento.
- Los registros cargados en forma automática no pueden ser borrados ni editados.
- Oprima el botón  para comenzar.
- Después de la indicación “Listo” seguido del tono de bip, diga “Edición del directorio telefónico”.

Entonces a usted se le preguntará el nombre de la entrada al directorio telefónico que usted desea editar.

- A continuación, escoja el número de la designación que usted desea editar (casa, trabajo, celular o localizador).
- Cuando se le indique, diga el nuevo número telefónico para la entrada al directorio telefónico que usted va a editar.

Después de que haya concluido de editar una entrada en el directorio telefónico, usted tendrá la oportunidad de editar otra entrada en el directorio telefónico, llamar al número que acaba de editar o regresar al menú principal.

Puede utilizar el comando “Edición del directorio telefónico” para agregar otro número telefónico a la misma entrada que ya exista en el directorio telefónico. Por ejemplo, la entrada Juan Pérez podría tener un número de celular y uno de casa, pero puede agregar el número del trabajo de Juan Pérez usando la función de “Edición del directorio telefónico”.

### Borrado de entradas del directorio telefónico “Uconnect™”

**NOTA:** Se recomienda realizar la edición de entradas al directorio telefónico cuando el vehículo no está en movimiento.

- Oprima el botón  para comenzar.

Después de la indicación “Listo” seguido del tono de bip, diga “Borrar directorio telefónico”.

- Después de que usted ingrese al menú “Directorio telefónico borrar”, a usted se le preguntará el nombre de la entrada que desea borrar. Usted puede decir el nombre de la entrada del directorio telefónico que usted desea

borrar o puede decir “Lista de nombres”, para escuchar la lista de entradas en su directorio telefónico, para poder elegir alguna de éstas. Para seleccionar una de las entradas de la lista, oprima el botón  mientras el sistema “Uconnect™” está reproduciendo la entrada deseada y diga “Borrar”.



- Después de introducir el nombre, el sistema “Uconnect™” le preguntará qué identifique lo que desea eliminar: Casa, trabajo, celular, localizador o todas. Indique lo que desea borrar.
- Observe que sólo se eliminará la entrada al directorio telefónico en el idioma que se está utilizando en ese momento.
- Los registros cargados en forma automática no pueden ser borrados ni editados.

### **Borrar/Eliminar “todas” las entradas del directorio telefónico del sistema “Uconnect™”**

- Oprima el botón  para comenzar.
- Después de la indicación “Listo” seguido del tono de bip, diga “Borrar todo el directorio telefónico”.

- El sistema “Uconnect™” le pedirá que confirme que desea borrar todas las entradas del directorio telefónico.
- Después de la confirmación, las entradas se borrarán.
- Observe que solo la entrada del directorio telefónico del idioma que se está usando es la que se borrará.
- Los registros cargados en forma automática no pueden ser borrados ni editados.

### **Lista de todos los nombres del directorio telefónico del sistema “Uconnect™”**

- Oprima el botón  para comenzar.
- Después de la indicación “Listo” seguido del tono de bip, diga “Lista de nombres del directorio telefónico”.
- El sistema “Uconnect™” dirá los nombres de todas las entradas del directorio telefónico, incluyendo las entradas del directorio descargado, si está disponible.
- Para llamar a uno de los nombres en la lista, oprima el botón  cuando esté escuchando el nombre deseado y diga “Llamar”.

## 108 CARACTERÍSTICAS DE SU VEHÍCULO

**NOTA:** En este momento también se pueden operar las funciones “Editar” o “Borrar”.



- El sistema “Uconnect™” le indicará que introduzca la designación del número al que desea llamar.
- Se marcará el número seleccionado.

### Características de las llamadas telefónicas

Los siguientes atributos se pueden ejecutar a través del sistema “Uconnect™” si están disponibles en el plan de servicio de su teléfono celular.

Por ejemplo, si el plan de servicio de su teléfono celular proporciona llamadas de tres vías, entonces las podrá ejecutar a través del sistema “Uconnect™”. Verifique con su proveedor de servicio celular los atributos que usted tiene.

### Contestar o rechazar una llamada entrante sin llamada en proceso

- Cuando usted recibe una llamada en su teléfono celular, el sistema “Uconnect™” interrumpirá el sistema de audio del vehículo y le preguntará si usted desea recibir la llamada. Para aceptar la llamada, oprima el botón . Para rechazarla, oprima y sostenga el botón  hasta que

escuche un solo bip, lo que indica que la llamada entrante ha sido rechazada la entrada del directorio telefónico mediante Bluetooth®. Consulte el manual de propietario de su teléfono para ver las instrucciones específicas para desactivar la conexión de Bluetooth®.

### Contestar o rechazar una llamada entrante con llamada en proceso

Si hay una llamada en proceso y usted tiene otra llamada entrante, usted escuchará el mismo tono de llamada en espera que escucha normalmente cuando está utilizando su teléfono celular. Oprima el botón  para tomar la llamada entrante y dejar en espera la llamada en proceso.



**NOTA:** Los teléfonos compatibles con el sistema “Uconnect™” en el mercado actual no tienen el soporte para rechazar una llamada entrante cuando otra llamada está en proceso. Por lo tanto, el usuario sólo puede contestar la llamada entrante o ignorarla.

### Haciendo una segunda llamada mientras hay una llamada en proceso

Para hacer una segunda llamada mientras hay una llamada en proceso, oprima el botón  y diga “Llamar” seguido del

número del teléfono o la entrada del directorio telefónico a la que desea llamar. La primera llamada estará en espera mientras que la segunda esté en proceso. Para regresar a la primera llamada, refiérase a “Intercambio entre dos llamadas” en esta sección. Para combinar dos llamadas, refiérase a “Conferencia telefónica” en ésta sección.

### Colocación o recuperación de una llamada en espera

Para poner una llamada en espera, oprima el botón  hasta que escuche un sólo bip. Esto indica que la llamada está en espera. Para recuperar la llamada en espera, oprima y sostenga el botón  hasta que escuche un sólo bip.

### Intercambio entre llamadas



Si hay dos llamadas en proceso (una activa y la otra en espera), oprima el botón  hasta que escuche un solo bip, lo cual indica que se han intercambiado los estados de activa y en proceso de las dos llamadas. Sólo se puede colocar una llamada en espera a la vez.

### Conferencia telefónica



Cuando hay dos llamadas en proceso (una activa y la otra en espera), oprima el botón  hasta que escuche un tono

doble de bip, que indica que las dos llamadas se han unido en una conferencia telefónica.

### Llamada de tres vías

Para iniciar una llamada de tres vías, oprima el  mientras una llamada está en proceso y haga una segunda llamada telefónica como se describe en “Haciendo una segunda llamada, oprima el botón  hasta que escuche un doble bip indicando que las dos llamadas se han unido en una conferencia telefónica

### Cómo terminar una llamada

Para terminar una llamada en proceso, oprima momentáneamente el botón . Sólo se terminarán las llamadas activas y de haber una llamada en espera, se convertirá en la nueva llamada activa. Si la llamada activa es cancelada por el otro interlocutor, es posible que la llamada en espera no se vuelva en llamada activa automáticamente. Esto depende de su teléfono celular. Para recuperar la llamada en espera, oprima y sostenga el botón  hasta que escuche un sólo bip.

### Remarcación

- Oprima el botón  para comenzar.

## 110 CARACTERÍSTICAS DE SU VEHÍCULO

- Después de la indicación “Listo” y del tono de bip, diga “Remarcar”.
- El sistema “Uconnect™” llamará al último número que fue marcado en su teléfono celular.

**NOTA:** Este puede no ser el último número marcado por el sistema “Uconnect™”.

### Continuación de una llamada

Se continúa con una llamada en curso en el sistema “Uconnect™”, después de que la llave de ignición del vehículo se cambió a apagado (OFF). La función de continuación de una llamada disponible en el vehículo puede ser cualquiera de estos tres tipos:

- Después de que el interruptor de ignición se ha colocado en apagado, una llamada puede continuar en el sistema “Uconnect™” ya sea hasta que se termine la llamada o hasta que la condición de la batería del vehículo dicta el cese de la llamada en el sistema “Uconnect™” y la transfiera al teléfono celular.
- Después de que el interruptor de ignición se ha colocado en apagado, una llamada puede continuar en el sistema “Uconnect™” durante cierto tiempo, después del cual

la llamada se transfiere automáticamente del sistema “Uconnect™” al teléfono celular.

- Una llamada activa se transfiere automáticamente al teléfono celular después de que se apagó el interruptor de ignición.

### Características del sistema “Uconnect™”

#### Selección de idioma

Para cambiar el idioma que está usando el sistema “Uconnect™”:

- Oprima el botón  para comenzar.
- Después de la indicación “Listo” y del tono de bip, diga el nombre del idioma al que desea cambiar Inglés, Español o Francés.
- Continúe siguiendo las indicaciones para terminar la selección de idioma.

Después de seleccionar un idioma, todas las indicaciones y comandos de voz estarán en ese idioma.

**NOTA:** Después de cada operación de cambio de idioma en el sistema “Uconnect™”, sólo son utilizables los 32 nombres del directorio telefónico en el idioma específico. El nombre

del teléfono asociado no está en un idioma específico y son utilizables en todos los idiomas.

### Ayuda de emergencia

Si usted tiene una emergencia y el teléfono celular está a su alcance:

- Tome el teléfono y manualmente marque el número correspondiente a su área.

Si el teléfono no está a su alcance y el sistema “Uconnect™” está en operación, usted puede marcar el número de emergencia como sigue.

Oprima el botón  para comenzar.

- Después de la indicación “Listo” y del siguiente bip, diga “Emergencia” y el sistema “Uconnect™” instruirá al teléfono celular asociado para que llame al número de emergencia. Esta característica está disponible en los Estados Unidos, Canadá y México.

### NOTA:

- El número de emergencia marcado se basa en el país en donde se compró el vehículo (911 para Estados Unidos y Canadá y 060 para México). El número marcado puede no estar disponible según el servicio celular y el área.

- Si lo admite, este número puede ser programable en otros sistemas. Para hacer esto, presione el botón  y diga “Configurar”, seguido de “Emergencia”.
- El sistema “Uconnect™” reduce ligeramente sus posibilidades de hacer una llamada exitosa comparado con el teléfono celular directamente.

### ¡ADVERTENCIA!

Su teléfono debe estar encendido y asociado con el sistema “Uconnect™” para permitir el uso de esta característica del vehículo en situaciones de emergencia, cuando el teléfono celular tiene cobertura de red y permanece asociado con el sistema “Uconnect™”.

### Asistencia de remolque

Si necesita asistencia de remolque:

- Oprima el botón  para comenzar.
- Después de la indicación “Listo” seguido del bip, diga “Asistencia de remolque”.

### NOTA:

- El número marcado para la asistencia de remolque depende del país en donde se adquirió el vehículo (1-800-



528-2069 para Estados Unidos, 1-877-213-4225 para Canadá, 55-14-3454 para la Ciudad de México y 1-800-712-3040 para el interior de la República Mexicana). Refiérase a los detalles de la cobertura de 24 horas de Asistencia de remolque en el folleto de información de la garantía y a la Tarjeta de Asistencia de remolque las 24 horas.

- Si lo admite, este número puede ser programable en otros sistemas. Para hacer esto, presione el botón  y diga “Configurar”, seguido de “Asistencia de remolque”.

### Localizador

Para aprender cómo utilizar el sistema localizador, refiérase a “Trabajando con sistemas automatizados”. La localización trabaja correctamente excepto para localizadores de ciertas compañías que requieren de mayor velocidad para poder trabajar adecuadamente con el sistema “Uconnect™”.

### Llamada al buzón de voz



Para aprender cómo utilizar su buzón de voz, refiérase a “Trabajando con sistemas automatizados”.

### Trabajando con sistemas automatizados

Este método está diseñado para usarse en instancias en donde uno generalmente tiene que oprimir números en el teclado del teléfono celular para navegar en un sistema de telefonía automatizada.

Usted puede utilizar el sistema “Uconnect™” para entrar al correo de voz o a un servicio automatizado, tal como servicio de localizador o servicio automatizado a clientes. Algunos servicios requieren seleccionar una respuesta inmediatamente.

En algunas instancias, pueden ser demasiado veloces para poder utilizar el sistema “Uconnect™”.

Cuando utiliza el sistema “Uconnect™” para llamar a un número que normalmente requiere que usted entre a una secuencia de tonos en el teclado de su teléfono celular, puede oprimir el botón  y decir la secuencia que desea introducir seguida por la palabra “Enviar”. Por ejemplo, si requiere introducir su PIN seguido por el signo de número (3 7 4 6 #), puede oprimir el botón  y decir “3 7 4 6 # Enviar”. Diciendo un número, o una secuencia de números, seguido de “Enviar”, se puede también navegar a través de un menú de un centro servicio automatizado de cliente y dejar un número en un localizador.

- También puede enviar entradas almacenadas como tonos en el directorio telefónico del sistema “Uconnect™” para un acceso sencillo y rápido a las entradas de correo de voz y localizadores. Para usar esta función, marque el número al que desea llamar y luego oprima el botón  y diga “Enviar”. El sistema le indicará que ingrese el nombre o número y diga el nombre de la entrada del directorio telefónico que desea enviar. Entonces el sistema “Uconnect™” envía el número telefónico correspondiente, asociado a la entrada del directorio telefónico, en forma de tonos telefónicos.

#### NOTA:

- Es posible que usted no escuche todos los tonos marcados por la configuración de la red del teléfono celular. Esto es normal.
- Algunos sistemas de localizador y de correo de voz tienen ajustes de límite de tiempo demasiado cortos y no permiten el uso de esta característica.

#### Interrupción - anulación de indicaciones

Se puede usar el botón de “Reconocimiento de voz” cuando usted desea saltarse una parte de la indicación y emitir inmediatamente su comando de reconocimiento de voz. Por

ejemplo, si una indicación le pregunta “Desea asociar un teléfono, borrar un...” Usted puede oprimir el botón  y decir “Asociar teléfono” sin tener que escuchar el resto de la indicación de voz.

#### Cómo activar y desactivar las indicaciones de confirmación

Apagando las indicaciones de confirmación, el sistema dejará de confirmar sus selecciones (por ejemplo, el sistema “Uconnect™” no repetirá un número telefónico que usted marcó).

- Oprima el botón  para comenzar.
- Después de la indicación “Listo” seguido del bip, diga “Establecer confirmaciones”. El sistema “Uconnect™” ejecutará el estado de la indicación de la confirmación actual y le dará la oportunidad de hacer correcciones a ésta.

#### Indicadores del estado del teléfono y la red telefónica

Si está disponible en el radio y/o en una pantalla Premium tal como el panel de instrumentos, aceptada por su teléfono celular, el sistema “Uconnect™” le proporcionará la notificación para informarle el estado de su teléfono y la red

telefónica cuando usted está tratando de hacer una llamada telefónica usando el sistema “Uconnect™”. La condición se da para la calidad de la señal de la red “roaming”, la batería del teléfono, etc.

### **Cómo se realiza el marcado de un número con el teclado del teléfono celular**

Usted puede marcar un número telefónico con el teclado de su teléfono y todavía usar el sistema “Uconnect™” (mientras marca a través del teclado del teléfono celular, el usuario debe tener precaución y aplicar medidas de seguridad). Marcando un número con su teléfono celular asociado a Bluetooth® el audio será transmitido a través del sistema de audio del vehículo. El sistema “Uconnect™” trabajará igual si usted marca el número usando el reconocimiento de voz.

**NOTA:** Algunas marcas de teléfonos celulares no envían el timbre de marcación al sistema “Uconnect™” para transmitirse en el sistema de audio del vehículo, así que no se escuchará. Bajo esta condición, después de marcar exitosamente un número, el usuario puede sentir que la llamada no se logró aunque dicha llamada esté en proceso. El audio se escuchará una vez que se conteste la llamada.

### **Activación/desactivación del silencio**

Cuando usted silencia el sistema “Uconnect™”, todavía podrá escuchar la conversación de la otra persona, pero ésta no podrá escucharlo. Para el silenciado del sistema “Uconnect™”:

- Oprima el botón  VR.
- Después del bip, diga “Silenciado”.

Para desactivar el silenciado del sistema “Uconnect™”:

- Oprima el botón  VR.
- Después del bip, diga “Silenciado Desactivado”.

### **Conectividad telefónica avanzada**

#### **Transferencia de una llamada a un teléfono celular**



El sistema “Uconnect™” le permite continuar las llamadas a ser transferidas desde su teléfono celular al sistema “Uconnect™” sin darlas por terminadas. Para transferir un llamada en proceso desde su teléfono celular asociado al sistema “Uconnect™” o viceversa, oprima el botón  VR y diga “Transferir llamada”.

## Conexión o desconexión de la asociación entre el sistema “Uconnect™” y su teléfono celular

Su teléfono celular se puede asociar con muchos dispositivos electrónicos diferentes, pero sólo puede estar “conectado” activamente con uno de ellos a la vez.

Si usted desea conectar o desconectar la asociación de Bluetooth® entre un teléfono celular asociado a un sistema “Uconnect™” y el propio sistema “Uconnect™”, siga las instrucciones descritas en el manual del usuario de su teléfono celular.



## Obtención de la lista de nombres de los teléfonos asociados

- Oprima el botón  para comenzar.
- Después de la indicación “Listo” seguido del bip, diga “Establecer asociación de teléfonos”
- Cuando se le indique, diga “Lista de teléfonos”
- El sistema “Uconnect™” reproducirá los nombres de todos los teléfonos asociados en el orden de prioridad que les fue asignado de la más alta a las más baja. Para “seleccionar” o “borrar” un teléfono asociado al anunciarlo, oprima el  y diga “Seleccionar” o “Borrar”. Consulte

también las dos secciones siguientes para ver un método alternativo para “Seleccionar” o “Borrar” un teléfono asociado.

## Selección de otro teléfono celular

Esta característica le permite seleccionar y utilizar otro teléfono asociado al sistema “Uconnect™”.

- Oprima el botón  para comenzar.
- Después de la indicación “Listo” seguido del tono de bip, diga “Establecer seleccionar teléfono” y siga las indicaciones.
- También puede oprimir el botón  en cualquier momento mientras se reproduce la lista y después elegir el teléfono que desea seleccionar.
- El teléfono seleccionado se usará para la siguiente llamada telefónica. Si el teléfono seleccionado no está disponible, el sistema “Uconnect™” regresará a usar el teléfono de mayor prioridad presente o más cercano al vehículo (aproximadamente a 9 metros (30 pies).

## Borrado de teléfonos celulares asociados al sistema “Uconnect™”

Oprima el botón  para comenzar.

## 116 CARACTERÍSTICAS DE SU VEHÍCULO

- Después de la indicación “Listo” seguido del bip, diga “Establecer asociar teléfonos”.
- En la siguiente indicación, diga “Borrar” y siga las indicaciones.
- También puede oprimir el botón  en cualquier momento mientras se reproduce la lista y después elegir el teléfono que desea borrar.

### Aspectos que debe conocer de su sistema “Uconnect™”



#### Tutoría del sistema “Uconnect™”

Para escuchar una guía de usuario breve de las características del sistema, oprima el botón  y diga “Guía “Uconnect™””.

#### Entrenamiento de voz

Para los usuarios que tienen dificultades con el reconocimiento de sus comandos de voz o sus números, se puede usar la característica de entrenamiento de voz del sistema “Uconnect™”. Para entrar a este modo de entrenamiento, siga uno de los dos procedimientos:

Desde afuera del modo “Uconnect™” (por ejemplo desde el modo de radio):

- Oprima y mantenga apretado el botón  durante cinco segundos hasta que la sesión comience o,
- Presione el botón  y diga el comando “Configurar, Entrenamiento de Voz”.

Repita las palabras y frases cuando lo indique el sistema “Uconnect™”. Para obtener mejores resultados, la sesión de entrenamiento de voz se debe realizar cuando el vehículo esté estacionado, con el motor funcionando, todas las ventanas cerradas y el ventilador del soplador apagado.

Este procedimiento se puede repetir con un nuevo usuario. El sistema se adaptará a la última voz aprendida solamente.

Para restaurar el sistema de reconocimiento de voz a la configuración de fábrica, entre a la sesión de aprendizaje de voz mediante el procedimiento anterior y siga las indicaciones.

#### Reconocimiento de voz (VR)

- Para un mejor desempeño, ajuste el espejo retrovisor de forma que exista un espacio de por lo menos 1 centímetro (media pulgada) de claro entre la consola superior (si así está equipado) y el espejo.
- Siempre espere el tono de bip antes de hablar.

- Hable normalmente, sin pausas, tal como si estuviera hablando con una persona sentada a unos metros de usted.
  - Asegúrese de que ninguna otra persona está hablando durante el periodo de reconocimiento de voz.
  - El desempeño se maximiza en las siguientes condiciones:
    - Velocidad baja a media del motor del soplador
    - Velocidad del vehículo baja a media
    - Poco ruido del camino
    - La superficie del camino es lisa
    - Todas las ventanas están totalmente cerradas
    - Condiciones climáticas secas
  - Aun cuando el sistema está diseñado para usuarios con varios acentos del idioma (inglés, francés y español), el sistema pudiera no siempre trabajar con algunos de ellos.
  - Cuando navegue a través de un sistema automatizado, tal como un correo de voz, o cuando se envía un mensaje a un localizador, al terminar de decir los dígitos, asegúrese de decir “Enviar”.
- Se recomienda almacenar los nombres en el directorio telefónico cuando el vehículo no está en movimiento.
  - No se recomienda grabar nombres con sonidos similares en el directorio telefónico del “Uconnect™”.
  - El directorio telefónico (El local y el descargado del sistema “Uconnect™”) optimiza su índice de reconocimiento cuando las entradas no son similares.
  - Los números deben mencionarse número por número. El número “800” se debe decir como “ocho, cero, cero” y no “ochocientos”.
  - Puede decir “O” (letra “O”) en lugar de “0” (cero).
  - Aunque en el mercado internacional se acepta la mayoría de los números, algunas combinaciones de números del mercado comprimido pueden no estar soportadas.
  - En un vehículo convertible, el desempeño del sistema puede estar comprometido cuando el toldo convertible está plegado.

### Desempeño final del audio

- La calidad del audio se optimiza bajo las siguientes condiciones:
  - Velocidad baja a media del motor del soplador

## 118 CARACTERÍSTICAS DE SU VEHÍCULO

- Velocidad del vehículo baja a media
- Poco ruido del camino
- La superficie del camino es lisa
- Todas las ventanas están totalmente cerradas
- Condiciones climáticas secas, y
- Operación desde el asiento del conductor.

El desempeño, tal como la claridad del audio, el eco y la intensidad en gran escala, recae en el teléfono y la red telefónica no en el sistema "Uconnect™". Para escuchar una guía de usuario breve de las características del sistema, oprima el botón  y diga "Guía "Uconnect™".

- El eco a la distancia se puede reducir algunas veces bajando el volumen del audio del vehículo.
- En un vehículo convertible, el desempeño del sistema puede estar comprometido cuando el toldo convertible está plegado.

### SMS

Con el UConnect™ se puede leer o enviar mensajes nuevos en el teléfono.

### Leer mensajes:

Si usted recibe un nuevo mensaje de texto mientras el teléfono está conectado a UConnect™ habrá un anuncio para que le notifique que tiene un nuevo mensaje de texto.

### Si desea escuchar el nuevo mensaje:

Presione el botón .

Después de que esté listo (ready) le indicará con la señal siguiente

"Leer SMS" o "leer los mensajes". UConnect™ desplegará los mensajes de texto por usted.

Después de leer un mensaje, usted puede "responderlo" o "reenviarlo" utilizando UConnect™

### Enviar mensajes:

Puede enviar mensajes a través de UConnect™ del teléfono.

Para enviar presione el botón  un nuevo mensaje:

Presione el botón. 

Después de que esté listo (ready) el sistema le dará la siguiente indicación "Enviar SMS" o "enviar mensajes".

Puede decir el mensaje que desea enviar o decir “Mensajes de la lista”. Hay 20 mensajes predefinidos.

Para enviar un mensaje, pulsa el botón  mientras el sistema está escuchando el mensaje que enviará debe de decir “send” (enviar) para enviarlo.

El Uconnect™ le pedirá que diga el nombre o número de la persona que desea enviar el mensaje.

Lista de mensajes predefinidos:

1. Sí
2. No
3. ¿Dónde estás?
4. Necesito más dirección.
5. LOL (risas)
6. ¿Por qué?
7. Te quiero
8. Llámame
9. ¡Llámame después!
10. Gracias
11. Nos vemos en 15 minutos
12. Estoy en mi camino

13. Voy a llegar tarde
14. ¿Estás ahí todavía?
15. ¿Dónde nos reunimos?
16. ¿Puede esperar?
17. Hasta pronto
18. Cuando podemos hacer frente a
19. Enviar número para llamar
20. Inicia sin mí

### **Prenda el SMS para mensajes entrantes ON/OFF (prendido/ apagado)**

Al apagar el SMS para mensajes entrantes OFF (apagado) el sistema no enviará el anuncio SMS de mensajes entrantes.

- Presione el botón .
- Después de esté listo el sistema le indicará la siguiente señal: “Programa de instalación, mensajes entrantes”, entonces podrá cambiar la opción.

### **Enlace de comunicación con Bluetooth®**

Se ha encontrado que los teléfonos celulares pierden la conexión con el sistema “Uconnect™”. Cuando esto suceda,



## 120 CARACTERÍSTICAS DE SU VEHÍCULO

---

la conexión generalmente se puede restablecer apagando y encendiendo el teléfono. Se recomienda que su teléfono celular permanezca en la modalidad de Bluetooth® encendida.

### **Encendido**

Después de girar la llave del interruptor de ignición de apagado a la posición de encendido o accesorios, o después de un cambio de idioma, usted debe esperar cuando menos cinco segundos antes de utilizar el sistema.

## Diagrama de comandos de voz menú principal

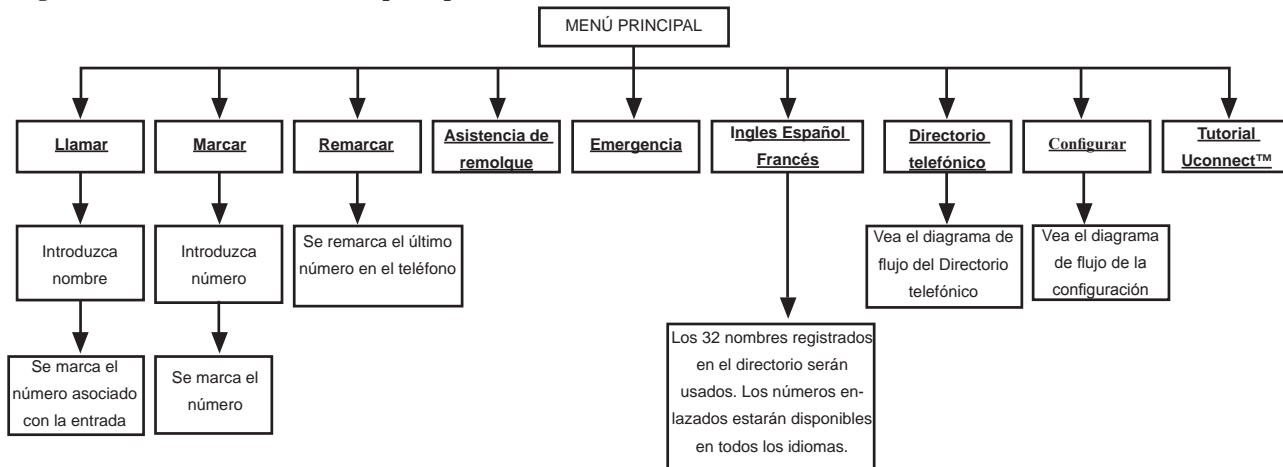

**NOTA:** Los comandos de voz disponibles se muestran en “negritas” y subrayadas

## Diagrama comandos de voz directorio telefónico

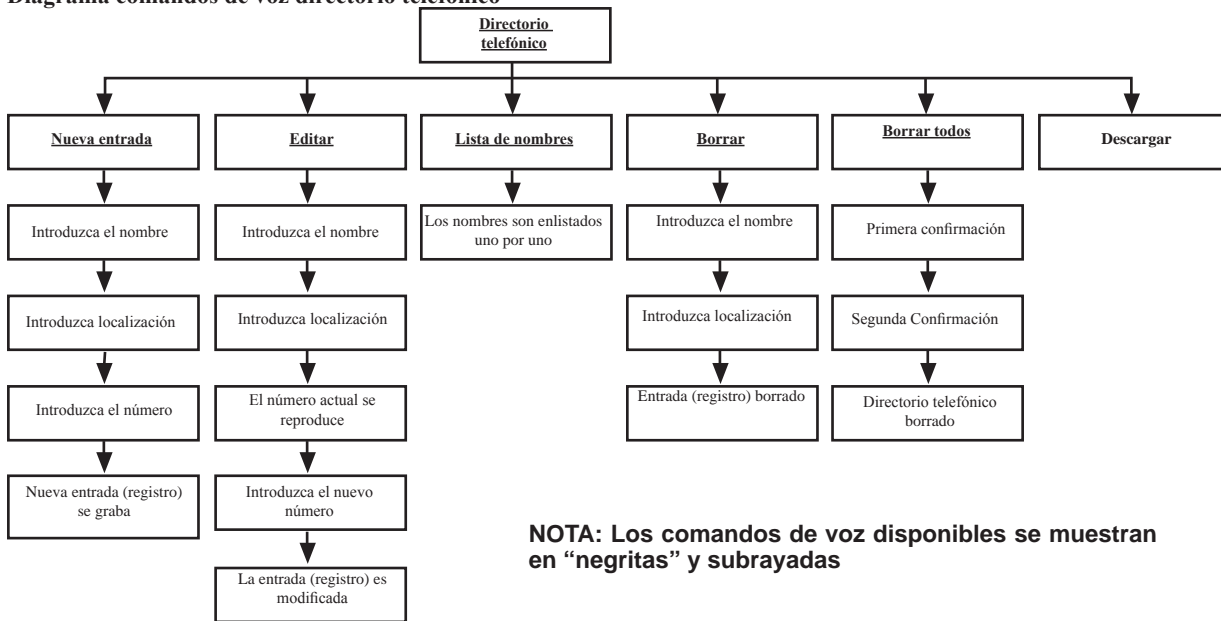

## Diagrama comandos de voz configuración

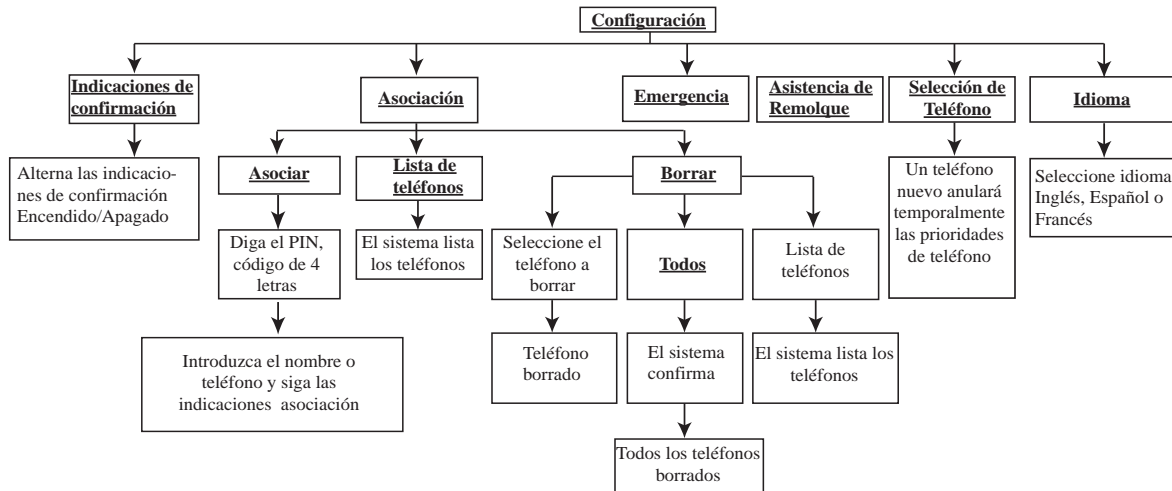

Nota: Los comandos de voz disponibles se muestran en “negritas” y subrayadas

819402e4

## 124 CARACTERÍSTICAS DE SU VEHÍCULO

Comandos de voz	
Principal	Alternativo (s)
idioma	
lista de nombres	
lista de teléfonos	
celular	
silencio	
desactivar silencio	
nueva entrada	
no	
localizador	
asociar un teléfono	
asociación de teléfonos	asociación
directorío telefónico	directorío telefónico
anterior	
registrar de nuevo	
remarcar	

Comandos de voz	
Principal	Alternativo (s)
regresar al menú principal	regresar o menú principal
seleccionar teléfono	seleccionar
enviar	
configuración	ajustes del teléfono o configuración del teléfono
asistencia de remolque	
transferir llamada	
Guía de uso de Uconnect™	
intentar de nuevo	
aprendizaje de voz	
trabajo	
sí	

## Información general

Este dispositivo cumple con la parte 15 de los reglamentos de la FCC y el RSS 210 de la Industria de Canadá. El funcionamiento depende de las siguientes condiciones:

- Los cambios o modificaciones no aprobados expresamente por la parte responsable del cumplimiento pueden anular la autoridad del usuario para operar el equipo.
- Este dispositivo no puede ocasionar interferencias dañinas.
- Este dispositivo debe aceptar toda interferencia recibida, incluyendo aquellas que puedan ocasionar un funcionamiento no deseado.

## SERVICIO DE RECONOCIMIENTO DE VOZ “UCONNECT™”

**Sistema de reconocimiento de voz (VR) (si así está equipado)**

**Funcionamiento del sistema de reconocimiento de voz (VR)**



Este sistema de reconocimiento de voz le permite controlar el radio AM y FM, el radio satelital, el reproductor de discos y la grabadora de recordatorios.

**NOTA:** Tenga el cuidado de hablar en el sistema de interfaz de voz tan calmada y normalmente como sea posible. La capacidad del Sistema de interfaz de voz para reconocer comandos de voz del usuario podría verse afectado si habla rápidamente o con un nivel de voz elevado.

### ¡ADVERTENCIA!

Cualquier sistema controlado con la voz debe usarse únicamente en condiciones de manejo seguras, siguiendo las leyes locales y de uso del teléfono. Debe ponerse total atención al camino por el que se avanza. Si no lo hace, podría producirse un accidente que ocasione lesiones graves o la muerte.

Al oprimir el botón,  escuchará un tono de bip. El tono de bip es la señal para que usted emita un comando.

**NOTA:** Si no dice un comando u orden en unos segundos, el sistema le presentará una lista de opciones.

## 126 CARACTERÍSTICAS DE SU VEHÍCULO

Si desea interrumpir el sistema mientras se enumeran las opciones, oprima el botón,  escuche el bip y diga el comando.

Al oprimir el botón,  mientras el sistema está hablando se denomina “interrupción”. El sistema será interrumpido y usted podrá agregar o cambiar comandos. Esto es útil cuando comienza a aprender las opciones.

**NOTA:** En cualquier momento, puede decir las palabras “CANCEL” (Cancelar), “HELP” (Ayuda) o “MAIN MENU” (Menú principal).

Estos comandos son universales y se pueden utilizar desde cualquier menú. El resto de los comandos se pueden utilizar dependiendo de la aplicación activa.

Por ejemplo, si está en el menú de disco y está escuchando el radio FM, puede decir comandos desde el menú de disco o desde el menú del radio FM.

Cuando use este sistema, debe hablar claramente con un volumen de voz normal.

El sistema reconocerá sus palabras mejor si las ventanas están cerradas y el ventilador del calefactor/aire acondicionado está a velocidad baja.



En cualquier momento, si el sistema no reconoce uno de sus comandos, le indicará que lo repita.

Para escuchar el primer menú disponible, oprima el botón,  y diga “HELP” (Ayuda) o “MAIN MENU” (Menú principal).

### Comandos

El Sistema de reconocimiento de voz,  comprende dos tipos de comandos. Los comandos universales están disponibles todo el tiempo. Los comandos locales están disponibles si el modo de radio admitido está activo.

### Cambio del volumen

1. Comenzar un diálogo presionando el botón, 
2. Diga un comando (por ejemplo “HELP” (Help)).
3. Utilice la perilla giratoria “ON/OFF Volume” (encendido/apagado del volumen) para ajustar el volumen a un nivel cómodo mientras el sistema de reconocimiento de voz,  está hablando. Observe que el ajuste de volumen para VR es diferente al del sistema de audio.

### Menú principal

Comenzar un diálogo presionando el botón,  Diga “Main menu” (“Menú principal”) para cambiar al menú principal.

En este modo, puede decir los siguientes comandos:

- “Radio” (para cambiar al modo de radio)
- “disc” (Disco) (para cambiar al modo de disco)
- “Memo” (para cambiar a la grabadora de recordatorios)
- “Setup” (Configuración del Sistema) (para cambiar la configuración del sistema)

### **Radio AM (o radio de onda larga o radio de onda media (sí así está equipado))**

Para cambiar a la banda de AM diga “AM” o “Radio AM”. En este modo, puede decir los siguientes comandos:

- “Frequency” (Frecuencia) (para cambiar la frecuencia)
- “Next station” (Siguiete estación) (para seleccionar la siguiente estación)
- “Previous station” (Estación anterior) (para seleccionar la estación anterior)
- “Radio menu” (Menú radio), (para cambiar al menú del radio)
- “Main menu” (Menú principal), (para cambiar al menú principal)

### **Radio FM**

Para cambiar a la banda de FM, diga “FM” o “Radio FM”. En este modo, puede decir los siguientes comandos:

- “Frequency” (Frecuencia) (para cambiar la frecuencia)
- “Next station” (Siguiete estación) (para seleccionar la siguiente estación)
- “Previous station” (Estación anterior) (para seleccionar la estación anterior)
- “Radio menu” (Menú radio), (para cambiar al menú del radio)
- “Main menu” (Menú principal), (para cambiar al menú principal)

### **Radio satelital**

Para cambiar al modo de radio satelital, diga “SAT” o “Satellite radio” (Radio satelital). En este modo, puede decir los siguientes comandos:

- “Channel number” (Número de canal), (para cambiar el canal diciendo su número)
- “Next channel” (Siguiete canal), (para seleccionar el siguiente canal)



## 128 CARACTERÍSTICAS DE SU VEHÍCULO

- “Previous channel” (Canal anterior), (para seleccionar el canal anterior)
- “List channel” (Enumeración de canales), (para escuchar una lista de los canales disponibles)
- “Select name” (Selección de nombre), (diga el nombre de un canal)
- “Radio menu” (Menú radio), (para cambiar al menú del radio)
- “Main menu” (Menú principal), (para cambiar al menú principal)

### Disco

Para cambiar al modo de disco, diga “Disc” (Disco). En este modo, puede decir los siguientes comandos:

- “Track #” (Pista número), (para cambiar la pista)
- “Next track” (Siguiete pista), (para reproducir la siguiente pista)
- “Previous track” (Pista anterior) (para reproducir la pista anterior)
- “Main menu” (Menú principal), (para cambiar al menú principal)

### Memo

Para cambiar al modo de grabadora de voz, diga “Memo”. En este modo, puede decir los siguientes comandos:

- “New memo” (Recordatorio nuevo) (para grabar un nuevo recordatorio) — Durante la grabación, puede oprimir el botón,  $\llcorner^{\text{VR}}$  para detener la grabación. Puede continuar diciendo alguno de los siguientes comandos:
  - “Save” (Guardar), (para guardar el recordatorio)
  - “Continue” (Continuar), (para continuar grabando)
  - “Delete” (Eliminar) (para eliminar la grabación)
- “Play Memos” (Reproducir recordatorios), (para reproducir los recordatorios grabados previamente)
  - Durante la reproducción usted puede oprimir el botón,  $\llcorner^{\text{VR}}$  para detener la reproducción de los recordatorios. Puede continuar diciendo alguno de los siguientes comandos:
    - “Repeat” (Repetir), (para repetir un recordatorio)
    - “Next” (Siguiete) (para reproducir el siguiente recordatorio)
    - “Previous” (Anterior) (para reproducir el recordatorio anterior)

- “Delete” (Eliminar), (para eliminar un recordatorio)
- “Delete all” (Eliminar todo), (para eliminar todos los recordatorios)

### Configuración del sistema

Para iniciar la configuración del sistema diga “Ajuste”. En este modo, puede decir los siguientes comandos:

- “Languague German” (Idioma Alemán)
- “Languague Dutch” (Idioma Holandés)
- “Languague Italian” (Idioma Italiano)
- “Idioma English” (Idioma Inglés)
- “Idioma French” (Idioma Francés)
- “Idioma Spanish” (Idioma Español)
- “Tutorial” (Guía)
- “Voice Training” (Entrenamiento de voz)

**NOTA:** Tenga en cuenta que tiene que oprimir el botón,  VR primero y esperar el tono de bip antes de decir los comandos de “interrupción”.

### Entrenamiento de voz

Para los usuarios que tienen dificultades con el reconocimiento de sus comandos de voz o sus números, se puede usar la característica de entrenamiento de voz del sistema “Uconnect™”.

1. Presione botón,  VR, diga “System Setup” (Configuración del sistema) y una vez que esté en el menú, diga “Entrenamiento de voz”. Esto hará que el sistema aprenda su propia voz y mejorará el reconocimiento.
2. Repita las palabras y frases cuando lo indique el sistema “Uconnect™”. Para mejores resultados, la sesión de entrenamiento de voz se debe efectuar cuando el vehículo esté estacionado, el motor funcionando y todas las ventanas cerradas, y el ventilador del sistema de clima apagado.

Este procedimiento se puede repetir con un nuevo usuario. El sistema se adaptará a la última voz aprendida solamente

### MONITOREO DE PUNTOS CIEGOS (SI ASÍ ESTÁ EQUIPADO)

El sistema de monitoreo de puntos ciegos (BSM) utiliza dos sensores a base de radar, ubicados dentro de la fascia de la defensa trasera, para detectar vehículos autorizados para conducir en carreteras (automóviles, camiones, motocicletas, etc.) que entran en las zonas de puntos ciegos por la parte trasera, delantera y lateral del vehículo.

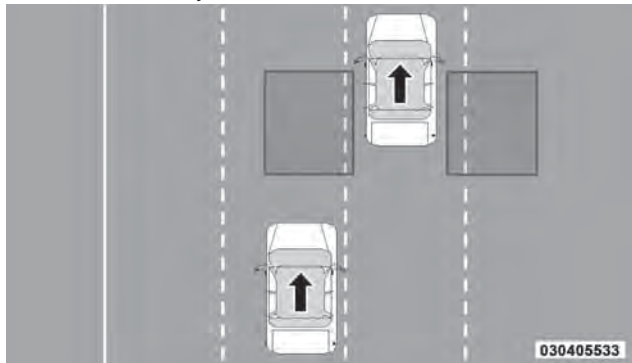

Zonas de detección trasera

Cuando se enciende el vehículo, se ilumina momentáneamente la luz de advertencia del BSM en ambos espejos retrovisores exteriores para avisar al conductor que el sistema está en operación.

Los sensores del sistema BSM funcionan cuando el vehículo está en cualquier velocidad o en reversa y cambian al modo de espera cuando el vehículo está en la posición "park" (estacionamiento).

La zona de detección del BSM abarca aproximadamente un carril en ambos lados del vehículo (11 pies o 3.35 m). La zona inicia en el espejo retrovisor exterior y se extiende aproximadamente 6 m (20 pies) hacia atrás del vehículo. El sistema BSM monitorea las zonas de detección en ambos lados cuando la velocidad del vehículo llega a 10 km/h (6 mph) o más y alertará al conductor si hay vehículos en estas zonas.

#### NOTA:

- El sistema BSM NO alertará al conductor de los vehículos que se acercan rápidamente y que están fuera de las zonas de detección.
- La zona de detección del sistema BSM NO cambia si su vehículo está arrastrando un remolque. Por lo tanto, antes de cambiar de carril verifique visualmente que el

carril adyacente esté libre para su vehículo y el remolque. Si el remolque u otro objeto (por ejemplo, bicicleta o equipo deportivo) se extiende más allá del costado de su vehículo, puede ocasionar que la luz de advertencia del BSM permanezca iluminada todo el tiempo que el vehículo esté en una velocidad hacia adelante.

Para que el sistema BSM funcione correctamente el área sobre la fascia trasera donde están ubicados los sensores de radar debe permanecer sin nieve, hielo, suciedad y contaminación de la carretera. No bloquee con objetos extraños el área de la fascia trasera donde están ubicados los sensores de radar (calcomonías para defensa, canastillas para bicicletas, etc.).



**Ubicación del sensor (se muestra el lado del conductor)**

El sistema BSM notifica al conductor de objetos en las zonas de detección iluminando la luz de advertencia del BSM ubicada en los espejos exteriores.



**Ubicación de la luz de advertencia**

El sistema BSM también puede configurarse para que emita una alerta sonora (campanilla) y enmudezca el radio para notificar al conductor de objetos que han entrado en las zonas de detección. Para mayores detalles consulte “Modos de operación”.

El sistema BSM monitorea la zona de detección a partir de tres puntos de entrada diferentes (lateral, trasero y delantero) durante la conducción para detectar si es necesario emitir una alerta. El sistema BSM emitirá una alerta al detectar ingresos a estos tipos de zonas.

### *Ingreso por el costado*

Vehículos que se mueven en los carriles adyacentes por cualquiera de los lados del vehículo.

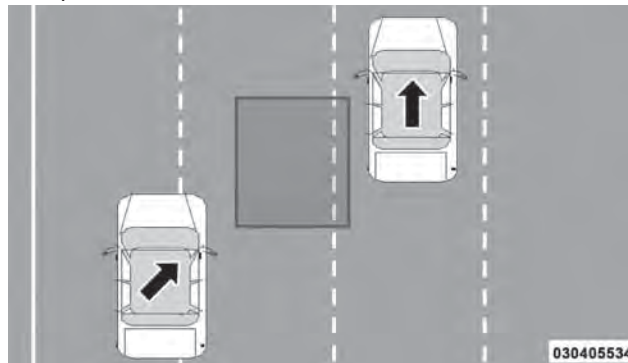

**Monitoreo lateral**

*Ingreso por la parte trasera*

Vehículos que se aproximan por detrás de su vehículo por cualquier lado y que entran a la zona de detección con una velocidad relativa menor de 48 km/h (30 mph).

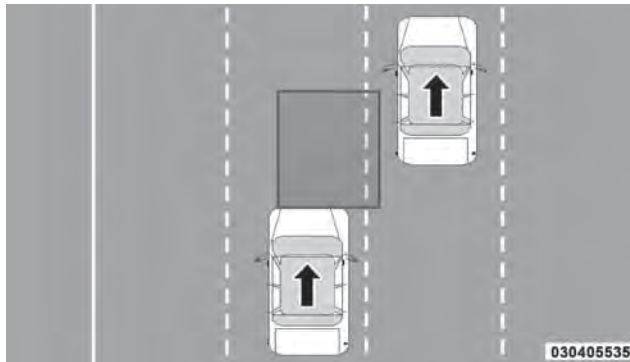

**Monitoreo trasero**

*Rebasando*

Si rebasa a otro vehículo lentamente (a una velocidad relativa menor de 16 km/h (10 mph)) y el vehículo permanece en el punto ciego durante aproximadamente 1.5 segundos, la luz de advertencia se iluminará. Si la diferencia de velocidad entre los dos vehículos es mayor de 16 km/h (10 mph), la luz de advertencia no se iluminará.

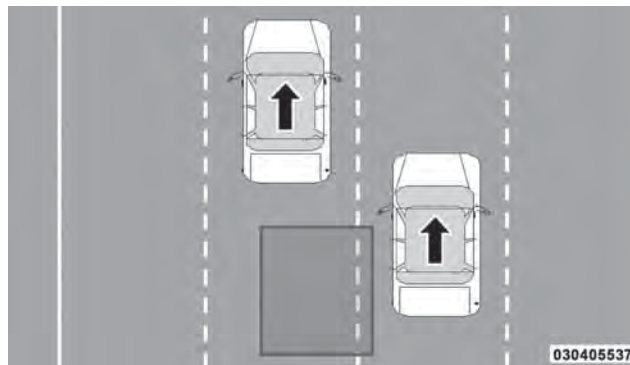

**Rebasando/Aproximándose**

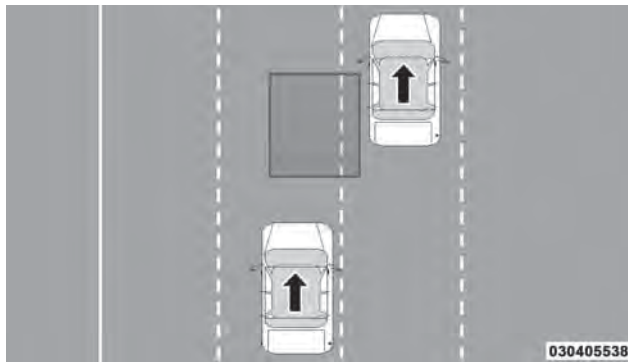

**Rebasando/Pasando**

El sistema BSM no está diseñado para emitir una alerta sobre objetos fijos como vallas de seguridad, postes, muros, follaje, bordes, etc. Sin embargo, el sistema ocasionalmente puede advertir de dichos objetos. Esto es un funcionamiento normal y su vehículo no requiere servicio.

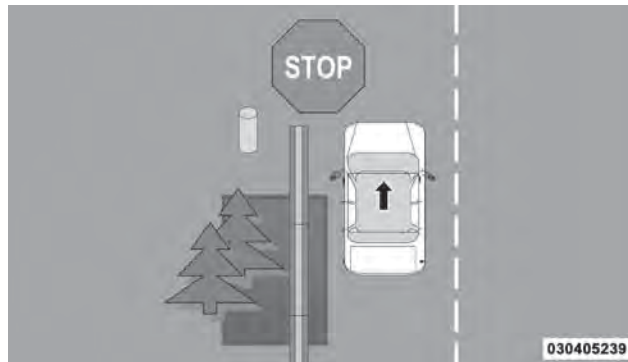

**Objetos fijos**

El sistema BSM no le advertirá de los objetos que se desplazan en la dirección opuesta del vehículo en carriles adyacentes.

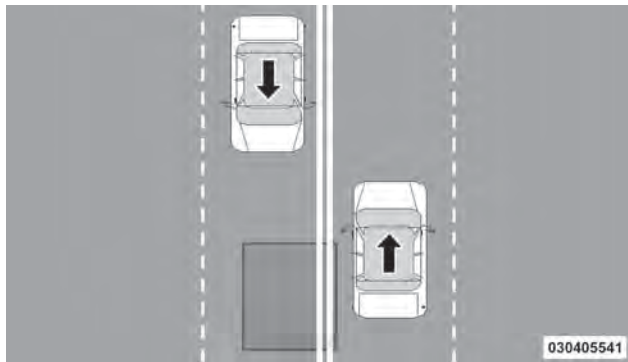

Tráfico en sentido contrario

**¡ADVERTENCIA!**

El sistema de monitoreo de puntos ciegos únicamente es un auxiliar para ayudar a detectar objetos que se encuentren en las zonas de puntos ciegos. El sistema BSM no está diseñado para detectar peatones, ciclistas o animales. Aunque su vehículo esté equipado con el sistema BSM, siempre revise los espejos del vehículo, voltee sobre su hombro y utilice las direccionales antes de cambiar de carril. Si no lo hace podrían producirse lesiones graves o la muerte.

**Trayectoria transversal trasera**

La característica de trayectoria transversal trasera (RCP) está diseñada para auxiliar al conductor cuando retrocede en espacios donde su visión de los vehículos que se aproximan pudiera estar obstruida. Proceda lentamente y cautelosamente al salir del espacio de estacionamiento hasta que el extremo trasero del vehículo quede a la vista. El sistema RCP luego tendrá una visión clara del tráfico transversal y si detecta que se aproxima un vehículo, alertará al conductor.



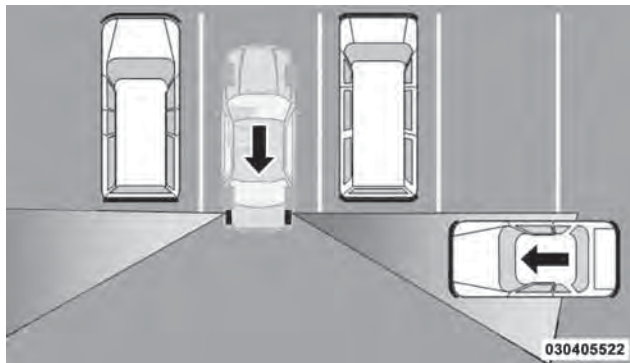

### Zonas de detección del RCP

El RCP monitorea las zonas de detección traseras en ambos lados del vehículo, en busca de objetos que se mueven hacia el costado del vehículo a una velocidad mínima de aproximadamente 1 km/h a 3 km/h (1 a 2 mph), a objetos que se mueven a una velocidad máxima de aproximadamente 16 km/h (10 mph), como en situaciones de un estacionamiento.

**NOTA:** En un estacionamiento, los vehículos que se aproximan pueden no ser visibles por que los tapan los vehículos estacionados en cualquiera de los lados. Si los sensores están bloqueados por otras estructuras o vehículos, el sistema no podrá alertar al conductor.

Cuando el RCP está activado y el vehículo está en reversa, el conductor es avisado mediante alarmas visuales y sonoras, incluyendo el enmudecimiento del radio.

### ¡ADVERTENCIA!

El RCP no es un sistema auxiliar de reversa. Está diseñado para ayudar al conductor a detectar un vehículo que se aproxima al estar en un estacionamiento. Los conductores deben tener cuidado al ir en reversa, aun cuando utilicen el RCP. Mire siempre cuidadosamente detrás del vehículo, mire hacia atrás y asegúrese que no haya peatones, animales, otros vehículos, obstrucciones o puntos ciegos antes de retroceder. Si no lo hace podrían producirse lesiones graves o la muerte.

### Modos de operación

En el Centro de información electrónica del vehículo (EVIC) están disponibles tres modos de operación seleccionables.

Para mayores detalles consulte “Centro de información electrónica del vehículo (EVIC)/Configuraciones personales (características programables por el cliente)” en “Información sobre el tablero de instrumentos”.

#### *Alerta de punto ciego*

Cuando opere en el modo de alerta de punto ciego, el sistema BSM proveerá una alerta visual en el espejo retrovisor lateral apropiado con base en un objeto detectado. Sin embargo, cuando el sistema esté operando en RCP, el sistema responderá con alertas visuales y sonoras cuando esté presente un objeto detectado. Cuando se solicita una alerta sonora, el radio enmudece.

#### *Luces/campanilla de alerta de punto ciego*

Cuando opere en el modo de luces/campanilla de alerta de punto ciego, el sistema BSM proveerá una alerta visual en el espejo retrovisor lateral apropiado con base en el objeto detectado. Si la direccional se activa entonces y ésta corresponde al mismo lado del vehículo que emitió la alerta, también se emitirá una alerta sonora. Siempre que éste active una direccional y se detecte un objeto en el mismo lado al mismo tiempo, se emitirán alertas visuales y sonoras. Además de la alerta sonará el radio (si es que está encendido) enmudecerá.

#### **NOTA:**

- Siempre que el sistema BSM solicite una alerta sonora, el radio enmudecerá.
- Si están encendidas las luces de emergencia, el sistema solicitará únicamente la alerta visual apropiada.

Cuando el sistema esté operando en RCP, el sistema responderá con alertas visuales y sonoras cuando esté presente un objeto detectado. Cuando se solicita una alerta audible, también enmudece el radio. Se ignora el estado de las direccionales/luces de emergencia; el estado del RCP siempre solicita la campanilla.

#### *Alerta de punto ciego apagada*

Cuando se desactiva el sistema BSM no habrán alertas visibles ni sonoras de los sistemas BSM o RCP.

**NOTA:** El sistema BSM almacenará el modo de operación actual cuando se apague el vehículo. Cada vez que se arranque el vehículo se recordará y utilizará el modo almacenado previamente.

## ASIENTOS

Los asientos son parte del sistema de protección de ocupantes.

### ¡ADVERTENCIA!

- Es peligroso viajar en el área de carga, dentro o fuera de un vehículo. En una colisión, las personas que viajen en esas áreas están más expuestas a lesionarse gravemente o a morir.
- No permita que nadie viaje en ningún área del vehículo que no esté equipada con asientos y cinturones de seguridad. En una colisión, las personas que viajen en esas áreas están más expuestas a lesionarse gravemente o a morir.
- Asegúrese de que todos los pasajeros estén en un asiento y utilicen los cinturones de seguridad correctamente.

### Asientos eléctricos de ocho posiciones (si así está equipado)

Algunos modelos pueden estar equipados con asientos eléctricos de ocho posiciones para el conductor y el pasajero. Los interruptores de los asientos eléctricos se encuentran en el costado exterior del asiento. Existen dos interruptores que controlan el movimiento del cojín del asiento y del respaldo del asiento.

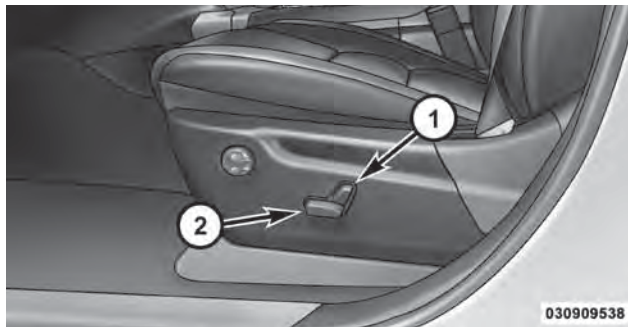

Interruptores del asiento eléctrico

1 - Interruptor del respaldo del asiento 2 - Interruptor del asiento

### **Ajuste hacia adelante o hacia atrás del asiento**

El asiento se puede ajustar hacia adelante y hacia atrás. Empuje el interruptor del asiento hacia adelante o hacia atrás y el asiento se moverá en la dirección del interruptor. Suelte el interruptor cuando haya alcanzado la posición deseada.

### **Ajuste del asiento hacia arriba o hacia abajo**

La altura de los asientos se puede ajustar hacia arriba o hacia abajo. Al jalar hacia arriba o empujar hacia abajo la parte trasera del interruptor del asiento provocará que el asiento se mueva en la dirección del interruptor. Suelte el interruptor cuando haya alcanzado la posición deseada.

### **Inclinación del asiento hacia arriba o hacia abajo**

El ángulo del cojín del asiento se puede ajustar hacia arriba o hacia abajo. Al jalar hacia arriba o empujar hacia abajo la parte delantera del interruptor del asiento provocará que el cojín del asiento se mueva en la dirección del interruptor. Suelte el interruptor cuando haya alcanzado la posición deseada.

### **Reclinación del respaldo del asiento**

El ángulo del respaldo del asiento se puede ajustar hacia adelante o hacia atrás. Empuje el interruptor del respaldo del asiento hacia adelante o hacia atrás y el asiento se moverá en la dirección del interruptor. Suelte el interruptor cuando haya alcanzado la posición deseada.

#### **¡ADVERTENCIA!**

- Ajustar el asiento mientras se conduce puede ser peligroso. Mover el asiento mientras conduce podría provocar la pérdida de control y ocasionar un accidente fatal o grave.
- Los asientos deben ajustarse antes de abrocharse los cinturones de seguridad y mientras el vehículo está estacionado. Un cinturón de seguridad mal ajustado puede ocasionar un accidente fatal o grave.
- No viaje con el respaldo del asiento reclinado de tal forma que el cinturón de hombro ya no esté descansando contra su pecho. Durante una colisión podría deslizarse por debajo del cinturón de seguridad, lo que podría ocasionar un accidente fatal o grave.

### ¡PRECAUCIÓN!

No coloque ningún artículo abajo del asiento eléctrico o impedirá la capacidad de moverlo, además de que puede ocasionar daños a los controles del asiento. El recorrido del asiento puede limitarse si el movimiento es detenido por alguna obstrucción en la trayectoria del asiento.

### Asiento eléctrico del pasajero de seis posiciones

Algunos modelos están equipados con un asiento eléctrico de seis posiciones del pasajero. El interruptor del asiento eléctrico se encuentra en el costado exterior del asiento. El interruptor se utiliza para controlar el movimiento del asiento y del cojín del asiento.

### Ajuste hacia adelante o hacia atrás del asiento

El asiento se puede ajustar hacia adelante y hacia atrás. Empuje el interruptor del asiento hacia adelante o hacia atrás y el asiento se moverá en la dirección del interruptor. Suelte el interruptor cuando haya alcanzado la posición deseada.

### Ajuste del asiento hacia arriba o hacia abajo

La altura de los asientos se puede ajustar hacia arriba o hacia abajo. Al jalar hacia arriba o empujar hacia abajo el interruptor del asiento provocará que el asiento se mueva en la dirección del interruptor. Suelte el interruptor cuando haya alcanzado la posición deseada.

### Inclinación del asiento hacia arriba o hacia abajo

El ángulo del cojín del asiento se puede ajustar hacia arriba o hacia abajo. Al jalar hacia arriba o empujar hacia abajo la parte delantera del interruptor del asiento provocará que el cojín del asiento se mueva en la dirección del interruptor. Suelte el interruptor cuando haya alcanzado la posición deseada.

### ¡ADVERTENCIA!

- Ajustar el asiento mientras se conduce puede ser peligroso. Mover el asiento mientras conduce podría provocar la pérdida de control y ocasionar un accidente fatal o grave.
- Los asientos deben ajustarse antes de abrocharse los cinturones de seguridad y mientras el vehículo está estacionado. Un cinturón de seguridad mal ajustado puede ocasionar un accidente fatal o grave.

**¡ADVERTENCIA!**

- No viaje con el respaldo del asiento reclinado de tal forma que el cinturón de hombro ya no esté descansando contra su pecho. Durante una colisión podría deslizarse por debajo del cinturón de seguridad, lo que podría ocasionar un accidente fatal o grave.

**¡PRECAUCIÓN!**

No coloque ningún artículo abajo del asiento eléctrico o impedirá la capacidad de moverlo, además de que puede ocasionar daños a los controles del asiento. El recorrido del asiento puede limitarse si el movimiento es detenido por alguna obstrucción en la trayectoria del asiento.

**Soporte lumbar eléctrico (si así está equipado)**

Los vehículos equipados con asientos eléctricos del conductor o del pasajero también pueden estar equipados con soporte lumbar eléctrico. El interruptor del soporte lumbar eléctrico se encuentra en el costado exterior del asiento. Empuje el interruptor hacia adelante para incrementar el soporte lumbar o hacia atrás para disminuirlo. Al empujar

hacia arriba o hacia abajo el interruptor elevará y bajará la posición del soporte.

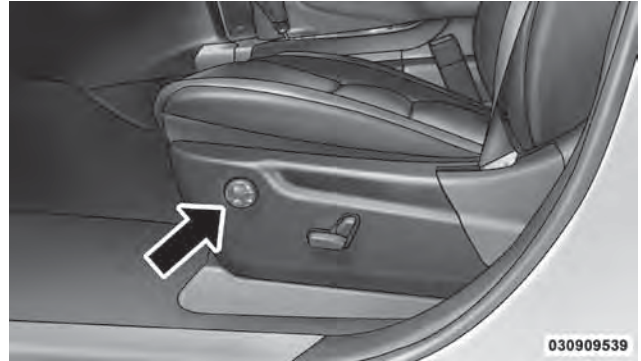

**Interruptor del soporte lumbar eléctrico**

Ajuste manual hacia adelante/hacia atrás del asiento del pasajero delantero

Algunos modelos pueden estar equipados con un asiento manual del pasajero delantero. El asiento del pasajero se puede ajustar hacia adelante o hacia atrás usando una barra localizada al frente del cojín del asiento, cerca del piso.

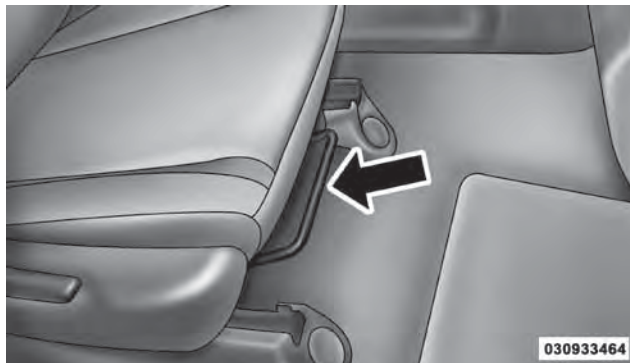

**Barra de ajuste**

Estando sentado en el asiento, levante la barra que está debajo del cojín del asiento y mueva el asiento hacia adelante o hacia atrás. Suelte la barra cuando haya llegado a la posición deseada. Luego, usando la presión del cuerpo, muévase hacia delante o hacia atrás en el asiento para asegurarse de que los ajustadores del asiento están bien asegurados.

**¡ADVERTENCIA!**

- Ajustar el asiento mientras se conduce puede ser peligroso. Mover el asiento mientras conduce podría provocar la pérdida de control y ocasionar un accidente fatal o grave.
- Los asientos deben ajustarse antes de abrocharse los cinturones de seguridad y mientras el vehículo está estacionado. Un cinturón de seguridad mal ajustado puede ocasionar un accidente fatal o grave.

**Ajuste manual del respaldo del asiento del pasajero delantero — inclinación**

Para ajustar el respaldo del asiento, levante la palanca localizada en el lado externo del asiento, incline hacia atrás y libere la palanca en la posición deseada. Para regresar el respaldo del asiento, levante la palanca e incline hacia adelante y libere la palanca.

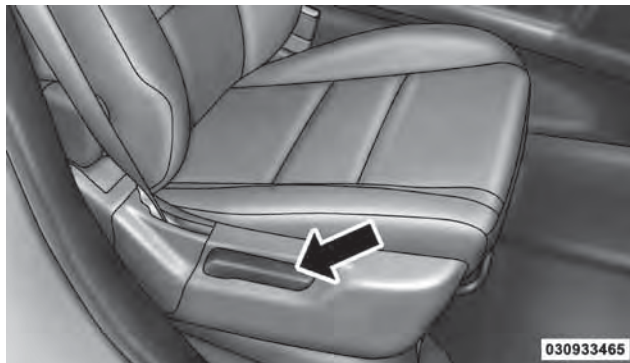

Palanca de inclinación

**¡ADVERTENCIA!**

No viaje con el respaldo del asiento reclinado de tal forma que el cinturón de hombro ya no esté descansando contra su pecho. Durante una colisión podría deslizarse por debajo del cinturón de seguridad, lo que podría ocasionar un accidente fatal o grave.

**Característica del asiento del pasajero delantero plegable hasta quedar plano (si así está equipado)**

Para plegar el respaldo del asiento a la posición plana del piso de carga, levante la palanca de inclinación y empuje hacia adelante el respaldo del asiento. Para regresar a la posición de sentado, levante el respaldo del asiento y asegúrelo en su lugar.

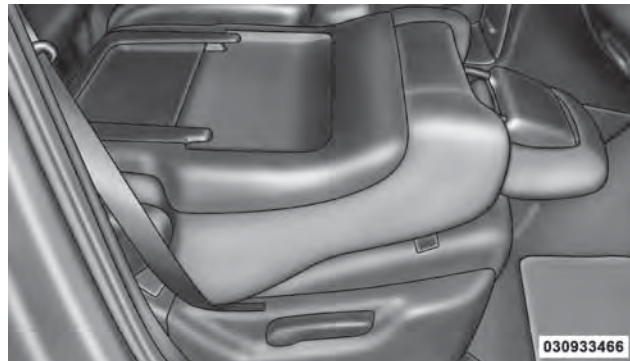

Asiento del pasajero plegable hasta quedar plano



### Asientos con calefacción (si así está equipado)

En algunos modelos, los asientos delanteros y traseros pueden estar equipados con calefacción en ambos cojines del asiento y respaldos de asiento.

#### ¡ADVERTENCIA!

- Las personas que tengan la piel insensible debido a edad avanzada, enfermedades crónicas, diabetes, lesiones en la médula espinal, medicamentos, uso del alcohol, cansancio u otras condiciones físicas deben tener cuidado al usar el calefactor del asiento. Esto puede ocasionar quemaduras aún en bajas temperaturas, especialmente si se usa durante largos periodos de tiempo.
- No coloque nada en el asiento que aisle el calor, como una manta o un cojín, por ejemplo. Esto puede ocasionar que el calentador del asiento se sobrecaliente. Sentarse en un asiento que se ha sobrecalentado podría ocasionar quemaduras graves debido a la elevada temperatura de la superficie del asiento.

#### ¡PRECAUCIÓN!

El sobrecalentamiento repetido del asiento podría dañar el elemento de calefacción y/o degradar el material del asiento.

### Vehículos equipados con arranque remoto

En modelos que están equipados con arranque remoto, el asiento calentado del conductor se puede programar para que se encienda durante el arranque remoto. Para mayores detalles consulte “Sistema de arranque remoto (si está equipado)” en “Cosas que debe saber antes de arrancar su vehículo”.

### Asientos delanteros con calefacción

Existen dos interruptores para los asientos con calefacción que permiten al conductor y al pasajero operar independientemente los asientos. Los controles para cada calentador se localizan cerca de la parte central inferior del tablero de instrumentos (debajo de los controles de clima).

Puede elegir entre las configuraciones de temperatura blta, aja y pagado. Hay luces indicadoras color ámbar en el interruptor que indican el nivel de calor que se está usando.

Se encienden dos luces indicadoras para el ajuste alto, una para el bajo y ninguna cuando está apagado.



Oprima el interruptor una vez para seleccionar el nivel de calefacción alto. Oprima el interruptor por segunda vez para seleccionar el nivel de calefacción bajo. Oprima el interruptor una tercera vez para apagar los elementos calefactores.

**NOTA:** Una vez seleccionado el nivel de calefacción, se sentirá el calor en los dos o cinco minutos siguientes.

Cuando se selecciona un nivel de temperatura alta, el calentador suministra un calor intenso durante los primeros cuatro minutos de operación. Después, la salida de calor baja al nivel normal de temperatura alta. Si selecciona el nivel de temperatura alta, el sistema automáticamente cambia al nivel bajo después de aproximadamente 30 minutos de operación continua. En ese momento, el número de luces (LED) encendidos cambia de dos a uno, indicando el cambio. La selección de temperatura baja se apagará automáticamente después de aproximadamente 30 minutos.

### Asientos traseros con calefacción

En algunos modelos, los dos asientos exteriores están equipados con asientos con calefacción. Existen dos

interruptores para los asientos con calefacción que permiten a los pasajeros traseros operarlos independientemente. Los interruptores de los asientos para cada calentador están ubicados atrás de la consola central.

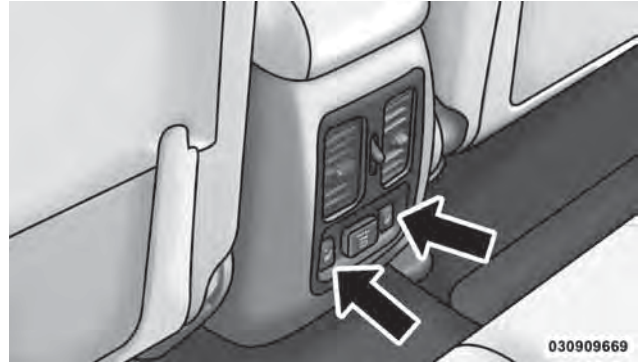

**Interruptores de los asientos traseros con calefacción**

Puede elegir entre las configuraciones de temperatura "HIGH" (alta), "LOW" (baja) y OFF (apagado). Hay luces indicadoras color ámbar en el interruptor que indican el nivel de calor que se está usando. Se encienden dos luces

indicadoras para el ajuste alto, una para el bajo y ninguna cuando está apagado.



Oprima el interruptor una vez para seleccionar el nivel de calefacción alto. Oprima el interruptor una segunda vez para seleccionar el nivel de calefacción bajo. Oprima el interruptor una tercera vez para apagar los elementos calefactores.

**NOTA:** Una vez que selecciona el nivel del calentador, el calor se sentirá en los dos o cinco minutos siguientes.

Cuando se selecciona el nivel de temperatura alta, el calentador suministra un calor intenso durante los primeros cuatro minutos de operación. Después, la salida de calor baja al nivel normal de temperatura alta. Si selecciona el nivel de temperatura alta, el sistema automáticamente cambia al nivel bajo después de aproximadamente 30 minutos de operación continua. En ese momento, el número de luces (LED) encendidos cambia de dos a uno, indicando el cambio. El ajuste a temperatura baja se apagará automáticamente después de aproximadamente 30 minutos.

### Asientos ventilados (si así está equipado)

En algunos modelos, los asientos del conductor y del pasajero están ventilados. En el cojín y en el respaldo del

asiento hay pequeños ventiladores que succionan el aire del compartimiento de pasajeros y lo expulsan a través de perforaciones finas en la cubierta del asiento para ventilar al conductor y al pasajero en condiciones de temperaturas ambientales altas.

Existen dos interruptores que permiten al conductor y al pasajero operar independientemente los asientos ventilados. Los interruptores de los asientos ventilados se ubican en el banco de interruptores en el módulo central del tablero de instrumentos, justo debajo de los controles de clima.



030905581

Los interruptores de los asientos ventilados se utilizan para controlar la velocidad de los ventiladores ubicados en el asiento. Oprima el interruptor una vez para escoger la velocidad alta, oprima una segunda vez para escoger velocidad baja. Presione el interruptor una tercera vez para apagar el asiento.

Cuando se selecciona la velocidad alta se iluminarán ambas luces en el interruptor. Cuando se selecciona velocidad baja se iluminará una luz.

**NOTA:** El motor debe estar funcionando para que funcionen los asientos ventilados.

*Vehículos equipados con arranque remoto*

En modelos que están equipados con arranque remoto, el asiento ventilado del conductor se puede programar para que se encienda durante un arranque remoto. Para mayores detalles consulte “Sistema de arranque remoto (si está equipado)” en “Cosas que debe saber antes de arrancar su vehículo”.

**Cabeceras**

Las cabeceras están diseñadas para reducir el riesgo de una lesión restringiendo el movimiento de la cabeza durante una colisión por la parte trasera. Las cabeceras deben ajustarse de modo que la parte superior de la misma quede encima de la parte superior de su oído.

**Cabeceras activas — asientos delanteros**

Las cabeceras activas son componentes pasivos, que pueden desplegarse; los vehículos con este equipo no pueden identificarse de modo inmediato por ningún distintivo, sino únicamente por inspección visual de la cabecera. Estas cabeceras se dividirán en dos: la parte del frente fabricada de hule espuma suave y tela y la parte posterior de plástico decorativo.

Cuando las cabeceras se despliegan durante un impacto trasero, la mitad delantera se extenderá hacia adelante para reducir el espacio entre la parte posterior de la cabeza del ocupante y la cabecera. Este sistema está diseñado para ayudar a prevenir o reducir la extensión de las lesiones del conductor y del pasajero delantero en cierto tipo de impactos por la parte posterior. Para mayores detalles consulte “Protección de los ocupantes” en “Cosas que debe saber antes de arrancar su vehículo”.

Para elevar la cabecera, júlela hacia arriba. Para bajarla, presione el botón localizado en la base de la cabecera y empújela hacia abajo.

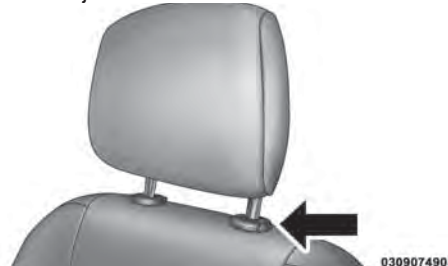
**Botón de presión**

## 148 CARACTERÍSTICAS DE SU VEHÍCULO

Por comodidad, las cabeceras activas pueden inclinarse hacia el frente o atrás. Para inclinar la cabecera más cerca de la parte posterior de su cabeza, jale hacia adelante el botón de la cabecera. Empuje hacia atrás en la parte inferior de la cabecera para moverla lejos de su cabeza.



Cabecera activa (posición normal)

022607494

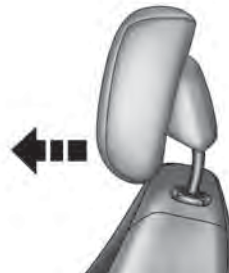

Cabecera activa (inclinada)

030907533

### NOTA:

- Únicamente el personal calificado debe desmontar las cabeceras y sólo para darles servicio. Si se requiere retirar cualquiera de las cabeceras, consulte a su distribuidor autorizado.
- En el caso de despliegue de una protección activa, para mayores detalles consulte “Protecciones de los ocupantes/Reajuste de las cabeceras activas (AHR)” en “Cosas que debe saber antes de arrancar su vehículo”.

**¡ADVERTENCIA!**

- Conducir un vehículo al que se le han retirado las cabeceras o en el que se hayan colocado mal puede provocar lesiones serias o la muerte en el caso de un choque. Siempre deben revisarse las cabeceras antes de manejar el vehículo y además nunca deben ajustarse mientras el vehículo se encuentre en movimiento. Ajuste siempre las cabeceras cuando el vehículo se encuentre en la posición de estacionado.
- No coloque elementos en la parte superior de la cabecera activa, como por ejemplo ropa, cubiertas para asiento o reproductores portátiles de DVD. Estos elementos podrían interferir con el funcionamiento de la cabecera activa en el caso de un accidente y podrían ocasionar lesiones graves o la muerte.
- Las cabeceras activas pueden desplegarse si quedan aprisionadas por un objeto como una mano, pie o carga suelta. Para evitar el despliegue accidental de las cabeceras activas, asegúrese de que toda la carga esté asegurada, ya que la carga suelta podría hacer contacto con la cabecera activa durante paradas repentinas. Si no se sigue esta advertencia se podrían ocasionar lesiones personales si se despliega la cabecera activa.

**Cabeceras — asientos traseros**

Las cabeceras de los asientos traseros no son ajustables. Se pliegan automáticamente cuando el asiento trasero se dobla hasta el piso pero no regresan a su posición normal cuando se levanta el asiento trasero. Después de regresar el asiento a su posición vertical, levante la cabecera hasta que se asegure en su lugar. Las cabeceras exteriores no son desmontables.

La cabecera central tiene ajuste limitado. Levante la cabecera para elevarla o empújela hacia abajo para bajarla.

**Cabecera trasera**

### ¡ADVERTENCIA!

Sentarse en un asiento con la cabecera en posición baja podría ocasionar lesiones personales o la muerte durante una colisión. Siempre asegúrese de que las cabeceras exteriores estén en sus posiciones verticales cuando se vaya a ocupar el asiento.

**NOTA:** Para el acomodo correcto de un asiento para niños consulte “Protección de los ocupantes” para mayores detalles en “Cosas que debe saber antes de arrancar su vehículo”.

### Asiento trasero abatible 60/40

#### Para bajar el asiento trasero

Cualquier lado del asiento trasero se puede bajar para extender el espacio de carga pero manteniendo a la vez, el espacio para sentarse.

**NOTA:** Asegúrese de que los asientos delanteros están totalmente derechos y colocados hacia adelante. Esto permitirá que el respaldo del asiento trasero se doble fácilmente.

1. Jale hacia arriba en la palanca para liberar el asiento.

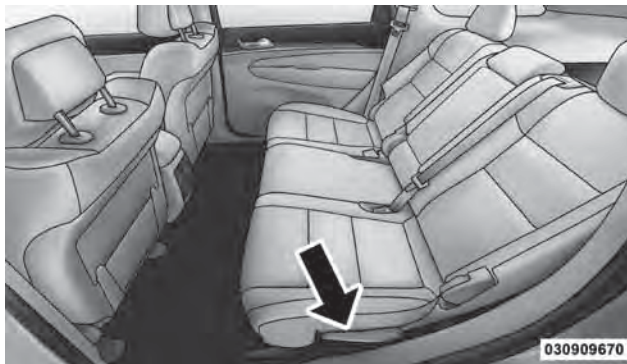

Liberación del asiento trasero

**NOTA:** No doble el asiento trasero hacia abajo con el cinturón de seguridad central abrochado.

2. Doble el asiento trasero completamente hacia delante.



**Asiento trasero plegado**

### **Para levantar el asiento trasero**

Levante el respaldo trasero y asegúrelo en su lugar. Si algo en el área de carga interfiere y evita que el respaldo se asegure totalmente, tendrá dificultad para regresar el asiento a su posición correcta.

### **¡ADVERTENCIA!**

- Asegúrese de que el respaldo del asiento esté firmemente asegurado en su posición. Si el respaldo del asiento no está firmemente asegurado en su posición, el asiento no proporcionará la estabilidad adecuada para los asientos para niños y/o los pasajeros. Un asiento mal asegurado podría ocasionar lesiones graves.
- El área de carga en la parte posterior del vehículo (con los respaldos traseros en la posición asegurada o doblados) no debe usarse como espacio de juego de los niños mientras el vehículo está en movimiento. Podrían lesionarse seriamente en un accidente. Los niños deben sentarse y usar el sistema de seguridad adecuado.

### **Reclinación del asiento trasero**

Para reclinarse el respaldo del asiento, levante la palanca localizada en el lado externo del asiento, incline hacia atrás y suelte la palanca en la posición deseada. Para regresar el respaldo del asiento, levante la palanca, incline hacia adelante y suéltela.



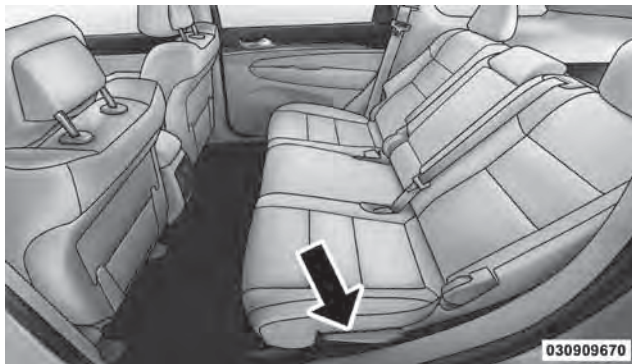

Liberación del asiento trasero

**¡ADVERTENCIA!**

No viaje con el respaldo del asiento reclinado de tal forma que el cinturón de hombro ya no esté descansando contra su pecho. Durante una colisión podría deslizarse por debajo del cinturón de seguridad, lo que podría ocasionar un accidente fatal o grave.

**ASIENTO DEL CONDUCTOR CON MEMORIA (SI ASÍ ESTÁ EQUIPADO)**

Una vez programados, los botones 1 y 2 de memoria, que están en el tablero de la puerta del conductor, pueden ser usados para recordar las posiciones del asiento del conductor, del espejo exterior del lado del conductor, del volante de la dirección ajustable (si está equipado) y de las estaciones de radio programadas. Su transmisor de acceso remoto sin llave (RKE) también se puede programar para recuperar las mismas posiciones al presionar el botón desasegurar.

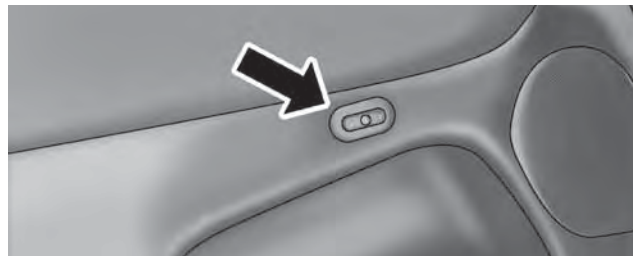

Botones de memoria del asiento del conductor

Su vehículo está equipado con dos transmisores RKE. Uno o ambos transmisores RKE se pueden vincular a cualquier posición en la memoria. El sistema de memoria puede aceptar hasta cuatro transmisores RKE, cada uno vinculado a cualquiera de las dos posiciones de memoria.

### **Ajuste de las posiciones en la memoria y vinculación del transmisor de acceso remoto sin llave con la memoria**

**NOTA:** Cada ocasión que se presiona el botón de ajuste S (SET) y un botón numerado (1 ó 2), se borran las configuraciones de la memoria de ese botón y se guarda una configuración nueva.

1. Inserte la llave de ignición y gire el interruptor de ignición a la posición de encendido.
2. Oprima el botón de memoria número 1 de la puerta del conductor si está configurando la memoria para el conductor 1 o el botón 2 si está configurando la memoria para el conductor 2. El sistema recuperará cualquiera configuración guardada. Espere a que el sistema termine de llamar a la memoria antes de continuar con el Paso 3.
3. Ajuste el asiento del conductor, el reclinator y el espejo retrovisor del conductor a las posiciones deseadas.
4. Ajuste la posición de inclinación y telescópica de la columna de la dirección eléctrica (si está equipado) a las posiciones deseadas.
5. Encienda el radio y guarde sus estaciones de radio preferidas (hasta 12 estaciones de AM y 10 de FM pueden ser guardadas).
6. Gire el interruptor de ignición a la posición de aseguramiento y saque la primera llave.
7. Oprima y suelte el botón de ajuste S (SET) localizado en la puerta del conductor.
8. Dentro de un lapso de cinco segundos, oprima y suelte el botón de memoria 1 o 2 en la puerta del lado del conductor. El siguiente paso debe ser realizado dentro un lapso de cinco segundos si también desea utilizar el transmisor RKE para llamar a las posiciones de memoria.
9. Oprima y suelte el botón Asegurar en uno de los transmisores RKE.
10. Inserte la llave de ignición y gire el interruptor de ignición a la posición de encendido.
11. Seleccione “vinculación remota con la memoria” en el Centro de información electrónica del vehículo (EVIC) e introduzca “Yes” (Sí). Para mayores detalles

consulte “Centro de información electrónica del vehículo (EVIC)/Características programables por el cliente” en “Información sobre el tablero de instrumentos”.

12. Repita los pasos anteriores para ajustar la siguiente posición de memoria, utilizando el otro botón de memoria numerado o para enlazar otro transmisor RKE a la memoria.

### Para llamar las posiciones en memoria

**NOTA:** el vehículo debe estar en la posición estacionamiento para llamar las posiciones en memoria. si se intenta llamar a la memoria cuando el vehículo no está en estacionamiento, se desplegará un mensaje en el Centro electrónico de información del vehículo (EVIC).

Para recuperar las configuraciones de la memoria del conductor uno, presione el botón de memoria número 1 que está en la puerta del conductor o el botón desasegurar del transmisor RKE vinculado a la posición de memoria número 1.

Para recuperar la configuración de la memoria para el conductor dos, presione el botón de memoria número 2 que está en la puerta del conductor o el botón desasegurar

del transmisor RKE vinculado a la posición de memoria número 2.

La recuperación de la memoria puede ser cancelada oprimiendo cualquiera de los botones de memoria que están en la puerta del conductor durante la recuperación (S, 1 ó 2). Cuando ésta se cancela, el asiento del conductor, el espejo del conductor y los pedales dejan de moverse. Ocurrirá un retraso de un segundo antes de poder volver a recuperar otra memoria.

### Para deshabilitar un transmisor RKE vinculado a la memoria

1. Gire el interruptor de ignición a la posición Asegurado y saque la llave.
2. Oprima y libere el botón de memoria número 1. El sistema llamará cualquier configuración de memoria almacenada en la posición 1. Espere a que el sistema complete el llamado de la memoria antes de continuar con el Paso 3.
3. Oprima y suelte el botón de ajuste S (SET) localizado en la puerta del conductor.
4. Dentro de un lapso de cinco segundos, oprima y suelte el botón de memoria 1 en la puerta del lado del conductor.

5. Dentro de un lapso de 5 segundos, oprima y suelte el botón desasegurar en el transmisor RKE.

Para deshabilitar otro transmisor RKE enlazado a cualquier posición de memoria, repita los pasos 1 a 5 para cada transmisor RKE.

**NOTA:** Una vez programados, todos los transmisores RKE vinculados a la memoria pueden ser fácilmente habilitados o deshabilitados simultáneamente. Para mayores detalles consulte “Centro de información electrónica del vehículo (EVIC)/Características programables por el cliente” en “Información sobre el tablero de instrumentos”.

### Asiento de fácil acceso/salida

Esta característica permite colocar el asiento del conductor de manera automática en una posición que permite entrar y salir fácilmente del vehículo.

Están disponibles dos opciones posibles:

- El cojín del asiento se moverá hacia atrás aproximadamente 60 mm (2.5 in), si la posición inicial del asiento está a 68 mm (2.67 in) o más hacia adelante del tope trasero del asiento cuando se retire la llave del interruptor de ignición. El asiento se moverá hacia adelante aproximadamente

60 mm (2.5 in) cuando la llave se coloca en la ignición y se mueve de la posición Asegurado.

- El asiento se moverá a la posición localizada a 8 mm (0.3 in) hacia adelante del tope trasero si la posición inicial está entre 23 y 68 mm (0.9 a 2.67 in) hacia adelante del tope trasero cuando se retira la llave del interruptor de ignición.

El asiento se moverá hacia adelante a la posición de memoria/conducción cuando la llave se coloca en el interruptor de ignición y se gira de la posición Asegurado a la posición Accesorios/encendido.

La característica de acceso fácil se puede deshabilitar automáticamente si el asiento ya está a una distancia menor de 23 mm (0.9 in) hacia adelante del tope trasero. En esta posición, el conductor no se beneficia en nada moviendo el asiento para fácil acceso.

Cada configuración guardada en la memoria tendrá asociada una posición de fácil acceso.

**NOTA:** La característica de fácil acceso no está habilitada cuando el vehículo es enviado de fábrica. La característica de fácil acceso se habilita (o posteriormente se deshabilita) a través de las características programables en el Centro de información electrónica del vehículo (EVIC). Para mayores

## 156 CARACTERÍSTICAS DE SU VEHÍCULO

detalles consulte “Centro de información electrónica del vehículo (EVIC)/Características programables por el cliente” en “Información sobre el tablero de instrumentos”.

### PARA ABRIR Y CERRAR EL COFRE

Para abrir el cofre, se deben liberar dos pestillos.

1. Jale la palanca de liberación ubicada debajo del tablero de instrumentos y en frente de la puerta del conductor.

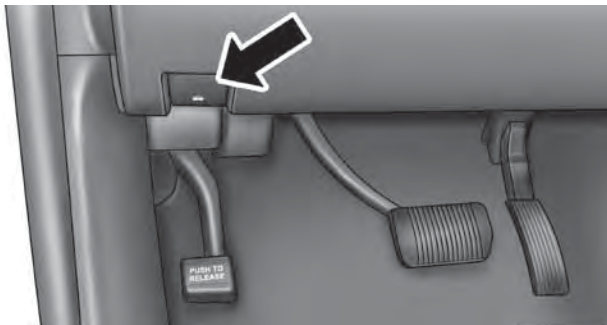

Liberación del cofre

2. Bajo el cofre, alcance y mueva el pestillo de seguridad hacia la izquierda y levante el cofre.



031309527

Localización del pestillo de seguridad

**¡PRECAUCIÓN!**

Para evitar un posible daño, no azote el cofre para cerrarlo. Empuje firmemente hacia abajo en el borde delantero central del cofre para asegurarse de que ambos pestillos se acoplen.

**¡ADVERTENCIA!**

Cerciórese de que el cofre esté completamente asegurado antes de conducir su vehículo. Si el cofre no está totalmente asegurado, se puede abrir cuando el vehículo esté en movimiento y bloquear la visión hacia adelante del conductor. Si no se siguen estas advertencias podrían producirse lesiones graves o la muerte.

**LUCES****Interruptor de los faros**

El interruptor de los faros está ubicado en el lado izquierdo del tablero de instrumentos, cerca del volante de la dirección. El interruptor de los faros controla el funcionamiento de los faros, las luces de estacionamiento, las luces del tablero de

instrumentos, las luces del área de carga y los faros de niebla (si así está equipado).



031409529

**Interruptor de los faros**

 Para encender los faros, gire el interruptor correspondiente en el sentido de las manecillas del reloj. Cuando el interruptor de los faros está encendido, las luces de estacionamiento, las luces traseras, las luces de la placa de matrícula y las luces del tablero de

instrumentos se encienden. Para apagar los faros, gire el interruptor en sentido contrario a las manecillas del reloj hasta la posición O (apagado).

### **NOTA:**

- Su vehículo está equipado con faros de plástico y faros de niebla (si así está equipado) que son más ligeros y menos susceptibles a la ruptura por piedras en comparación con los faros de vidrio. El plástico no resiste los rayones como el cristal y por lo tanto se deben realizar procedimientos de limpieza diferentes.
- Para reducir la posibilidad de rayar los faros y mermar la salida de luz, evite frotarlos con un paño seco. Para quitar la mugre acumulada del camino, lávelos con una solución de jabón neutro y después enjuáguelos.

### **¡PRECAUCIÓN!**

No use componentes de limpieza abrasivos, solventes, lana de acero u otros materiales agresivos para limpiar las lentes.

### **Faros automáticos (si así está equipado)**

Este sistema enciende o apaga los faros automáticamente dependiendo de la intensidad de la luz ambiental. Para encender el sistema, gire el interruptor de los faros a la posición A (automático).

Cuando el sistema está encendido, la característica del retraso de los faros también se activa. Esto significa que los faros permanecerán encendidos durante 90 segundos después de girar el interruptor de ignición a la posición Asegurado. Para apagar los faros automáticos, gire el interruptor a otra posición distinta de A (automático).

**NOTA:** El motor debe estar encendido para que los faros se enciendan en el modo automático.

### **Los faros encienden automáticamente con los limpiaparabrisas**

Si su vehículo está equipado con faros automáticos, también tiene esta característica programable por el cliente. Cuando los faros están en modo automático y el motor está funcionando, se encenderán automáticamente cuando se prenden los limpiaparabrisas. Para mayores detalles consulte "Centro de información electrónica del vehículo (EVIC)/

Características programables por el cliente” en “Información sobre el tablero de instrumentos”.

Si su vehículo está equipado con el sistema de limpiadores sensibles a la lluvia y el sistema está activado, los faros se encenderán automáticamente cuando los limpiaparabrisas completen cinco ciclos de limpieza en aproximadamente un minuto y se apagarán cuatro minutos después de que los limpiaparabrisas se detengan. Para mayores detalles consulte “Limpiadores y lavadores del parabrisas” en esta sección.

**NOTA:** Cuando los faros se encienden en el día, las luces del tablero de instrumentos se atenuarán automáticamente al nivel de intensidad nocturna más bajo. Para mayores detalles consulte “Luces” en esta sección.

### **Luz Inteligente (SmartBeam™) (si así está equipado)**

El sistema SmartBeam™ proporciona una iluminación que se va incrementando en la noche con un control automático de luces altas que utiliza una cámara digital montada en la parte interna del espejo retrovisor.

Esta cámara detecta la luz específica en el vehículo y automáticamente cambia de luces altas a luces bajas hasta que el vehículo al que se aproxima está fuera de la vista.

**NOTA:** Si se reemplaza el parabrisas o el espejo SmartBeam™, dicho espejo debe ser recalibrado para asegurar su desempeño adecuado. Consulte al distribuidor autorizado de su localidad.

### **Para activarlo**

1. Habilite las luces altas automáticas. Para mayores detalles consulte “Centro de información electrónica del vehículo (EVIC)/Características programables por el cliente” en “Información sobre el tablero de instrumentos”.
2. Gire el interruptor de los faros hasta la posición A (Automático).
3. Empuje la palanca multifunciones lejos de usted (hacia la parte delantera del vehículo) para poner los faros en la modalidad de luces altas.

**NOTA:** Este sistema no se activa hasta que el vehículo vaya a más de 32 km/h (20 mph).

### **Para desactivarlo**

1. Jale la palanca multifunciones hacia usted (o hacia atrás del vehículo) para desactivar manualmente el sistema (funcionamiento normal de las luces bajas).



## 160 CARACTERÍSTICAS DE SU VEHÍCULO

2. Empuje hacia atrás la palanca multifunciones nuevamente para reactivar el sistema.

**NOTA:** Faros rotos, enlodados u obstruidos y las luces traseras de los vehículos dentro del campo visual causarán que los faros se mantengan encendidos más tiempo (cerca del vehículo). De igual forma, el polvo, la película de suciedad del camino y otras obstrucciones (engomados, etc.) en el parabrisas o en la lente de la cámara causarán que el sistema no funcione adecuadamente.

### **Luces de conducción diurna (DRL) (si así está equipado)**

Las luces de conducción diurna (baja intensidad) se encienden siempre que el motor está encendido y la transmisión no está en la posición “park” (estacionamiento).

Las luces permanecerán encendidas hasta que el interruptor de encendido se gira a la posición OFF o ACC o se activa el freno de mano. El interruptor de los faros debe usarse para la conducción nocturna normal.

### **Nivelación automática de faros — sólo faros HID**

Esta característica evita que los faros interfieran con la visibilidad de los conductores que vienen de frente. La característica de nivelación de los faros ajusta

automáticamente la altura del haz de luz en respuesta a los cambios de inclinación del vehículo.

### **Retraso de los faros**

Para facilitar la salida del vehículo, éste está equipado con retraso de los faros el cual los deja encendidos durante aproximadamente 90 segundos. Este retraso se inicia cuando se apaga la ignición y el interruptor de los faros está en encendido y luego se gira a apagado. El retraso de los faros se puede cancelar ya sea encendiendo y apagando el interruptor de los faros o girando la ignición a encendido.

El tiempo de retraso de los faros es programable en vehículos equipados con Centro electrónico de información del vehículo (EVIC). Para mayores detalles consulte “Centro de información electrónica del vehículo (EVIC)/Características programables por el cliente” en “Información sobre el tablero de instrumentos”.

### **Luces de estacionamiento y luces del tablero**



Para encender las luces de estacionamiento y las luces del tablero, gire el interruptor de los faros en el sentido de las manecillas del reloj. Para apagar las luces de

estacionamiento, gire el interruptor de los faros de nuevo a la posición O (apagado).

### Faros de niebla (si así está equipado)

Los faros de niebla se encienden girando el interruptor de los faros a la posición de las luces de estacionamiento o de los faros y empujando hacia adentro el control giratorio.



031409584

Funcionamiento de los faros de niebla

Los faros de niebla funcionan sólo cuando las luces de estacionamiento están encendidas o cuando los faros del vehículo están en luces bajas. Se encenderá una luz indicadora en el módulo de instrumentos cuando se enciendan los faros de niebla. Los faros de niebla se apagan cuando el interruptor se empuja una segunda vez, cuando el interruptor de los faros se gira a la posición de apagado o cuando se seleccionan las luces altas.

### Luces interiores

Las luces de cortesía y del toldo se encienden cuando se abren las puertas delanteras, cuando el control de atenuación (rueda giratoria en la parte derecha del interruptor de los faros) se gira totalmente hacia arriba o, si así está equipado, cuando se oprime el botón desasegurar del transmisor de acceso remoto sin llave (RKE). Cuando una puerta está abierta y las luces interiores están encendidas, si se gira el control de atenuación totalmente hacia abajo, hasta la detención de apagado, se provocará que se apaguen todas las luces interiores. Esto también se conoce como el modo de "reunión" o "fiesta" porque permite que las luces permanezcan encendidas por periodos prolongados sin descargar la batería del vehículo.

## 162 CARACTERÍSTICAS DE SU VEHÍCULO

La brillantez de la iluminación del tablero de instrumentos se puede regular girando el control de atenuación hacia arriba (más brillante) o hacia abajo (atenuación).

Cuando los faros están encendidos se puede complementar la brillantez del odómetro, el odómetro de viaje, el radio y la consola de todo girando el control hasta su posición más hacia arriba hasta que se escuche un clic. Esta característica se conoce como modo de “desfile” y es útil cuando se requieren los faros durante el día.



031409585

Control de atenuación

## Control de luces de ambiente

Este control está localizado debajo del panel de instrumentos y enfrente de los asientos del conductor y del pasajero. El color de las luces de ambiente puede ser cambiado al presionar el botón localizado en la palanca de multifunciones para cambiar los colores y de nuevo a la posición de apagado.



031441344

Control del color de la luz

### Recordatorio de luces encendidas

Si los faros, las luces de estacionamiento o las luces del área de carga se dejan encendidas después de colocar el interruptor de ignición en apagado, al abrir la puerta del conductor sonará una campanilla para alertarlo.

### Ahorrador de batería

Para proteger la vida de la batería de su vehículo, se proporciona la eliminación de carga tanto para las luces interiores como las exteriores.

Si la ignición está en apagado y alguna puerta se dejó entreabierta durante 10 minutos o el control de atenuación se dejó totalmente hacia arriba en la posición de luces del techo encendidas durante 10 minutos, las luces interiores se apagarán automáticamente.

Si los faros permanecen encendidos mientras la ignición se gira a apagado, las luces exteriores se apagarán automáticamente después de ocho minutos. Si se encienden los faros y se dejan encendidos durante ocho minutos mientras la ignición está en apagado, las luces exteriores se apagarán automáticamente.

**NOTA:** El modo de ahorro de batería se cancela si se Enciende la ignición.

### Luces de mapas/lectura

Las luces de mapas/lectura delanteras están montadas en la consola de todo.



031433150

### Luces de mapas/lectura delanteras

Cada luz puede encenderse presionando un interruptor en cada lado de la consola. Estos botones tienen iluminación de respaldo para visibilidad nocturna. Para apagar las luces, presione el interruptor una segunda vez. Las luces también

## 164 CARACTERÍSTICAS DE SU VEHÍCULO

se encenderán cuando se presiona el botón desasegurar del transmisor de acceso remoto sin llave (RKE).



031433151

**Interruptores de las luces de mapas/lectura delanteras**

### **Luz ambiental**

La consola de toledo está equipada con una característica de luz ambiental. Esta luz brinda iluminación para una visibilidad mejorada de la consola central del piso y del área PRNDL.



033333449

**Luz ambiental**

## Palanca de funciones múltiples

La palanca de funciones múltiples está ubicada en el lado izquierdo de la columna de la dirección.



031509530

Palanca de funciones múltiples

## Señales direccionales

Mueva la palanca multifunciones hacia arriba o hacia abajo y las flechas (luces) de cada lado del módulo de instrumentos destellarán para mostrar el funcionamiento correcto de las luces direccionales delanteras y traseras.

**NOTA:** Si cualquiera de las luces permanece encendida y no destella o hay un destello muy rápido, verifique en busca de un foco defectuoso en las luces exteriores. Si un indicador no se enciende cuando se mueve la palanca, es probable que el foco del indicador está defectuoso.

## Ayuda en el cambio de carril

Accione la palanca una vez hacia arriba o abajo, sin moverla más allá de la posición de paro, las luces direccionales (izquierda o derecha), destellarán tres veces y se apagarán automáticamente.

## Claxon óptico

Usted puede hacer una señal a otro vehículo con los faros jalando ligeramente la palanca de funciones múltiples hacia el volante de la dirección. Esto hará que los faros se enciendan en luces altas y permanezcan así hasta que se suelte la palanca.

## Interruptor de luces altas o bajas

Empuje la palanca de funciones múltiples hacia el tablero de instrumentos para cambiar los faros a luces altas. Jalar la palanca de funciones múltiples hacia el volante de la

dirección encenderá otra vez las luces bajas o apagará las luces altas.

### LIMPIA Y LAVAPARABRISAS

La palanca de control del limpia y lavaparabrisas está ubicada en el lado izquierdo de la columna de la dirección. Los limpiadores delanteros se accionan girando un interruptor ubicado en el extremo de la palanca. Para información acerca del limpiador/lavador trasero, consulte “Características de la ventana trasera” en “Características de su vehículo”.



031509530

Interruptor del limpiador y lavaparabrisas

### Operación del limpiaparabrisas

Gire el extremo de la palanca hacia arriba hasta la posición LO para activar el funcionamiento del limpiador a baja velocidad. Gire el extremo de la palanca hacia arriba hasta la posición HI para activar el funcionamiento del limpiador a alta velocidad.



031509578

Operación del limpiaparabrisas

**¡PRECAUCIÓN!**

Elimine siempre las acumulación de nieve que impida el retorno de las hojas del limpiaparabrisas regresar a la posición de reposo. Si el interruptor del limpiaparabrisas se apaga y las hojas del limpiador no regresan a la posición de retorno, el motor de los limpiadores se podría dañar.

**Sistema de limpiadores intermitentes**

Use una de las cuatro velocidades intermitentes del limpiador cuando las condiciones del clima hagan deseable un sólo ciclo de limpieza con una pausa variable entre ciclos. Gire el extremo de la palanca hacia una de las cuatro posiciones de demora para el intervalo de demora deseado. El retraso se puede regular desde un máximo de aproximadamente 18 segundos entre ciclos, a un ciclo cada segundo.



031509578

**Funcionamiento de limpiadores intermitentes**



**NOTA:** El tiempo de retardo de los limpiadores depende de la velocidad del vehículo. Si el vehículo se mueve a menos de 16 km/hora (10 mph), el tiempo se duplicará.

### Operación del lavaparabrisas

Para utilizar el lavador, empuje hacia adentro el extremo de la palanca y mantenga así durante el tiempo de rociado deseado.

Si el extremo de la palanca se empuja mientras está en el rango de demora, el limpiador funcionará durante varios ciclos de limpieza después de soltar la palanca y posteriormente reanudará el intervalo intermitente seleccionado previamente.



Operación del lavaparabrisas

Si la palanca se empuja mientras está en la posición de "OFF" (apagado), los limpiadores funcionarán durante varios ciclos de limpieza, después se apagarán.

### ¡ADVERTENCIA!

La pérdida repentina de la visibilidad del parabrisas puede producir un accidente. Es posible que usted no pueda ver otros vehículos u obstáculos. Para evitar que el parabrisas se congele repentinamente debido a las condiciones climáticas, caliente el parabrisas con el descongelador antes y durante el uso del limpiaparabrisas.

### Rocío

Use esta función cuando las condiciones climáticas hagan necesario el uso de los limpiadores. Gire el extremo de la palanca en el sentido de las manecillas del reloj hasta la posición de rocío y libere para obtener un ciclo de limpieza sencillo.



031509578

### Control de rocío

#### Limpiadores con sensores de lluvia (si así está equipado)

Con esta función se detecta humedad en el parabrisas y se activan automáticamente los limpiadores. Esta característica es especialmente útil para salpicaduras del camino o salpicaduras de los lavaparabrisas de un vehículo que va delante de usted. Gire el extremo de la palanca multifunciones de uno a cuatro posiciones para activar esta característica.

La sensibilidad del sistema se puede ajustar con la palanca multifunciones. La posición 1 de demora de los limpiadores es la menos sensible y la posición 4 es la más sensible. El ajuste en posición 3 debe usarse para condiciones normales de lluvia. Las posiciones 1 y 2 se usan cuando el conductor desee un menor nivel de sensibilidad de los limpiadores. La posición 4 se usa cuando el conductor desee mayor sensibilidad. Coloque la palanca en la posición "OFF" (apagado) cuando no esté utilizando el sistema.

#### NOTA:

- La característica de limpiadores con sensores de lluvia no funcionará cuando el interruptor de los limpiadores esté en la posición de baja o alta velocidad.
- La característica de los limpiadores con sensores de lluvia podría no funcionar adecuadamente cuando hay hielo o agua salada en el parabrisas.
- El uso de Rain-X® o de productos que contengan cera o silicón podría reducir el desempeño de los sensores de lluvia.
- Una característica programable por el cliente en el Centro de información electrónica del vehículo (EVIC) permite desactivar la característica de sensores de lluvia.

## 170 CARACTERÍSTICAS DE SU VEHÍCULO

Para mayores detalles consulte “Centro de información electrónica del vehículo (EVIC)/Configuraciones personales (características programables por el cliente)” en “Información sobre el tablero de instrumentos”.

El sistema de sensores de lluvia tiene propiedades que protegen las hojas y brazos de los limpiadores y no funcionará en las siguientes condiciones:

- **Temperatura ambiente baja** — Cuando la ignición se enciende por primera vez, el sistema de sensores de lluvia no operará hasta que el interruptor de los limpiadores se mueva, la velocidad del vehículo sea mayor que 0 km/h (0 mph) o la temperatura exterior sea mayor a 0°C (32°F).
- **Transmisión en posición neutral** — Cuando se enciende la ignición y la transmisión está en la posición neutral, el sistema de sensores de lluvia no operará hasta que se mueva el interruptor de los limpiadores, la velocidad del vehículo sea mayor que 8 km/h (5 mph) o la palanca de cambios se cambie de la posición neutral.

## COLUMNA DE LA DIRECCIÓN ABATIBLE

Esta característica le permite inclinar la columna de la dirección hacia arriba o hacia abajo. También le permite

alargarla o acortarla. La manija de control para la inclinación/función telescópica se encuentra debajo del volante de la dirección en el extremo de la columna de la dirección.

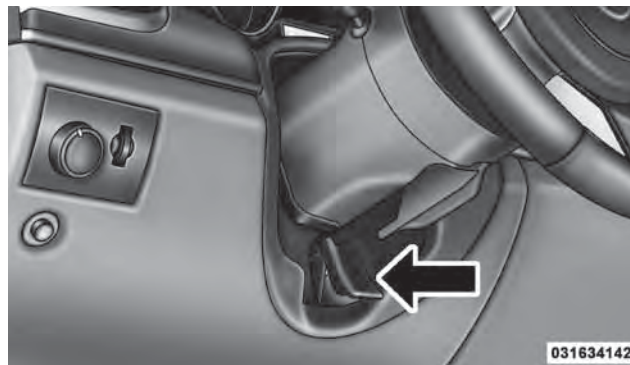

Columna de la dirección abatible

Para desbloquear la columna de la dirección, empuje la manija de control hacia abajo (hacia el piso). Para inclinar la columna de la dirección, mueva el volante de la dirección hacia arriba o abajo como se desee. Para acortar o alargar la columna de la dirección, tire del volante de la dirección hacia fuera o empújelo hacia dentro como se desee.

Para bloquear la columna de la dirección en su posición, empuje la manija de control hacia arriba hasta que esté completamente acoplada.

### ¡ADVERTENCIA!

No ajuste la columna de la dirección mientras conduce. Si la columna de la dirección se ajusta mientras se conduce o si se conduce con la columna de la dirección desasegurada el conductor podría perder control del vehículo. Asegúrese de que la columna de la dirección esté completamente asegurada antes de conducir su vehículo. Si no se siguen estas advertencias, podrían producirse lesiones graves o la muerte.

## COLUMNA DE LA DIRECCIÓN ELÉCTRICA ABATIBLE/TELESCÓPICA (SI ASÍ ESTÁ EQUIPADO)

Esta característica le permite inclinar la columna de la dirección hacia arriba o hacia abajo. También le permite alargarla o acortarla. La palanca de la columna de la dirección eléctrica abatible/telescópica está ubicada debajo de la palanca multifunciones en la columna de la dirección.

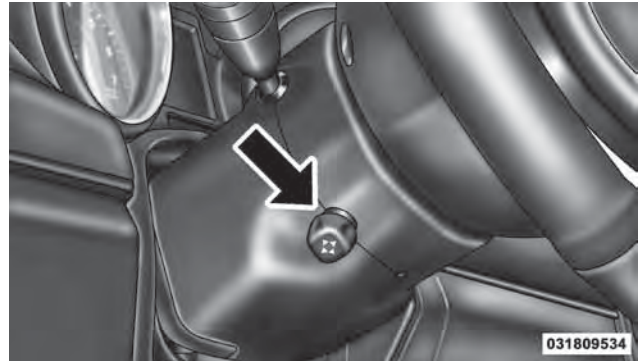

Columna de la dirección eléctrica abatible/telescópica

Para inclinar la columna de la dirección, mueva la palanca hacia arriba o abajo como se desee. Para alargar o acortar la columna de la dirección, jale la palanca hacia usted o empújela lejos de usted como se desee.

**NOTA:** Para vehículos equipados con asiento del conductor con memoria, puede utilizar su transmisor de acceso remoto sin llave (RKE) o el interruptor de memoria que está en el panel de vestidura de la puerta del conductor para regresar la columna de la dirección abatible/telescópica a las posiciones programadas previamente. Para mayores detalles consulte “Asiento del conductor con memoria” en esta sección.

### ¡ADVERTENCIA!

No ajuste la columna de la dirección mientras conduce. Si la columna de la dirección se ajusta mientras se conduce o si se conduce con la columna de la dirección desasegurada el conductor podría perder control del vehículo. Asegúrese de que la columna de la dirección esté completamente asegurada antes de conducir su vehículo. Si no se siguen estas advertencias, podrían producirse lesiones graves o la muerte.

## VOLANTE DE LA DIRECCIÓN CON CALEFACCIÓN (SI ASÍ ESTÁ EQUIPADO)

El volante de la dirección contiene un elemento calefactor que ayuda a calentar sus manos en clima frío. El volante de la dirección con calefacción tiene sólo un ajuste de temperatura. Una vez que se ha encendido, el volante de la dirección con calefacción funcionará durante aproximadamente 58 a 70 minutos antes de apagarse automáticamente. El volante de la dirección con calefacción se puede apagar antes o puede no encenderse cuando el volante de la dirección está ya caliente.

El interruptor del volante de la dirección con calefacción se ubica en el banco de interruptores abajo de los controles de clima.



031705825

Oprima el interruptor para encender el volante de la dirección con calefacción. La luz en el interruptor se iluminará para indicar que está encendida la calefacción del volante de la dirección. Oprimiendo el interruptor una vez más se apagará la calefacción del volante de la dirección y la luz indicadora.

**NOTA:** El motor debe estar funcionando para que funcione la calefacción del volante de la dirección.

*Vehículos equipados con arranque remoto*

En modelos que están equipados con arranque remoto, el volante de la dirección con calefacción se puede programar para que se encienda durante un arranque remoto. Para mayores detalles consulte “Sistema de arranque remoto (Si está equipado)” en “Cosas que debe saber antes de arrancar su vehículo”.

**¡ADVERTENCIA!**

- Las personas que tienen la piel insensible debido a edad avanzada, enfermedades crónicas, diabetes, lesiones en la médula espinal, medicamentos, uso del alcohol, cansancio u otras condiciones físicas deben tener cuidado al usar el calefactor del volante de la dirección. Puede ocasionar quemaduras aún en bajas temperaturas, especialmente si se usa durante largos periodos de tiempo.
- No coloque nada en el volante de la dirección que aisle contra el calor, por ejemplo un trapo o cojín. Esto puede ocasionar que el calefactor del volante de la dirección se sobrecaliente.

**CONTROL ELECTRÓNICO DE LA VELOCIDAD**

Cuando está acoplado, el control electrónico de la velocidad se encarga de la operación del acelerador a velocidades mayores de 32 km/h (20 mph).

Los botones del control electrónico de la velocidad están ubicados en el lado derecho del volante de la dirección.

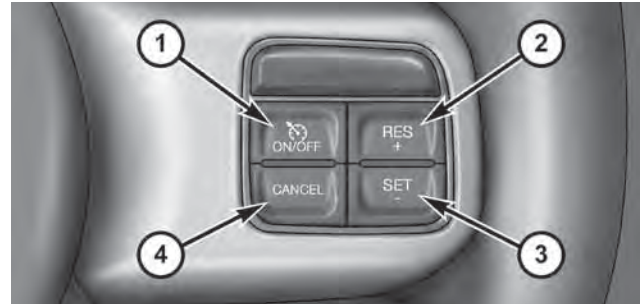

1 ON/OFF (encendido/apagado)

3 SET - (Establecer)

2 RES + (Reanudar)

4 CANCEL (Cancelar)

**NOTA:** A fin de garantizar su adecuada operación, el sistema de control electrónico de velocidad ha sido diseñado para apagarse si se operan simultáneamente muchas funciones del control de velocidad.

Si esto ocurriera, el sistema de control electrónico de velocidad se puede reactivar presionando el botón “ON/OFF” (encendido/apagado) del control electrónico de velocidad y reprogramando la velocidad establecida del vehículo establecida deseada.

### Para activarlo

Empuje el botón “ON/OFF” (encendido/apagado). La luz del indicador de crucero se encenderá en el módulo de instrumentos. Para apagar el sistema, empuje una segunda vez el botón “ON/OFF” (encendido/apagado). La luz del indicador de crucero se apagará. El sistema se deberá apagar cuando no esté en uso.

### ¡ADVERTENCIA!

Es peligroso dejar el sistema de control electrónico de la velocidad encendido cuando no se está usando. Usted puede accidentalmente activar el sistema o provocara que se vaya más rápido de lo que usted desea. Podría perder el control y sufrir un accidente. Siempre deje el sistema apagado cuando no lo esté usando.

### Para establecer una velocidad deseada

Encienda el control electrónico de la velocidad. Cuando el vehículo haya alcanzado la velocidad deseada, oprima el botón “SET (-)” (establecer) y suéltelo. Suelte el acelerador y el vehículo funcionará a la velocidad seleccionada.

**NOTA:** El vehículo debe estar viajando a una velocidad constante y en una superficie nivelada antes de presionar el botón SET.

### Para desactivarlo

Si se da un golpe suave en el pedal del freno, si presiona el botón “cancel” (cancelar) o si se ejerce la presión de frenado normal mientras se reduce la velocidad del vehículo, el control electrónico de velocidad se desactivará sin borrar la

velocidad establecida de la memoria. Oprimiendo el botón "ON/OFF" (encendido/apagado) o apagando el interruptor de ignición se borra la velocidad establecida en la memoria.

### **Para reanudar la velocidad**

Para reanudar una velocidad previamente fijada, presione el botón "RES (+)" (reanudar) y suéltelo. La reanudación se puede usar a cualquier velocidad mayor de 32 km/h (20 mph).

### **Para variar la velocidad fijada**

Cuando el control electrónico de velocidad está activado, puede incrementar la velocidad presionando el botón "RES (+)" (reanudar). Si se presiona continuamente el botón, la velocidad establecida continuará aumentando hasta que se libere el botón, luego se fijará la nueva velocidad establecida.

Presionar una vez el botón "RES (+)" (reanudar) ocasionará un incremento de la velocidad de 2 km/h (1 mph). Cada vez que se presiona el botón, la velocidad se incrementa, por lo que si se presiona tres veces, la velocidad se incrementará en 5 km/h (3 mph).

Para disminuir la velocidad con el control electrónico de velocidad establecido, presione el botón SET (-). Si el botón se mantiene presionado continuamente en la posición

"SET (-)" (establecer), la velocidad establecida continuará disminuyendo hasta que se suelte el botón. Suelte el botón cuando se alcance la velocidad deseada y la nueva velocidad fijada se establecerá.

Presionar el botón "SET (-)" (establecer) una vez ocasionará una disminución de velocidad de 2 km/h (1 mph). Cada vez que se presione el botón la velocidad disminuirá.

### **Aceleración para rebasar**

Oprima el acelerador como lo haría normalmente. Cuando se suelta el pedal, el vehículo regresará a la velocidad establecida.

### **Cómo usar el control electrónico de la velocidad en pendientes**

La transmisión hará un cambio descendente en pendientes para mantener la velocidad establecida del vehículo.

**NOTA:** El sistema de control electrónico de velocidad mantiene la velocidad subiendo o bajando colinas. Es normal que ocurra un ligero cambio de velocidad en pendientes moderadas.



En pendientes pronunciadas puede ocurrir una mayor pérdida o aumento de velocidad, por lo que es preferible conducir sin el control electrónico de velocidad.

### ¡ADVERTENCIA!

El control electrónico de velocidad puede ser peligroso cuando el sistema no puede mantener una velocidad constante. El vehículo podría ir demasiado rápido por estas condiciones y usted podría perder el control. Se puede producir un accidente. No use el control electrónico de velocidad en tráfico pesado o en caminos donde hay mucho viento, hielo o están cubiertos de nieve o resbalosos.

## CONTROL DE CRUCERO ADAPTABLE (ACC) (SI ASÍ ESTÁ EQUIPADO)

El control de cruceo adaptable (ACC) incrementa la comodidad de conducción al conducir en autopistas y en carreteras principales. Sin embargo, no es un sistema de seguridad y no está diseñado para evitar colisiones.

El ACC le permitirá mantener acoplado el control de cruceo en condiciones de tráfico ligero a moderado sin la necesidad

constante de reiniciar su control de velocidad. El ACC utiliza un sensor de radar diseñado para detectar un vehículo directamente adelante de usted.

### NOTA:

- Si el sensor no detecta un vehículo adelante de usted, el ACC mantendrá fija una velocidad establecida.
- Si el sensor del ACC detecta un vehículo adelante, el ACC aplicará automáticamente frenado o aceleración limitada para mantener una distancia preestablecida de seguimiento, mientras iguala la velocidad del vehículo de adelante.

**¡ADVERTENCIA!**

- El control de crucero adaptable (ACC) es una opción de comodidad. No es un sustituto de la conducción activa. Es la responsabilidad del conductor estar siempre atento al camino, al tráfico, a las condiciones del clima, a la velocidad del vehículo, a la distancia al vehículo de adelante y lo más importante, al funcionamiento de los frenos para garantizar el funcionamiento seguro del vehículo en cualquier circunstancia. Siempre que conduzca se requiere su atención total para mantener el control seguro de su vehículo. No seguir estas advertencias puede dar como resultado un accidente o lesiones personales serias. El sistema ACC:
- No reacciona a peatones, a vehículos que se aproximan ni a objetos fijos (por ejemplo, un vehículo estacionado en un embotellamiento de tráfico o un vehículo descompuesto).
- No puede tomar en cuenta las condiciones de la calle, del tráfico ni del clima y puede estar limitado para percibir condiciones adversas de distancia.

**¡ADVERTENCIA!**

- No predice la curvatura del carril ni el movimiento de los vehículos de atrás y por lo tanto no compensará por dichos cambios.
- No siempre reconoce totalmente las condiciones complejas de conducción, lo cual resulta en advertencias incorrectas o en la falta de advertencias de distancia.
- No puede detectar un vehículo adelante cuando una luz fuerte (por ejemplo, de un amanecer o una puesta de sol) brilla directamente enfrente del vehículo.
- Únicamente puede aplicar un máximo del 25% de la capacidad de frenado del vehículo y no hará que el vehículo se detenga por completo.

**¡ADVERTENCIA!**

Debe apagar el sistema ACC:

- Cuando conduzca en situaciones de niebla, lluvia fuerte, mucha nieve, aguanieve, tráfico pesado y conducción complicada (por ejemplo, en zonas de construcción de autopistas).

**¡ADVERTENCIA!**

- Cuando entre a un carril para dar vuelta o salga de una rampa de autopista; cuando conduzca en caminos con mucho viento, hielo, cubiertos con nieve, resbaladizos o que tengan pendientes ascendentes o descendentes empinadas y cuando arrastre un remolque.
- Cuando las circunstancias no permitan una conducción segura a una velocidad constante. No seguir estas advertencias puede dar como resultado un accidente o lesiones personales serias.

El sistema de control de crucero tiene dos modos de control:

- El modo de control de crucero adaptable para mantener una distancia apropiada entre vehículos.
- El modo de control de crucero normal (velocidad fija) para velocidad de crucero a una velocidad constante preestablecida. Para más información, consulte “Modo de control de crucero normal (velocidad fija)” en esta sección. Nota: El sistema no reaccionará a los vehículos de atrás. Siempre esté consciente del modo seleccionado.

Puede cambiar el modo utilizando los botones del control de crucero. Los dos modos de control funcionan diferente. Siempre confirme cuál modo está seleccionado.

**Funcionamiento del control de crucero adaptable (ACC)**

Los botones del control de velocidad (ubicados en el lado derecho del volante de la dirección) hacen funcionar el sistema ACC (control de crucero adaptable).

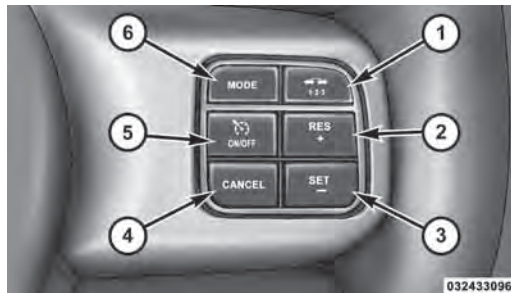

- |                                |                       |
|--------------------------------|-----------------------|
| 1 - CONFIGURACIÓN DE DISTANCIA | 2 - RES + (Reanudar)  |
| 3 - SET - (Establecer)         | 4 - CANCEL (Cancelar) |
| 5 - ON/OFF (encendido/apagado) | 6 - MODE (Modo)       |

**NOTA:** Cualquier modificación del chasis/suspensión hecha al vehículo afectará el desempeño del control de cruceo adaptable.

### Activación del control de cruceo adaptable (ACC)

Únicamente se puede activar el ACC si la velocidad del vehículo es mayor de 32 km/h (20 mph).

Cuando el sistema se enciende y está en el estado ready (listo), el Centro de información electrónica del vehículo (EVIC) despliega “Adaptive Cruise Ready” (cruceo adaptable listo).

Cuando el sistema está apagado, el EVIC despliega “Adaptive Cruise Control Off” (control de cruceo adaptable apagado).

**NOTA:** No se puede habilitar el ACC en las siguientes condiciones:

- Durante rango bajo de tracción en las cuatro ruedas.
- Al aplicar los frenos.
- Cuando el freno de estacionamiento está aplicado.
- Cuando la transmisión automática está en “park” (estacionamiento), “reverse” (reversa) o “neutral” (neutral).

- Al presionar el botón “RES +” (reanudar) sin tener una velocidad establecida previamente en memoria.

### Para activarlo

Empuje y libere el botón “ON/OFF” (encendido/apagado). El menú del ACC en el EVIC despliega “Adaptive Cruise Ready” (cruceo adaptable listo).

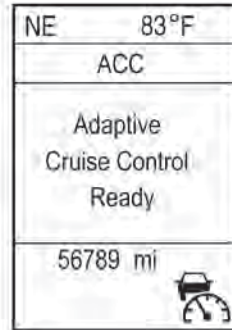

032433097

Control de cruceo adaptable listo

## 180 CARACTERÍSTICAS DE SU VEHÍCULO

Para apagar el sistema, oprima y suelte nuevamente el botón ON/OFF (encendido/apagado). En este momento, el sistema se apagará y el EVIC mostrará “Adaptive Cruise Control Off” (control de crucero adaptable apagado).

### ¡ADVERTENCIA!

Es peligroso dejar el sistema de control de crucero adaptable (ACC) encendido cuando no se esté usando. Usted puede activar accidentalmente el sistema o provocar que vaya más rápido de lo que usted desea. Podría perder el control y sufrir un accidente. Siempre deje el sistema apagado cuando no lo esté usando.

### Para establecer una velocidad deseada del ACC

Cuando el vehículo llega a la velocidad deseada, oprima el botón “SET – ” (establecer) y suéltelo. El EVIC desplegará la velocidad establecida.

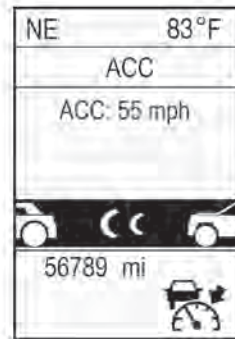

032435493

### ACC establecido

Retire su pie del pedal del acelerador. Si no lo hace, el vehículo puede continuar acelerando más allá de la velocidad establecida. Si pasa esto:

- Aparecerá el mensaje “driver override” (sobrepaso de velocidad por el conductor) en el EVIC.

- El sistema no controlará la distancia entre su vehículo y el vehículo de adelante. La velocidad del vehículo únicamente se determinará por la posición del pedal del acelerador.

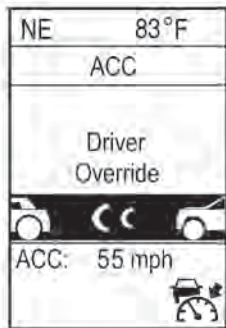

032435494

**Sobrepaso de velocidad por el conductor**

### Para cancelarla

El sistema deshabilitará el ACC sin borrar la memoria si:

- Oprime suavemente el pedal del freno.
- Presiona el pedal del freno.
- Presiona el interruptor "cancel" (cancelar).
- Se presenta un evento que requiere del sistema de frenos de antibloqueo (ABS).
- Se presenta un evento de control de balanceo del remolque (TSC).
- Si la transmisión se cambia a neutral.
- Se activa el control electrónico de estabilidad/sistema de control de tracción (ESC/TCS).

**NOTA:** Si se reanuda el ACC o se establece con el ESC/TCS apagado, el ESC se reacoplará automáticamente.

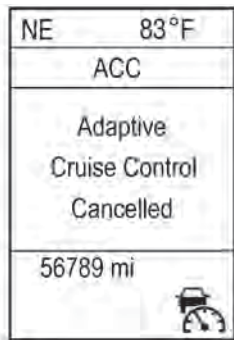

032433100

### Control de cruceo adaptable cancelado

#### Para desactivarlo

El sistema se apagará y se borrará la velocidad establecida en la memoria si:

- Presiona y libera el botón “ON/OFF” (encendido/apagado).
- Apaga la ignición.
- Apaga el ESC.

- Cambia a rango bajo de tracción en las cuatro ruedas.

#### Para reanudar la velocidad

Presione y suelte el botón “RES +” (reanudar). Después retire su pie del pedal del acelerador. El EVIC desplegará la última velocidad establecida.

**NOTA:** Puede reanudar el ACC a partir de un mínimo de 32 km/h (20 mph).

### ¡ADVERTENCIA!

La función de reanudación únicamente debe utilizarse si las condiciones del tráfico y del camino lo permiten. Reanudar a una velocidad establecida que sea demasiado alta o demasiado baja para las condiciones prevalecientes de tráfico y del camino podría ocasionar que el vehículo acelere o desacelere muy bruscamente para un funcionamiento seguro. Esto podría ocasionar un accidente y/o lesiones graves.

#### Para variar la velocidad fijada

Con el ACC activo, puede incrementar la velocidad establecida presionando y manteniendo el botón “RES +” (reanudar). Si se presiona continuamente el botón, la velocidad establecida

continuará aumentando en incrementos de 10 km/h (5 mph) hasta que se libere el botón. El aumento de la velocidad establecida se refleja en la pantalla del EVIC.

Presionar una vez el botón “RES +” (Reanudar) ocasionará un incremento de la velocidad establecida de 1 km/h (1 mph). Cada presión subsecuente del botón provoca un incremento de 1 km/h (1 mph).

Con el ACC activo, se puede disminuir la velocidad establecida presionando y manteniendo el botón “SET –” (establecer). Si se presiona continuamente el botón, la velocidad establecida continuará disminuyendo en incrementos de 10 km/h (5 mph) hasta que se suelte el botón. La disminución de la velocidad establecida se refleja en la pantalla del EVIC.

Presionar una vez el botón “SET –” (establecer) ocasionará una disminución de la velocidad establecida de 1 km/h (1 mph). Cada presión subsecuente del botón provoca una disminución de 1 km/h (1 mph).

#### **NOTA:**

- Cuando utilice el botón “SET –” (Establecer) para desacelerar, si la potencia de frenado del motor no desacelera suficientemente al vehículo para llegar a la

velocidad establecida, el sistema de frenado disminuirá automáticamente la velocidad del vehículo.

- El sistema ACC únicamente puede aplicar un máximo del 25% de la capacidad de frenado del vehículo y no hará que el vehículo se detenga por completo.
- El sistema ACC mantiene la velocidad establecida al subir y bajar una cuesta. Sin embargo, es normal que ocurra un ligero cambio de velocidad en pendientes moderadas. Además, pueden ocurrir cambios descendentes al subir o bajar una cuesta. Esto es funcionamiento normal y necesario para mantener la velocidad establecida.

#### **Estableciendo la siguiente distancia en el ACC**

La siguiente distancia especificada para el ACC se puede establecer variando la configuración de distancia entre 3 (larga), 2 (media) y 1 (corta). Usando esta configuración de distancia y la velocidad del vehículo, el ACC calcula y establece la distancia que hay hasta el vehículo de enfrente. Esta configuración de distancia se despliega en el EVIC.



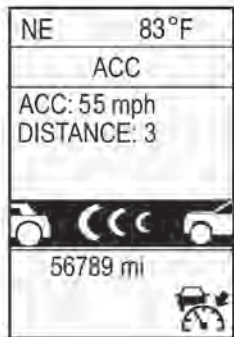

032435549

### Configuración de distancia 3

Para cambiar la configuración de distancia, presione y suelte el botón "Distance" (distancia). Cada vez que presione el botón, la configuración de distancia se ajustará entre larga, media y corta.

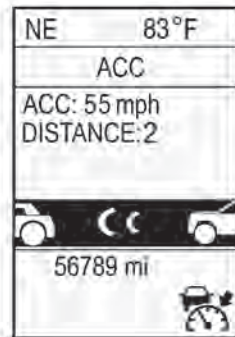

032435495

### Configuración de distancia 2

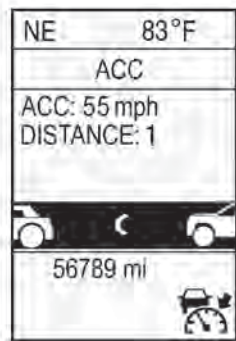

032435548

### Configuración de distancia 1

Si no hay ningún vehículo enfrente, el vehículo mantendrá la velocidad establecida. Si se detecta un vehículo moviéndose más lento en el mismo carril, el EVIC despliega el icono “Sensed Vehicle Indicator” (indicador de vehículo detectado) y el sistema ajusta automáticamente la velocidad del vehículo para mantener la configuración de distancia, independientemente de la velocidad establecida.

El vehículo entonces mantendrá la distancia establecida hasta que:

- El vehículo de enfrente acelere a una velocidad mayor que la velocidad establecida.
- El vehículo de enfrente se quite de su carril o de la vista del sensor.
- El vehículo de enfrente disminuya a una velocidad menor de 24 km/h (15 mph) y el sistema se desacople automáticamente a sí mismo.
- Se cambie la configuración de distancia.
- Se desacople el sistema. (Consulte la información en activación del ACC).

El frenado máximo aplicado por el ACC es limitado, sin embargo, el conductor siempre puede aplicar los frenos manualmente, en caso de ser necesario.

**NOTA:** Las luces de los frenos se iluminarán siempre que el sistema ACC aplique los frenos.

Una advertencia de proximidad alertará al conductor si el ACC predice que su nivel de frenado máximo no es suficiente para mantener la distancia establecida. Si esto ocurre, en el EVIC destellará una alerta visual “BRAKE” (frenos) y sonará una campanilla mientras el ACC continúe

## 186 CARACTERÍSTICAS DE SU VEHÍCULO

aplicando su capacidad máxima de frenado. Cuando esto ocurra, inmediatamente debe aplicar los frenos como sea necesario para mantener una distancia segura con respecto al vehículo de enfrente.



Alerta de frenos

032435496

### Menú del control de crucero adaptable (acc)

El EVIC despliega las configuraciones actuales del sistema ACC. El EVIC está localizado en la parte superior del módulo

de instrumentos entre el velocímetro y el tacómetro. La información que despliega depende del estado del sistema ACC.



Presione el botón MENU (localizado en el volante de la dirección) repetidamente hasta que se despliegue cualquiera de lo siguiente en el EVIC.

#### Botón menu

##### *Control de crucero adaptable apagado*

– Cuando el ACC está desactivado, la pantalla indicará “Adaptive Cruise Control Off” (control de crucero adaptable apagado).

##### *Control de crucero adaptable listo*

– Cuando el ACC está activado pero la configuración de velocidad del vehículo no ha sido seleccionada, la pantalla indicará “Adaptive Cruise Control Ready” (control de crucero adaptable listo).

##### *ACC Establecido*

– Cuando el ACC está establecido, se desplegará la velocidad establecida.

La velocidad establecida continuará desplegándose en lugar de la lectura del odómetro al cambiar la pantalla del EVIC mientras el ACC esté establecido.



032433431

Ejemplo solamente

La pantalla del ACC se mostrará una vez más si ocurre cualquier actividad del ACC, lo cual puede incluir cualquiera de los siguiente.

- Cambio de la velocidad establecida

- Cambio de la configuración de distancia
- Cancelación del sistema
- Adquisición/pérdida del objetivo
- Anulación del conductor
- Apagado del sistema
- Advertencia de proximidad del ACC
- Advertencia de ACC no disponible

El EVIC regresará a la última pantalla seleccionada después de cinco segundos sin actividad de la pantalla del ACC.

### Advertencias en pantalla y mantenimiento

**Advertencia “clean radar sensor in front of vehicle” (limpiar el sensor del radar en el frente del vehículo)**

Esta advertencia del ACC se desplegará cuando las condiciones limiten temporalmente el desempeño del sistema. Esto ocurre con frecuencia en situaciones de visibilidad reducida, como durante nieve o lluvia fuerte. El sistema ACC también puede “cegar” temporalmente debido a obstrucciones como lodo, suciedad o hielo. En estos casos, el EVIC desplegará “Clean Radar Sensor In Front Of

## 188 CARACTERÍSTICAS DE SU VEHÍCULO

Vehicle” (limpiar el sensor del radar en el frente del vehículo) y el sistema se desactivará.

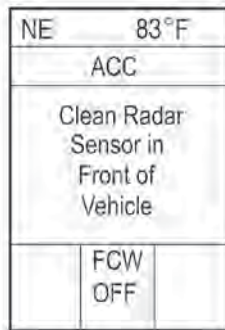

032433103

### Advertencia limpiar el sensor del radar

**NOTA:** Si está activa la advertencia del ACC “Clean Radar Sensor In Front Of Vehicle” (limpiar el sensor del radar en el frente del vehículo) todavía estará disponible el control de crucero normal (velocidad fija).

Para más información, consulte “Modo de control de crucero normal (velocidad fija)” en esta sección.

Si las condiciones climáticas no son un factor, el conductor debe revisar el sensor. Puede requerir limpieza o eliminación de una obstrucción. El sensor está localizado en el centro del vehículo detrás de la parrilla inferior.

Para mantener funcionando correctamente el sistema ACC, es importante considerar los siguientes puntos de mantenimiento:

- Siempre mantenga limpio el sensor. Limpie cuidadosamente el lente del sensor con un trapo suave. Tenga cuidado para no dañar el lente del sensor.
- No quite ningún tornillo del sensor. Hacerlo podría ocasionar mal funcionamiento del sistema ACC o una falla y que requiera la alineación del sensor.
- Si el sensor se daña debido a un accidente, consulte a su distribuidor autorizado para solicitar servicio.
- No pegue ni instale accesorios cerca del sensor, incluyendo material transparente o parrillas no originales. Hacerlo ocasionará una falla o mal funcionamiento del sistema ACC.

Cuando ya no esté presente la condición de sistema desactivado, el sistema regresará al estado “Adaptive Cruise Control Off” (control de cruceo adaptable apagado) y se reanudará el funcionamiento simplemente reactivándolo.

**NOTA:** No se recomienda instalar un protector delantero en el vehículo ni una parrilla no original ni hacer modificaciones a la parrilla. Hacerlo puede bloquear el sensor e inhibir el funcionamiento del ACC.

### **Desmontaje del sensor ACC para funcionamiento fuera de carretera**

**NOTA:** Cuando vaya a conducir fuera de carretera es aconsejable desmontar el sensor ACC. El sensor está localizado detrás de la parrilla inferior delantera en el centro del vehículo.

Después de quitar la fascia inferior, puede desmontar el ensamble inferior de sensor y soporte.

Para desmontar el sensor siga estas instrucciones:

1. Desenchufe el conector presionando las dos lengüetas del conector y jalando hacia afuera. No jale del cable ni utilice herramientas para quitar el conector.

2. Quite la sujeción del cableado tipo árbol de navidad de la parte trasera del soporte.
3. Quite los dos sujetadores M6 que conectan el soporte a la defensa.

**NOTA:** No cambie los sujetadores de ajuste ni jale el sensor fuera del soporte. Si lo hace se puede desalinearse el sensor. Guarde el ensamble de sensor y soporte en un lugar seguro. El cableado y el conector deben acomodarse adecuadamente después de que se desmonte el ensamble de sensor y soporte.

En la parte superior del soporte de la defensa está guardado un enchufe de conector. Inserte el conector del cableado en el enchufe de conector.

**NOTA:** Cuando se desmonta el sensor, no estará disponible el control de cruceo adaptable, el control de cruceo normal ni la advertencia de colisión por el frente. El módulo de instrumentos desplegará la advertencia “ACC/FCW Unavailable - Service Radar Sensor” (ACC/FCW no disponible – dar servicio al sensor de radar).

Para volver a instalar el ensamble de sensor y soporte realice el procedimiento anterior a la inversa. La torsión del

## 190 CARACTERÍSTICAS DE SU VEHÍCULO

sujetador requerida para ensamblar nuevamente el soporte en el soporte de la defensa es de 6.6 lbs pie (9 Nm).

### Advertencia de ACC no disponible

Si el sistema se apaga y el EVIC despliega “ACC/FCW Unavailable, Vehicle System Error” (ACC/FCW no disponible, error del sistema del vehículo), puede haber una falla temporal que limita la funcionalidad del ACC.

Aunque el vehículo todavía se puede conducir en condiciones normales, el ACC estará temporalmente no disponible. Si esto ocurre, intente activar nuevamente el ACC posteriormente, después de un ciclo de llave. Si el problema persiste, consulte a un distribuidor autorizado.

### Advertencia de servicio al acc

Si el sistema se apaga y el EVIC despliega “ACC/FCW Unavailable Service Radar Sensor” (ACC/FCW no disponible, dar servicio al sensor del radar), indica que hay una falla interna del sistema. Aunque el vehículo todavía se puede conducir en condiciones normales, solicite que el sistema sea revisado por un distribuidor autorizado.

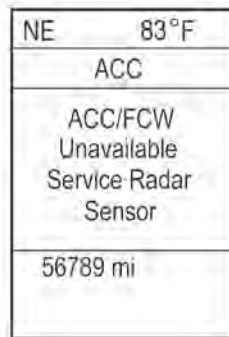

032433104

### Advertencia de ACC/FCW no disponible

#### Precauciones al conducir con el ACC

En ciertas situaciones de conducción, el ACC puede presentar problemas de detección. En estos casos, el ACC puede frenar tardíamente o inesperadamente. El conductor necesita estar alerta ya que es posible que necesite intervenir.

### Adición de un enganche de remolque

El peso de un enganche de remolque puede afectar el desempeño del ACC. Si hay un cambio perceptible en el desempeño después de instalar un enganche, tal como un rango de detección reducido, por favor vaya a su distribuidor autorizado para solicitar servicio.

### Conducción desfasada

Es posible que el ACC no detecte un vehículo en el mismo carril que está conduciendo desfasado con respecto a su línea directa de recorrido. No habrá suficiente distancia para el vehículo de enfrente. El vehículo desfasado puede moverse hacia adentro y hacia afuera de la línea de recorrido, lo cual puede ocasionar que su vehículo frene o acelere inesperadamente.

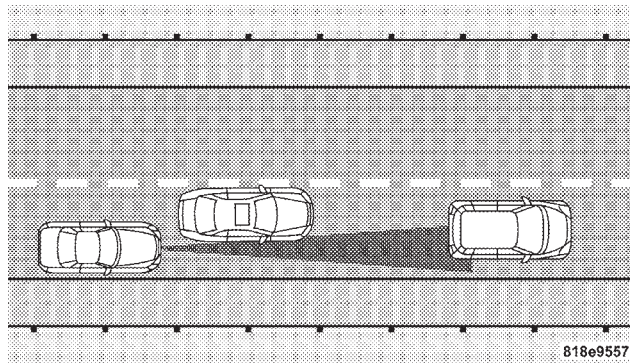

### Cambios de dirección y vueltas

Durante cambios de dirección o vueltas, es posible que el ACC detecte un vehículo adelante demasiado tarde o demasiado temprano. Esto puede ocasionar que su vehículo frene tarde o inesperadamente. Ponga más atención en las curvas y esté listo para aplicar los frenos si es necesario. Cerciórese de seleccionar una velocidad apropiada cuando conduzca en curvas.



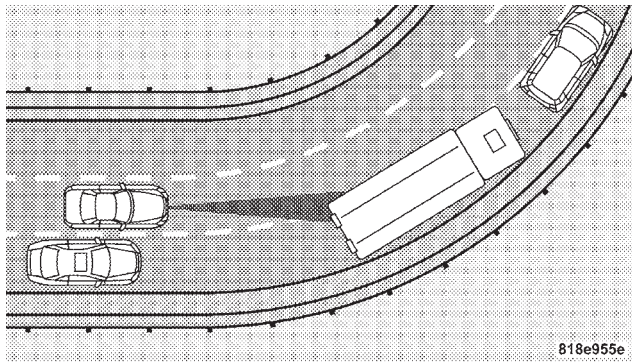

Es posible que ocasionalmente el ACC brinde frenado y/o una alerta al conductor que usted considere innecesaria. Esto puede ser una respuesta del sistema a señales, vallas de seguridad y otros objetos fijos presentes en una curva. Esto también puede ocurrir en la base de pendientes pronunciadas. Esto es un funcionamiento normal y su vehículo no requiere servicio.

### Uso del ACC en pendientes

Cuando conduzca en pendientes, es posible que el ACC no detecte un vehículo en su carril. Dependiendo de la velocidad, la carga del vehículo, las condiciones de tráfico y lo empinado de las pendientes, el desempeño del ACC puede ser limitado.

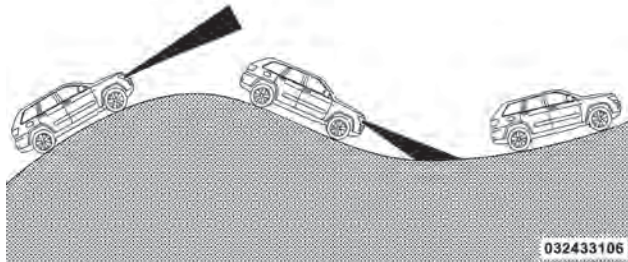

### Cambio de carril

El ACC no detecta un vehículo hasta que está completamente en el carril donde usted está viajando. En la ilustración mostrada, el ACC aún no ha detectado que el vehículo está cambiando de carril y es posible que no lo detecte hasta

que sea demasiado tarde para que el sistema ACC entre en acción. El ACC no detectará un vehículo hasta que esté completamente en el carril. No habrá suficiente distancia con respecto al vehículo que cambió de carril. Siempre esté atento y listo para aplicar los frenos en caso necesario.

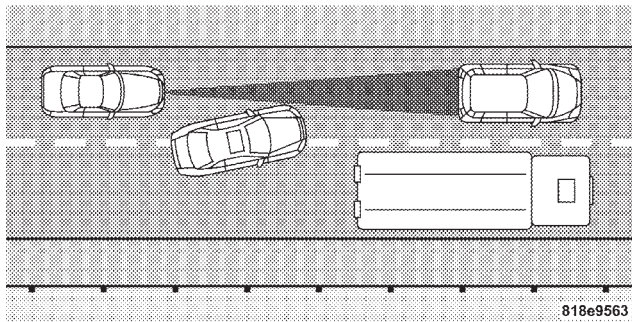

### Vehículos angostos

Algunos vehículos angostos viajando cerca de los bordes exteriores del carril o por la orilla del carril no son detectados

hasta que se hayan movido completamente al carril. No habrá suficiente distancia para el vehículo de enfrente.

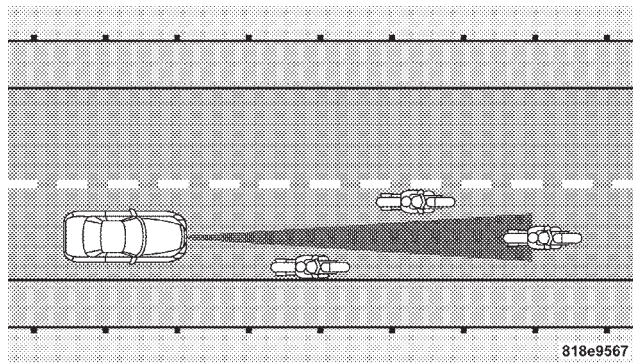

### Objetos y vehículos fijos

El ACC no responde a objetos y vehículos fijos. Por ejemplo, el ACC no responde en situaciones donde el vehículo que va frente a usted se sale de su carril y el vehículo de enfrente

## 194 CARACTERÍSTICAS DE SU VEHÍCULO

está detenido en su carril. Siempre esté atento y listo para aplicar los frenos en caso necesario.

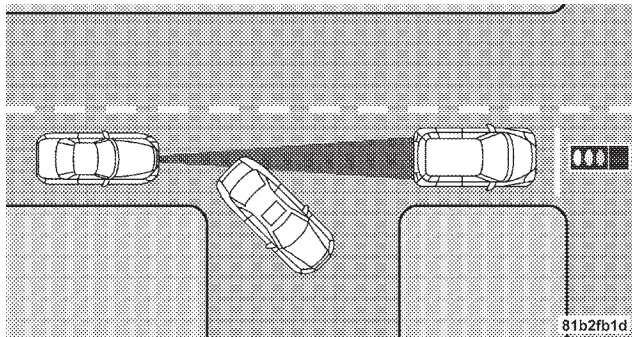

### Información general

#### FCC Requerimientos para el sistema del radar vehicular

Especificaciones clasificación

47 C.F.R. parte 15

47 C.F.R. parte 15.515

### Modo normal del control de crucero (velocidad fija)

Además del modo de control de crucero adaptable, está disponible un modo normal de control de crucero (velocidad fija) para viajes de crucero a velocidades establecidas. El modo normal de control de crucero está diseñado para mantener una velocidad de crucero establecida sin necesidad de que el conductor tenga que accionar el acelerador. El control de crucero únicamente puede ser operado si la velocidad del vehículo es mayor de 32 km/h (20 mph).

Para cambiar los modos, presione el botón "MODE" (Modo) cuando el sistema esté en la posición "OFF" (apagado), "READY" (Listo) o "SET" (Establecer). Si el sistema estaba en la posición "ACC READY" (ACC Listo) o "ACC SET" (ACC FIJO) se desplegará el mensaje "Cruise Ready" (Crucero listo). Si el sistema estaba en la posición "ACC OFF" (ACC apagado) se desplegará el mensaje "Cruise Off" (Crucero apagado). Para regresar nuevamente al modo de control de crucero adaptable, presione una segunda vez el botón "MODE" (Modo).

**¡ADVERTENCIA!**

En el modo normal de control de crucero, el sistema no responderá a los vehículos de adelante. Además, las advertencias de proximidad no se activarán y tampoco sonará una alarma aún si está demasiado cerca al vehículo de enfrente debido a que no se detecta la presencia del vehículo de enfrente ni la distancia de vehículo a vehículo. Cerciórese de mantener una distancia segura entre su vehículo y el vehículo de enfrente. Siempre esté consciente de cuál modo está seleccionado.

**Para establecer una velocidad deseada**

Cuando el vehículo llega a la velocidad deseada, oprima el botón “SET –” (establecer) y suéltelo. El EVIC desplegará la velocidad establecida.

**NOTA:** Debe observar la pantalla cuando se configure o cambie la velocidad, no el velocímetro.

**Para variar la velocidad fijada**

Hay dos formas de cambiar la velocidad fijada.

- Use el pedal del acelerador para ajustar el vehículo a la velocidad deseada y presiona el botón “SET –” (establecer).
- Toque el botón “RES +” (reanudar) o “SET –” (establecer) para aumentar o disminuir la velocidad fijada en incrementos de 1 km/h (1 mph), respectivamente. Mantenga presionado el botón “RES +” (reanudar) o SET – (establecer) para obtener incrementos de 8 km/h (5 mph).

**Para cancelarla**

El sistema deshabilitará el control de crucero sin borrar la memoria si:

- Toca suavemente u oprime el pedal del freno.
- Presiona el botón “CANCEL” (cancelar).
- Se activa el control electrónico de estabilidad/sistema de control de tracción (ESC/TCS).

**Para reanudar**

Presione el botón “RES +” (reanudar) y luego quite su pie del pedal del acelerador. El EVIC desplegará la última velocidad establecida.

### Para desactivarla

El sistema se apagará y se borrará la velocidad establecida en la memoria si:

- Presiona y libera el botón ON/OFF (encendido/apagado).
- Apaga la ignición.
- Apaga el ESC.
- Cambia a rango bajo de tracción en las cuatro ruedas.

Si se apaga y vuelve a activar el sistema de control de crucero, el sistema regresará a la última configuración del conductor (ACC o control de crucero normal).

### Advertencia de colisión por el frente (si así está equipado)

La advertencia de colisión por el frente (FCW) alerta al conductor de una colisión potencial con el vehículo frente al suyo y solicita al conductor que actúe a fin de evitar la colisión.

La FCW monitorea la información del sensor de detección al frente así como también del EBC (controlador electrónico de los frenos) y de los sensores de velocidad de las ruedas, por ejemplo, para calcular una posible colisión por el extremo trasero. Cuando el sistema determina que existe

la posibilidad de una colisión por el extremo trasero se desplegará en el EVIC un mensaje de advertencia (sonora y visual). Cuando el sistema determina que ya no existe la posibilidad de una colisión con el vehículo frente al suyo, se desactiva el mensaje de advertencia.



Mensaje de FCW

**¡ADVERTENCIA!**

La advertencia de colisión por el frente (FCW) no está diseñada para evitar una colisión por sí sola. El conductor tiene la responsabilidad de evitar una colisión controlando el vehículo mediante el frenado y dirección. Si no se sigue esta advertencia podrían producirse lesiones graves o la muerte.

**Cambio del estado de la FCW**

Las opciones de la característica FCW son lejos, cerca o desactivar en el Centro de información electrónica del vehículo (EVIC), para mayores detalles consulte “Centro de información electrónica del vehículo (EVIC)” en “Información sobre el tablero de instrumentos”. El estado de la FCW en “Off” (apagado), “Near” (Cerca) o “Far” (Lejana) se desplegará en el EVIC.

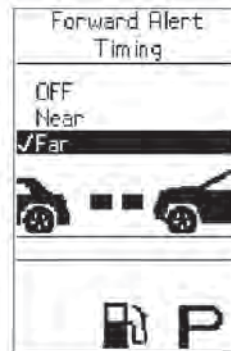

032435760

**Ejemplo solamente**

El estado predeterminado de la FCW es la opción “Far” (Lejos), esto le permite al sistema alertarlo de una posible colisión con el vehículo enfrente del suyo cuando se encuentre más lejos. Esto le da mayor tiempo para actuar.



Cambiar el estado de la FCW a la configuración “Near” (cerca), le permite al sistema alertarlo de una posible colisión con el vehículo enfrente del suyo cuando se encuentre mucho más cerca.

Esta configuración proporciona menor tiempo de reacción que la configuración “Far” (Lejos), lo cual le permite tener una experiencia de conducción más dinámica.



Cambiar el estado de la FCW a “Off” “apagado” evita que el sistema lo alerte de una posible colisión con el vehículo frente al suyo.

**NOTA:** En la configuración “Off” “apagado” el EVIC mostrará el mensaje FCW OFF.

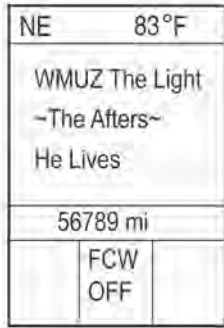

032033147

**Ejemplo de FCW apagada**

**NOTA:**

- El sistema mantendrá la última configuración seleccionada por el conductor después de apagar la ignición.
- La FCW no responderá a objetos irrelevantes como objetos en el toldo, reflejos del piso, objetos que no están en el trayecto del vehículo, objetos que estén

demasiado lejos, tráfico que se aproxima o vehículos al frente viajando a la misma velocidad o a mayor velocidad.

- La FCW se deshabilitará igual que el ACC arriba con las pantallas no disponibles.

**Advertencia de FCW no disponible**

Si el sistema se apaga y el EVIC despliega “ACC/FCW Unavailable, Vehicle System Error” (ACC/FCW no disponible, error del sistema del vehículo), puede haber una falla temporal que limita la funcionalidad de la FCW. Aunque el vehículo todavía se puede conducir en condiciones normales, la FCW estará temporalmente no disponible. Si esto ocurre, intente activar nuevamente la FCW posteriormente, después de un ciclo de llave. Si el problema persiste, consulte a un distribuidor autorizado.



### Servicio a la advertencia FCW

Si el sistema se apaga y el EVIC despliega “ACC/FCW Unavailable Service Radar Sensor” (ACC/FCW no disponible, dar servicio al sensor del radar), indica que hay una falla interna del sistema. Aunque el vehículo todavía se puede conducir en condiciones normales, solicite que el sistema sea revisado por un distribuidor autorizado.

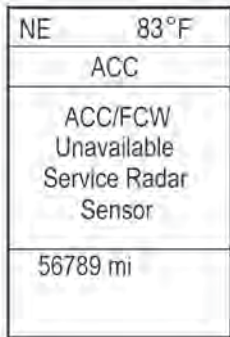

032433104

Advertencia de ACC/FCW no disponible

### SISTEMA DE AYUDA TRASERA PARA ESTACIONARSE, PARKSENSE™ (SI ASÍ ESTÁ EQUIPADO)

El sistema de ayuda trasera para estacionarse ParkSense® proporciona indicaciones visuales y sonoras de la distancia entre la fascia trasera y el obstáculo detectado al ir en reversa. Refiérase a las Precauciones para el uso del sistema ParkSense® para las recomendaciones y limitaciones de este sistema.

El sistema de asistencia trasera para estacionamiento ParkSense® le recordará el último estado del sistema (habilitado o deshabilitado) desde que el último ciclo de ignición se cambió a la posición “En marcha/encendido”.

El sistema ParkSense® puede activarse únicamente cuando la palanca de cambios se encuentra en reversa. Si el sistema ParkSense® se habilita en esta posición de la palanca de cambios, el sistema se habilitará hasta que la velocidad del vehículo aumente hasta aproximadamente 18 km/h (11 mph) o más. El sistema se activará nuevamente si la velocidad del vehículo baja a menos de aproximadamente 16 km/h (10 mph).

### Sensores del sistema ParkSense®

Los cuatro sensores del sistema de ayuda trasera para estacionarse, ParkSense®, localizados en la defensa/fascia trasera, monitorean el área detrás del vehículo que está dentro del campo visual de éstos sensores. Los sensores pueden detectar obstáculos desde aproximadamente 30 cm (12 pulgadas) hasta 200 cm (79 pulgadas) desde la defensa/fascia trasera en dirección horizontal, dependiendo de la localización, tipo y orientación del obstáculo.

### Pantalla de advertencia del sistema ParkSense®

La pantalla de advertencia del sistema ParkSense® sólo se mostrará si se selecciona Sonido y Visualización desde la sección Características programables por el cliente del Centro de información electrónica del vehículo (EVIC). Para mayores detalles consulte “Centro de información electrónica del vehículo (EVIC)/Configuraciones personales (características programables por el cliente)” en “Información sobre el tablero de instrumentos”.

La pantalla de advertencia ParkSense® se localiza en la pantalla del EVIC del módulo de instrumentos.

Ésta ofrece advertencias sonoras y visuales para indicar la distancia entre la fascia/defensa trasera y el obstáculo detectado.



**Pantalla del sistema de ayuda trasera para estacionarse**

### Pantalla del sistema ParkSense®

Cuando el vehículo marcha en reversa, la pantalla de advertencia se activará para indicar el estado del sistema.



**Sistema de ayuda trasera para estacionarse activado**



**Sistema de ayuda trasera para estacionarse deshabilitado**

El sistema indicará un obstáculo detectado mostrando tres arcos sólidos y además producirá un tono de medio segundo. A medida que el vehículo se acerca al objeto, la pantalla del EVIC mostrará menos arcos y el tono del sonido cambiará de lento a rápido y después a continuo.



Tono lento



Tono rápido

## Pantalla de advertencia de distancias



### Tono continuo

El vehículo está cerca del obstáculo cuando la pantalla EVIC muestra un arco destellando y emite un tono continuo.

La siguiente tabla muestra la operación de la pantalla de advertencia cuando el sistema detecta un obstáculo:

Alertas de advertencia					
Distancia trasera (cm/pulgadas)	Mayor que 200 cm (79 pulg)	200-100 cm (79-39 pulg)	100-65 cm (39-25 pulg)	65-30 cm (25-12 pulg)	Menor que 30 cm
Campana de alarma	Ninguna	Sencillo 1/2 segundo	Lento	Rápido	Continuo
Mensaje mostrado	Park Assiste Sys. ON	Precaución objeto detectado	Precaución objeto detectado	Precaución objeto detectado	Precaución objeto detectado
Arcos	Ninguno	3 destellos (continuos)	3 destellos lentos	2 destellos lentos	1 destellos lentos
Radio en silencio	No	Si	Si	Si	Si

**NOTA:** El sistema de ayuda trasera para estacionarse, ParkSense®, silenciará el radio, si está encendido, cuando el sistema emite un tono sonoro.

### Habilitación y deshabilitación del sistema ParkSense®

El sistema ParkSense® puede habilitarse y deshabilitarse con un interruptor localizado en el banco de interruptores del tablero de instrumentos o a través de la sección Características programables por el cliente del EVIC. Las opciones disponibles son: apagado, únicamente sonido o sonido y visualización. Para mayores detalles consulte “Centro de información electrónica del vehículo (EVIC)/ Configuraciones personales (características programables por el cliente)” en “Información sobre el tablero de instrumentos”.



Cuando se presiona el interruptor del sistema ParkSense® para deshabilitar el sistema, el módulo de instrumentos mostrará el mensaje “park Assist disabled” (sistema de ayuda para estacionarse deshabilitado) durante aproximadamente cinco segundos.

Para mayores detalles consulte “Centro de información electrónica del vehículo (EVIC)” en “Información sobre el tablero de instrumentos”. Cuando se mueve la palanca de cambios a la posición de reversa y el sistema se encuentra inhabilitado, el EVIC mostrará el mensaje “park assist off”

(sistema de ayuda trasera para estacionarse deshabilitado) en tanto el vehículo se encuentre en reversa.

El LED del interruptor del sistema ParkSense® se encenderá cuando el sistema ParkSense® esté deshabilitado o defectuoso. El LED del interruptor del sistema ParkSense® se apagará cuando el sistema esté habilitado.

El sistema ParkSense® utiliza cuatro sensores ubicados en la fascia de la defensa trasera para detectar obstáculos alejados a 200 cm (79 pulg) de la fascia de la defensa trasera. La pantalla de advertencia ubicada arriba del EVIC del módulo de instrumentos proporciona advertencias visibles y sonoras para indicar el rango del objeto.

### Servicio al sistema de ayuda trasera para estacionarse ParkSense®

Cuando el sistema de ayuda trasera para estacionarse tiene una falla, el módulo de instrumentos activará una campanilla, una por cada ciclo de ignición y desplegará el mensaje “REAR SENSOR BLINDED” (Sensor trasero cegado) o el mensaje “SERVICE park ASSIST SYSTEM” (Dar servicio al sistema de ayuda para estacionarse). Para mayores detalles consulte “Centro de información electrónica del vehículo (EVIC)” en “Información sobre el tablero de instrumentos”.

Cuando se mueve la palanca de cambios a la posición de reversa y el sistema ha detectado una condición de falla, el EVIC mostrará el mensaje “REAR SENSOR BLINDED” (Sensor trasero cegado) o el mensaje “SERVICE park ASSIST SYSTEM” (Dar servicio al sistema de ayuda para estacionarse) en tanto el vehículo se encuentre en reversa. En esta condición no funcionará el sistema ParkSense®.

Consulte a su distribuidor autorizado si aparece el mensaje “REAR SENSOR BLINDED” en el Centro de información electrónica del vehículo (EVIC) después de cerciorarse que la defensa/fascia trasera está limpia y no tiene nieve, hielo, lodo, suciedad o alguna otra obstrucción.

Si aparece el mensaje “SERVICE park ASSIST SYSTEM” (Dar servicio al sistema de ayuda para estacionarse) en el EVIC, consulte a su distribuidor autorizado.

### **Limpieza del sistema ParkSense®**

Limpie los sensores del sistema ParkSense® con agua, jabón para lavar automóviles y un trapo suave. No utilice trapos ásperos o duros. No raye ni pique los sensores. De lo contrario podría dañar los sensores.

### **Precauciones al usar el sistema ParkSense®**

#### **NOTA:**

- Asegúrese de que la defensa trasera no tiene nieve, hielo, lodo, suciedad y residuos que impidan que el sistema ParkSense® funcione correctamente.
- Las vibraciones producidas por perforadoras, camiones grandes y otro tipo de vibraciones pueden afectar el desempeño del sistema ParkSense®.
- Cuando se apaga el sistema ParkSense®, el módulo de instrumentos mostrará el mensaje “park assist off” (sistema de ayuda para estacionarse apagado). Además, cuando se ha apagado el sistema ParkSense®, éste permanecerá apagado hasta que se vuelva a encender, incluso si cicla la llave de ignición.
- Cuando mueve la palanca de cambios a la posición de reversa y el sistema ParkSense® se encuentra apagado, el módulo de instrumentos mostrará el mensaje “park assist off” (Sistema de ayuda para estacionarse apagado) en tanto el vehículo se encuentre en reversa.
- El sistema ParkSense®, cuando está encendido, silenciará el radio cuando emita un tono.



## 208 CARACTERÍSTICAS DE SU VEHÍCULO

- Limpie regularmente los sensores del sistema ParkSense®, teniendo cuidado de no rayarlos o dañarlos. Los sensores no deben estar cubiertos con hielo, nieve, fango, lodo, suciedad o residuos. De lo contrario se puede provocar que el sistema ParkSense® no funcione adecuadamente. El sistema ParkSense® podría no detectar un obstáculo detrás de la fascia/defensa o podría ofrecer una indicación falsa de que hay un obstáculo detrás de la fascia/defensa.
- Los objetos no deben estar a una distancia de 30 cm (12 pulgadas) desde la fascia/defensa trasera mientras se maneja el vehículo.
- De lo contrario se puede obtener como resultado una mala interpretación del sistema de un objeto cercano como un problema del sensor, lo cual provoca que se muestre el mensaje “Service park assist system” (Dar servicio al sistema de ayuda para estacionarse) en el tablero de instrumentos.

### ¡PRECAUCIÓN!

- El sistema ParkSense® es sólo un auxiliar para el estacionamiento y es incapaz de reconocer todos los obstáculos, incluyendo obstáculos pequeños. El borde de las aceras puede detectarse provisionalmente o tal vez no detectarse en lo absoluto. Los obstáculos localizados por encima o debajo de los sensores no se detectarán cuando se encuentran muy próximos.
- El vehículo se debe conducir lentamente cuando utilice el sistema ParkSense® a fin de poder detenerse a tiempo cuando se detecta un obstáculo. Se recomienda que el conductor mire sobre sus hombros cuando use el sistema ParkSense®.

### ¡ADVERTENCIA!

- Los conductores deben tener cuidado cuando retrocedan utilizando el sistema de ayuda trasera para estacionarse ParkSense®. Mire siempre cuidadosamente detrás del vehículo, mire hacia atrás y asegúrese que no haya peatones, animales, otros vehículos, obstrucciones o puntos ciegos antes de retroceder. Usted será responsable de la seguridad y debe continuar poniendo atención en sus alrededores. Si no lo hace podrían producirse lesiones graves o la muerte.

**¡ADVERTENCIA!**

- Antes de utilizar el sistema de ayuda trasera para estacionarse ParkSense®, lo más recomendable es que el conjunto de montaje esférico y enganche esférico se desconecte del vehículo cuando el vehículo no se esté utilizando para remolcar a otro vehículo. De lo contrario, pueden ocurrir lesiones o daños a vehículos u obstáculos debido a que el enganche esférico estará mucho más cerca del obstáculo que la fascia trasera cuando se encienda la luz de advertencia del arco de destello único y se emita un sonido de tono continuo. Asimismo, los sensores podrían detectar el conjunto de montaje esférico y enganche esférico dependiendo de su tamaño y forma, dando una falsa indicación de que existe un obstáculo detrás del vehículo.

**CÁMARA TRASERA DE REVERSA PARKVIEW® (SI ASÍ ESTÁ EQUIPADO)**

Su vehículo puede estar equipado con una cámara trasera de reversa Parkview® que le permite ver una imagen en pantalla de la parte trasera de su vehículo siempre que la palanca de cambios esté en la posición de reversa. Cuando

se despliega la imagen, una cuadrícula estática ilustrará el ancho del vehículo y una línea central punteada indicará el centro del vehículo para ayudar durante la alineación de un enganche/receptor.

La cuadrícula estática mostrará zonas separadas que ayudarán a indicar la distancia que hay hasta la parte trasera del vehículo.

La siguiente tabla muestra las distancias aproximadas para cada zona:

Zonas	Distancia hasta la parte trasera del vehículo
Roja	0 - 30 cm (0 - 1 pies)
Amarilla	30 cm - 1 m (1 pie - 3 pies)
Verde	1 m o más (3 pies o más)

### ¡ADVERTENCIA!

Los conductores deben tener cuidado cuando retrocedan con ayuda del sistema de cámara trasera de reversa Parkview®. Siempre mire detrás del vehículo y asegúrese que no haya peatones, animales, otros vehículos, obstrucciones o puntos ciegos antes de retroceder. Usted es responsable de la seguridad de sus alrededores y debe continuar poniendo atención mientras retrocede. Si no lo hace podrían producirse lesiones graves o la muerte.

### ¡PRECAUCIÓN!

- Para evitar daños al vehículo, el sistema Parkview® sólo debe usarse como un auxiliar para el estacionamiento. El sistema de cámara Parkview® es incapaz de ver todos los obstáculos u objetos en su trayectoria de manejo.
- Para evitar un daño al vehículo se debe conducir lentamente cuando utilice el sistema de cámara Parkview® a fin de poder detenerse a tiempo cuando se ve un obstáculo. Se recomienda que el conductor mire sobre sus hombros cuando use el sistema ParkSense®.

**NOTA:** Si se acumula nieve, hielo, lodo o cualquier otra cosa en el lente de la cámara, limpie el lente, enjuáguelo con agua y séquelo con un trapo suave. No cubra el lente.

### Encendido o apagado del sistema Parkview® Con sistema de navegación/radio multimedia

1. Presione la tecla "menu" (menú).
2. Seleccione la tecla programable "system set up" (Configurar sistema).
3. Presione la tecla programable "camara set up" (Configurar cámara).
4. Habilite o deshabilite la característica de cámara trasera seleccionando la tecla programable "enable rear camera in reverse" (habilitar la cámara trasera en reversa).
5. Presione la tecla programable "save" (Guardar).
6. Cuando el vehículo se cambia a reversa, aparecerá una imagen de la parte trasera del vehículo con una nota de precaución "check entire surroundings" (revisar el entorno completo) que se exhibirá a través de la parte superior de la pantalla. Después de cinco segundos esta nota desaparecerá.

7. Cuando el vehículo deja de estar en reversa, se sale del modo de cámara trasera y la pantalla de navegación o de audio aparecerá nuevamente.

### Encendido o apagado del Sistema Parkview® sin sistema de navegación/radio multimedia

1. Presione la tecla “menu” (menú).
2. Seleccione la tecla programable “system set up” (configurar sistema).
3. Habilite o deshabilite la característica de cámara trasera seleccionando la tecla programable “enable rear camera in reverse” (habilitar la cámara trasera en reversa).
4. Cuando el vehículo se cambia a reversa, aparecerá una imagen de la parte trasera del vehículo con una nota de precaución “check entire surroundings” (revisar el entorno completo) que se exhibirá a través de la parte superior de la pantalla. Después de cinco segundos esta nota desaparecerá.
5. Cuando el vehículo deja de estar en reversa, se sale del modo de cámara trasera y la pantalla de navegación o de audio aparecerá nuevamente.

### CONSOLA DE TOLDO

La consola de toldo contiene luces de cortesía/lectura y un almacenamiento para lentes para el sol.

Es posible que también esté incluido un portero universal de puerta de cochera (HomeLink®), los interruptores de la compuerta levadiza eléctrica y del quemacocos eléctrico, (Si está equipado).



033333450

Consola de toldo

### Luces de cortesía/lectura

En la consola de toldo están ubicadas dos luces de cortesía/lectura. Presione la mica para encender las luces. Presione nuevamente para apagar las luces.



031433150

**Luces de cortesía/lectura**

Las luces también se encienden cuando se abre una puerta delantera o trasera, cuando se presiona el botón desasegurar del transmisor de acceso remoto sin llave (RKE) o cuando

la rueda del atenuador se mueve hacia arriba a la posición de luces del techo encendidas.

### Almacenamiento de los anteojos para el sol

En la parte posterior de la consola se proporciona un compartimiento para el almacenamiento de un par de lentes para el sol.

La entrada al compartimiento de almacenamiento tiene un diseño de “empujar/empujar”. Para abrir empuje sobre el cojín cromado de la compuerta. Para cerrar empuje sobre el cojín cromado de la compuerta.



03333448

**Almacenamiento para lentes de sol**

## PORTERO ELÉCTRICO DE LA COCHERA (SI ASÍ ESTÁ EQUIPADO)

El sistema HomeLink® reemplaza hasta tres controles remotos (transmisores portátiles) que operan dispositivos tales como porteros automáticos de cocheras, compuertas motorizadas, la iluminación de la casa o sus sistemas de seguridad. La unidad HomeLink® funciona con la batería de su vehículo.

Los botones de la unidad HomeLink® que se encuentran en la consola de todo indican los tres diferentes canales de HomeLink®.



Botones del HomeLink®

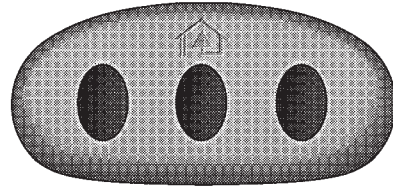

81cb44fe

**NOTA:** Cuando se activa la alarma de seguridad del vehículo se deshabilita el HomeLink®.

### Programación de HomeLink®

#### Antes de empezar

Si no ha programado ninguno de los botones de HomeLink®, borre todos los canales antes de comenzar la programación.

Para hacerlo, oprima y sostenga los dos botones exteriores durante 20 segundos hasta que el indicador rojo parpadee.

Se recomienda colocar una nueva batería en el transmisor portátil del dispositivo que se va a programar para HomeLink®.

para mejorar la eficiencia de la programación y asegurar la transmisión precisa de la señal de radiofrecuencia.

Durante la programación, el vehículo deberá estar estacionado fuera de la cochera.

### Inicio de la programación

1. Gire el interruptor de ignición a la posición "ON/RUN" (encendido/en marcha).
2. Mantenga el lado de la batería del transmisor portátil alejado del botón de HomeLink® que desea programar. Coloque el transmisor portátil a 3 - 8 cm (1 - 3 pulg) de distancia del botón de HomeLink® que desea programar mientras mantiene a la vista la luz indicadora.
3. Oprima y sostenga simultáneamente tanto el botón seleccionado de HomeLink® como el botón del transmisor portátil hasta que el indicador de HomeLink® cambie de un parpadeo lento a un parpadeo rápido; luego suelte el botón de HomeLink® y el botón del transmisor portátil. Observe la velocidad del parpadeo de indicador de HomeLink®. Cuando ésta cambie, el transmisor ha quedado programado. Esto puede tomar hasta 30 segundos o más en algunos casos. Es posible que la puerta de la cochera se abra y se cierre mientras se realiza la programación.

### NOTA:

- Algunos operadores de portones y porteros de cochera pueden requerir que reemplace el Paso 3 con el procedimiento descrito en la sección "Operador de portón/Programación para Canadá".
  - Después de programar un canal del HomeLink®, si la puerta de la cochera no funciona con HomeLink® y el portero de la cochera fue fabricado después de 1995, es posible que el portero tenga un código cambiante. Si es así, continúe con el Paso 5 "Programación de un sistema con código cambiante".
4. Oprima y sostenga el botón del HomeLink® recién programado y observe la luz indicadora.

Si ésta permanece encendida constantemente, la programación se ha completado y la puerta de la cochera (o el dispositivo) se deben activar al oprimir el botón de HomeLink®.

Si la luz indicadora parpadea rápidamente durante dos segundos y luego se queda fija, continúe con el Paso 5 "Programación de un sistema con código cambiante".

5. Programación de un sistema con código cambiante

En el motor del portero de la cochera (en la cochera), localice el botón "Learn" (Aprender) o "Training" (Programar).

Éste generalmente se puede encontrar donde el cable colgante de la antena está unido al motor del portero de la cochera. NO es el botón utilizado comúnmente para abrir y cerrar la puerta.

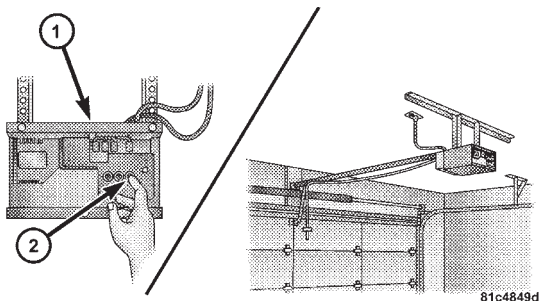

**Programación del portero de la puerta de la cochera**

- 1 — Portero de la puerta
- 2 — Botón de programación

6. Oprima firmemente y luego suelte el botón "learn" (aprender) o "training" (programar). el nombre y color del botón pueden variar según el fabricante.

**NOTA:** Tendrá 30 segundos para iniciar el paso siguiente después de oprimir el botón "learn" (aprender).

7. Regrese al vehículo y oprima el botón de HomeLink® programado dos veces (sosteniendo el botón durante dos segundos cada vez). Si el dispositivo se conecta y se activa, la programación se ha completado.

Si el dispositivo no se activa, oprima el botón por tercera vez (durante dos segundos) para completar la programación.

Si tiene algún problema o requiere de asistencia, llame sin costo al 1-800-355-3515 o visite [www.HomeLink.com](http://www.HomeLink.com) en Internet para obtener información y asistencia.

Para programar los dos botones de HomeLink® restantes, repita los pasos para cada uno de los botones. NO borre los canales.

### Uso del HomeLink®

Para operarlo, oprima y libere el botón HomeLink® programado. La activación se llevará a cabo entonces para el dispositivo programado (por ejemplo, para el portero de



la cochera, el operador de portón, el sistema de seguridad, el seguro de la puerta de entrada, la iluminación del hogar/oficina, etc.). El transmisor portátil del dispositivo también se puede usar en cualquier momento.

### **Reprogramación de un sólo botón de HomeLink®**

Para reprogramar un canal que se ha programado anteriormente, siga estos pasos:

1. Gire el interruptor de ignición a la posición “ON/RUN” (encendido/En marcha).
2. Oprima y sostenga el botón HomeLink® deseado hasta que la luz indicadora comience a parpadear después de 20 segundos. No suelte el botón.
3. Sin soltar el botón, continúe con el Paso 2 del procedimiento para programar HomeLink® y siga todos los pasos restantes.

### **Operador de compuerta/programación en Canadá**

Las leyes canadienses de radiofrecuencia requieren que las señales del transmisor terminen el temporizado (o cesen) después de varios segundos de transmisión, lo que podría no ser un período suficiente para que HomeLink® detecte la señal durante la programación. En forma similar a esta ley

canadiense, algunos operadores de portones en EE.UU. están diseñados para terminar el temporizado de la misma manera.

Puede ser útil desconectar el dispositivo durante el proceso de ciclado para evitar el posible sobrecalentamiento de la puerta de la cochera o del motor del portón.

Si tiene dificultades para programar un portero de cochera o un operador de portón, reemplace el Paso 3 del procedimiento “Programación de HomeLink®” con el siguiente:

3. Continúe oprimiendo y sosteniendo el botón de HomeLink® mientras oprime y suelta el transmisor portátil cada dos segundos (“cicla”) hasta que HomeLink® haya aceptado la señal de frecuencia satisfactoriamente. La luz indicadora parpadeará lentamente y después rápidamente cuando esté completamente programado.

Si desconectó el dispositivo para programarlo, vuelva a conectarlo ahora.

Después continúe con el Paso 4 del procedimiento “Programación de HomeLink®” que se describe anteriormente en esta sección.

## Seguridad

Se recomienda que borre todos los canales antes de vender o traspasar su vehículo.

Para hacerlo, oprima y sostenga los dos botones exteriores durante 20 segundos hasta que el indicador rojo parpadee. Tenga en cuenta que se borrarán todos los canales. No es posible borrar canales individuales.

Cuando se activa la alarma de seguridad del vehículo se deshabilita el transreceptor universal HomeLink®.

## Sugerencias para la localización, diagnóstico y solución de problemas

Si tiene problemas para programar su HomeLink®, a continuación se describen las soluciones más comunes:

- Reemplace la batería del transmisor original.
- Oprima el botón “learn” (aprender) del portero de la puerta de la cochera para completar la programación con código cambiante.
- ¿Desconectó el dispositivo para programarlo y recordó volver a conectarlo?

Si tiene algún problema o requiere de asistencia, llame sin costo al 1-800-355-3515 o visite [www.HomeLink.com](http://www.HomeLink.com) en Internet para obtener información y asistencia.

## Información general

Éste dispositivo cumple con la parte 15 del FCC y la sección RSS-210 de Industry Canada. Su funcionamiento está sujeto a las dos condiciones siguientes:

1. Este dispositivo no puede ocasionar interferencias dañinas.
2. Este dispositivo debe aceptar cualquier interferencia recibida, incluyendo aquella que pueda ocasionar un funcionamiento no deseado.

## NOTA:

- El transmisor ha sido probado para cumplir con las reglas del FCC y de IC. Los cambios o modificaciones no aprobados expresamente por la parte responsable del cumplimiento pueden anular la autoridad del usuario para operar el dispositivo.
- El término IC antes del número de certificación/registro sólo significa que se cumplen las especificaciones técnicas de Industry Canada.

## QUEMACOCOS PANORÁMICO “COMMAND VIEW®” CON CORTINILLA ELÉCTRICA (SI ASÍ ESTÁ EQUIPADO)

El interruptor del quemacocos se encuentra a la izquierda entre las viseras para el sol en la consola de todo.

El interruptor de la cortinilla eléctrica se encuentra a la derecha entre las viseras para el sol en la consola de todo.



Interruptores del quemacocos

034134074

### ¡ADVERTENCIA!

- Nunca deje niños en un vehículo con las llaves en el interruptor de ignición. Los ocupantes, especialmente los niños sin supervisión, podrían quedar atrapados con el quemacocos eléctrico mientras hacen funcionar el interruptor del quemacocos eléctrico. Este tipo de accidente puede ocasionar lesiones graves o la muerte.
- En un accidente, hay mayor riesgo de salirse de un vehículo con el quemacocos abierto. También podría sufrir lesiones graves o morir. Siempre abroche correctamente el cinturón de seguridad y asegúrese de que todos los pasajeros también estén bien asegurados.
- No permita que los niños pequeños operen el quemacocos. Nunca permita que sus dedos, cualquier otra parte del cuerpo o cualquier objeto salgan a través de la abertura del quemacocos. Se podrían producir lesiones.

### Cómo abrir el quemacocos – modo rápido

Presione hacia atrás el interruptor del quemacocos menos de un segundo y suéltelo, el cristal del quemacocos se

deslizará automáticamente hacia la posición completamente abierto desde cualquier posición, luego se detendrá. A esto se le denomina apertura en modo rápido. Durante el funcionamiento en modo rápido, si se presiona cualquier interruptor del quemacocos o de la cortinilla eléctrica se detendrá el quemacocos. Si la cortinilla está cerrada cuando se presiona el interruptor del quemacocos la cortinilla se moverá automáticamente hacia la posición media antes de que el quemacocos inicie el funcionamiento de apertura rápida.

### **Cómo ventilar el quemacocos – modo rápido**

Presione el botón central “Vent” (Ventilar) en el interruptor del quemacocos menos de un segundo y suéltelo, el cristal del quemacocos se deslizará automáticamente hacia la posición de ventilación completa desde cualquier posición, luego se detendrá. A esto se le llama ventilación rápida. Durante el funcionamiento de ventilación en modo rápido, si se presiona cualquier interruptor del quemacocos o de la cortinilla eléctrica se detendrá el quemacocos. Si la cortinilla está cerrada cuando se presiona el interruptor de ventilación, la cortinilla se moverá automáticamente hacia la posición media antes de que el quemacocos inicie el funcionamiento de ventilación rápida.

### **Cómo cerrar el quemacocos – modo rápido**

Presione hacia adelante el interruptor del quemacocos menos de un segundo y suéltelo, el cristal del quemacocos se deslizará automáticamente hacia la posición completamente cerrado desde cualquier posición, luego se detendrá. A esto se le denomina cierre en modo rápido. Durante el funcionamiento de cierre en modo rápido, si se presiona cualquier interruptor del quemacocos o de la cortinilla eléctrica se detendrá el quemacocos.

### **Cómo abrir la cortinilla eléctrica – modo rápido**

Presione hacia atrás el interruptor de la cortinilla menos de un segundo y suéltelo, la cortinilla se abrirá automáticamente y luego se detendrá. A esto se le denomina apertura de la cortinilla en modo rápido. Si la cortinilla está más adelante de la posición media, se moverá hacia la posición media y luego se detendrá. Si la cortinilla está más atrás de la posición media, se moverá hacia la posición completamente abierta y luego se detendrá.

Durante el funcionamiento de apertura de la cortinilla en modo rápido, si se presiona cualquier interruptor del quemacocos o de la cortinilla eléctrica se detendrá la cortinilla.

### **Cómo cerrar la cortinilla eléctrica – modo rápido**

Presione hacia adelante el interruptor de la cortinilla menos de un segundo y suéltelo, la cortinilla se cerrará automáticamente y luego se detendrá. A esto se le denomina cierre de la cortinilla en modo rápido. Si el quemacocos no está en la posición cerrada y la cortinilla está hacia atrás de la posición media, la cortinilla se moverá hasta la posición media y luego se detendrá. Si el quemacocos no está en la posición cerrada y la cortinilla está en la posición media, el quemacocos se moverá automáticamente hacia la posición completamente cerrada antes de que inicie el funcionamiento de cierre de la cortinilla en modo rápido. Durante el funcionamiento de cierre de la cortinilla en modo rápido, si se presiona cualquier interruptor del quemacocos o de la cortinilla eléctrica se detendrá la cortinilla.

### **Movimiento del quemacocos y de la cortinilla eléctrica – manual**

Si se presiona el interruptor del quemacocos y de la cortinilla y se mantiene durante más de un segundo, el movimiento del quemacocos o de la cortinilla continuará sólo siempre y cuando el interruptor se mantenga presionado continuamente. Cuando se libere el interruptor, se detendrá

el movimiento del quemacocos o de la cortinilla. Esto permite que el quemacocos o la cortinilla se detengan en cualquier posición deseada parcialmente abierta.

### **Característica de protección contra atrapamiento**

Esta característica detectará una obstrucción en la abertura del quemacocos o de la cortinilla durante cualquier operación de cierre. Si se detecta una obstrucción, el quemacocos o la cortinilla automáticamente invertirá su dirección para liberar la obstrucción. Si esto ocurre, quite la obstrucción y luego presione el interruptor del quemacocos o de la cortinilla hacia adelante para completar el movimiento de cierre deseado.

### **Anulación de la protección contra atrapamiento**

Método 1: Si una obstrucción conocida (hielo, basura, etc.) evita el cierre del quemacocos o de la cortinilla, oprima el interruptor correspondiente hacia adelante y sosténgalo durante dos segundos después de que termine el movimiento de reversa. Después de dos segundos, todos los movimientos de cierre serán manuales y tendrán deshabilitado la protección contra atrapamiento. Esto permitirá que el quemacocos o la cortinilla se muevan hacia la posición de cierre.

Método 2: Si tres intentos consecutivos de cierre del quemacocos o de la cortinilla resultan en regresos de la protección contra atrapamiento, el cuarto intento de cierre será un movimiento de cierre manual con la protección contra atrapamiento deshabilitada.

### Cancelación de la anulación de la protección contra atrapamiento

Una vez que el quemacocos o la cortinilla llegan a la posición de cerrado, se reactivará la protección contra atrapamiento. Además, si se presiona algún otro interruptor que mueve el quemacocos o la cortinilla lejos de la posición de cerrado, se reactivará la protección contra atrapamiento.

### Golpeteo de viento

El ruido del viento se puede describir como la percepción de presión o un sonido de tipo de helicóptero en los oídos. Su vehículo puede producir ese sonido al llevar las ventanas abiertas, el quemacocos (si así está equipado) en ciertas posiciones abierto o parcialmente abierto. Ésta es una condición normal y se puede minimizar. Si el golpeteo ocurre cuando las ventanas traseras están abiertas, abra las ventanas delanteras y traseras para minimizar el golpeteo. Si el golpeteo ocurre con el quemacocos abierto, ajuste la

apertura del quemacocos para minimizar el golpeteo o abra cualquier ventana.

### Comando de ver con sombra (si así está equipado)

El comando de la vista de sombra del techo solar se encuentra a la izquierda en la consola de techo. El interruptor de encendido se encuentra a la derecha entre las viseras y la consola de techo.



034433149

### ¡ADVERTENCIA!

- Nunca deje a los niños en un vehículo con las llaves puestas en el interruptor de ignición. Los ocupantes especialmente niños desatendidos pueden quedar atrapados por el toldo solar “quemacocos” lo cual puede resultar peligroso e inclusive causar daños severos o la muerte.
- En un accidente hay mayor riesgo de salir disparado del vehículo si éste tiene el quemacocos abierto. También se pueden sufrir lesiones muy serias o morir. Siempre colóquese su cinturón de seguridad y cerciórese de que todos los pasajeros lo usen correctamente.
- No permita que los niños manejen el quemacocos. No saque los dedos u otras partes del cuerpo, ni tampoco saque ningún objeto por la abertura del quemacocos, puede lesionarse.

### **Abrir característica de sombra - Express**

Presione el interruptor de sombra para atrás y suéltelo entre medio segundo, luego la característica de sombra se abrirá automáticamente desde cualquier posición. Abrirá por completo y se detendrá automáticamente.

### **Abrir característica de sombra - manual**

Presione el interruptor de sombra para atrás y mantenga presionando, luego la característica de sombra se abrirá suelte en cualquier posición.

### **Cerrar característica de sombra - manual**

Presione el interruptor de sombra para adelante y mantenga presionando, luego la característica de sombra se abrirá suelte en cualquier posición. Cerrará hasta que vuelva a presionar el interruptor.

### **Mantenimiento del quemacocos**

Use sólo un limpiador no abrasivo y un trapo suave para limpiar la superficie del cristal.

### **Operación con la ignición apagada**

Los interruptores del quemacocos eléctrico se pueden programar para que permanezcan activos hasta por aproximadamente 10 minutos después de que el interruptor de ignición se haya apagado.

Para mayores detalles consulte “Centro de información electrónica del vehículo (EVIC)/Características programables

por el cliente (configuración del sistema)” en “Información sobre el tablero de instrumentos”.

**NOTA:** Esta característica se cancela si se abre cualquiera de las puertas delanteras del vehículo.

### **Quemacocos completamente cerrado**

Oprima el interruptor hacia adelante y suéltelo para asegurarse de que el quemacocos esté completamente cerrado.

### **TOMAS DE CORRIENTE ELÉCTRICA**

Su vehículo está equipado con tomas de corriente eléctrica de 12 voltios (13 Amps) que pueden utilizarse para teléfonos celulares, dispositivos electrónicos pequeños y cualquier otro accesorio eléctrico que requiera poca energía. Las tomas de corriente eléctrica están identificadas con un símbolo de “llave” o “batería” para indicar cómo está energizada la toma. Las tomas de corriente eléctrica identificadas con una “llave” se energizan cuando el interruptor de ignición está en la posición “ON” (encendido) o “ACC” (Accesorios), mientras que las tomas eléctricas identificadas con una “batería” están conectadas directamente a la batería y tienen corriente en todo momento.

### **NOTA:**

- Todos los accesorios conectados a las tomas de corriente de “batería” se deben desconectar o apagar cuando el vehículo no está en uso para evitar que se descargue la batería.
- Para garantizar el funcionamiento correcto se debe utilizar una perilla y elemento MOPAR®.
- No exceda la energía máxima de 160 watts (13 Amps) a 12 voltios. Si se excede el rango de energía de 160 watts (13 Amps) se tendrá que reemplazar el fusible que protege el sistema.

### **¡ADVERTENCIA!**

Para evitar lesiones serias o incluso la muerte:  
Únicamente dispositivos diseñados para usarse en este tipo de salidas deben introducirse en cualquier salida de 12 Volts.  
No toque las tomas de corriente con las manos húmedas.  
Cubra la toma de corriente cuando no las esté utilizando.  
Si las tomas de corriente no son utilizadas correctamente pueden causar un corto circuito y la falla en el sistema.



## 224 CARACTERÍSTICAS DE SU VEHÍCULO

La toma de energía delantera está ubicada en el interior del área de almacenamiento en el grupo central del tablero de instrumentos. Empuje hacia adentro sobre la tapa del área de almacenamiento para abrir el compartimiento y tener acceso a esta toma eléctrica.



**Toma de corriente delantera**

Además de la toma de corriente delantera, también hay una toma de corriente ubicada en el área de almacenamiento de la consola central.

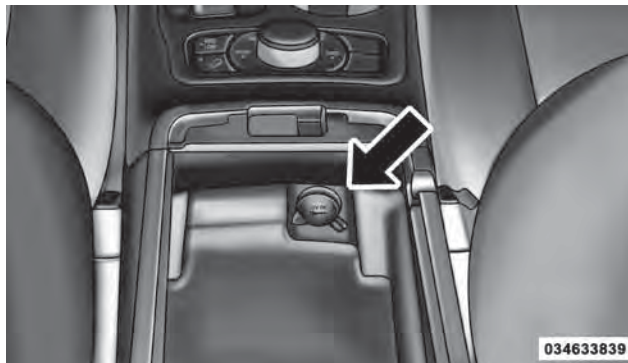

**Toma de corriente de la consola central**

La salida de corriente trasera se encuentra en el lado derecho del área de carga trasera.



Toma de corriente trasera

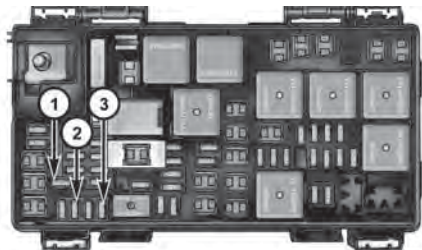

- 1- M7 fusible 20 amp amarillo Toma de corriente trasera
- 2- M6 fusible 20 amp amarillo. Encendedor
- 3- M36 fusible 20 amp amarillo. Toma de corriente de la consola

**¡ADVERTENCIA!**

Para evitar lesiones graves o la muerte:

- Únicamente deben conectarse dispositivos diseñados para utilizarse en este tipo de tomas de 12 voltios.
- No los toque con las manos mojadas.
- Cierre la tapa cuando no use la toma y mientras conduce el vehículo.
- Si la toma de corriente se maltrata, puede ocasionar un choque eléctrico y fallas.

**¡PRECAUCIÓN!**

- Muchos accesorios que se pueden enchufar toman energía de la batería del vehículo, incluso cuando no están en uso (por ejemplo, teléfonos celulares, etc.). Eventualmente, si se enchufan durante un tiempo prolongado, la batería del vehículo se descargará lo suficiente para degradar la vida de la batería y/o evitar el arranque del motor.

### ¡PRECAUCIÓN!

- Los accesorios que demandan más energía (por ejemplo, neveras, aspiradoras, luces, etc.) degradarán la batería más rápidamente. Utilícelos sólo de forma intermitente y con mayor precaución.
- Después de usar los accesorios de alta demanda de energía o durante periodos prolongados de tiempo con el vehículo apagado (con los accesorios todavía enchufados), el vehículo se debe conducir durante un periodo de tiempo suficiente para permitir que el generador vuelva a cargar la batería del vehículo.

### INVERSOR DE CORRIENTE (SI ASÍ ESTÁ EQUIPADO)

Hay un inversor de corriente de 115 voltios, 150 watts localizado en la parte trasera de la consola central para convertir corriente directa (DC) a corriente alterna (AC). Esta toma de corriente puede energizar teléfonos celulares, dispositivos electrónicos y otros dispositivos con bajo consumo eléctrico de hasta 150 watts. Algunos juegos de vídeo avanzados, como los de Playstation 3 y Xbox 360 exceden este límite de potencia, igual que la mayoría de las herramientas eléctricas.



**Inversor de corriente**

El inversor de corriente está diseñado con una protección de sobrecarga. Si se excede el rango de energía de 150 watts, el inversor de potencia se apagará automáticamente.

Una vez que el dispositivo eléctrico se ha desconectado de la toma eléctrica el inversor se debe reanudar automáticamente. Si el rango de energía excede aproximadamente 170 watts, el inversor de potencia tendrá que reanudarse manualmente. Para reanudar manualmente el inversor presione el botón de

apagado y encendido del inversor de potencia. Para evitar sobrecargar el circuito, compruebe los rangos de energía de los dispositivos eléctricos antes de utilizar el inversor.



035005840

Interruptor del inversor de potencia se ubica en el banco de interruptores abajo de los controles de clima. Para encender la toma eléctrica oprima el interruptor una vez. Presione el interruptor una segunda ocasión para apagar la toma eléctrica.

**NOTA:** Al presionar el interruptor del inversor de potencia habrá una demora de aproximadamente un segundo antes de que el indicador de estado del inversor cambie a encendido. El indicador de estado del inversor de energía de AC indica si el inversor está produciendo esa energía.

### ¡ADVERTENCIA!

Para evitar lesiones graves o la muerte:

- No use un adaptador de 3 puntas.
- No inserte ningún objeto en los enchufes.
- No los toque con las manos mojadas.
- Cierre la tapa cuando no utilice la toma.
- Si se maltrata la toma, puede ocasionar un choque eléctrico y fallas.

## PORTAVASOS

En la consola central hay dos portavasos para los pasajeros de los asientos delanteros.



**Ubicación del portavasos delantero**

Los pasajeros de atrás tienen acceso a dos portavasos que se jalen de la parte baja central del asiento trasero.

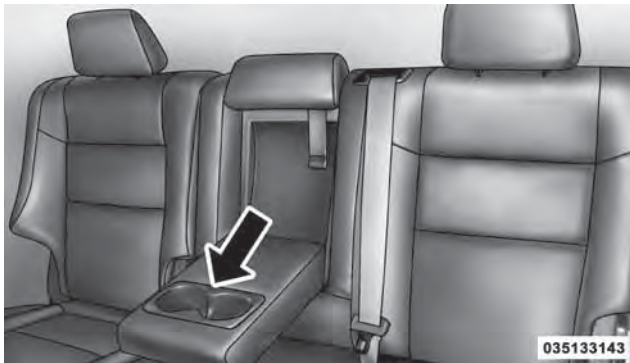

**Portavasos traseros**



**Guantera**

Para abrir la guantera jale hacia afuera el pestillo y baje la puerta de la guantera.

## **ALMACENAMIENTO**

### **Guantera**

La guantera está ubicada en el lado derecho del tablero de instrumentos.

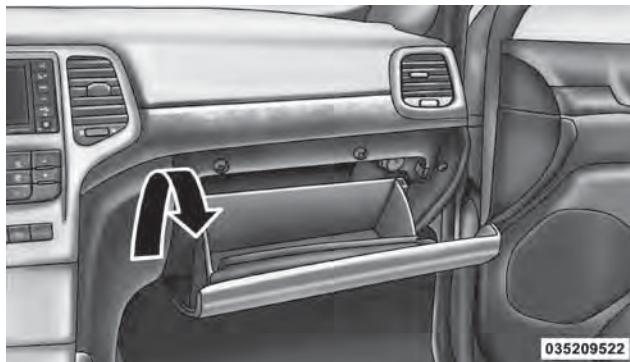

**Guantera abierta**



**Almacenamiento en el panel de la puerta**

### **Almacenamiento en las puertas**

En los paneles de las puertas se integraron áreas de almacenamiento grandes de fácil acceso.

### **Consola central**

La consola central contiene un área de almacenamiento superior y otra inferior.

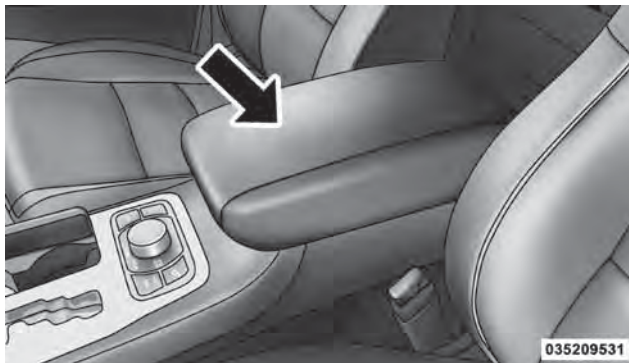

### Compartimiento de almacenamiento

Para abrir el compartimiento de almacenamiento superior jale hacia arriba el pestillo pequeño ubicado en la tapa.

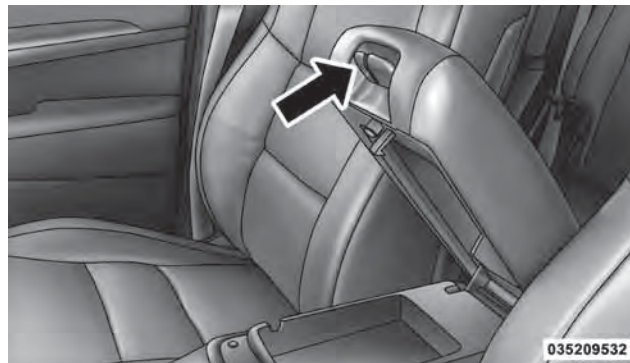

### Pestillos del compartimiento de almacenamiento

Levante el más grande de los pestillos para tener acceso al compartimiento de almacenamiento inferior.

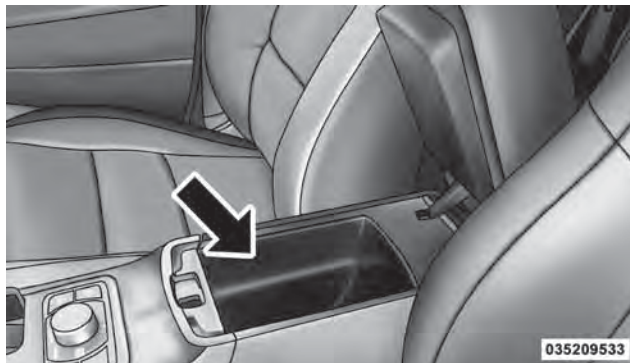

**Compartimiento de almacenamiento inferior**

## **CARACTERÍSTICAS DEL ÁREA DE CARGA**

### **Lámpara de pilas recargables**

La lámpara de pilas recargables está montada en el lado izquierdo del área de carga. La lámpara de pilas se engancha en el bisel cuando se necesita.

La lámpara de pilas tiene dos focos LED brillantes y se energiza con baterías de litio recargables que se recargan cuando se coloca de nuevo en su lugar.

Presione sobre la lámpara de pilas para liberarla.



**Presione y libere**

Para operar la lámpara de pilas, oprima el interruptor una vez para luz alta, dos para baja y tres para apagarla.





035410217

**Interruptor de tres pasos**

### **Compartimientos de almacenamiento de carga**

Existen cuatro compartimientos de almacenamiento de carga desmontables ubicados en el área de carga. Dos de los compartimientos de almacenamiento están ubicados en el costado del área de carga.



**Compartimientos de almacenamiento traseros**

Dos compartimientos de almacenamiento adicionales están ubicados en el piso de carga. Para tener acceso a los compartimientos de almacenamiento inferiores, levante el piso de carga y sujete el gancho de la correa (unido a la parte inferior del piso de carga) en la abertura de la compuerta levadiza.

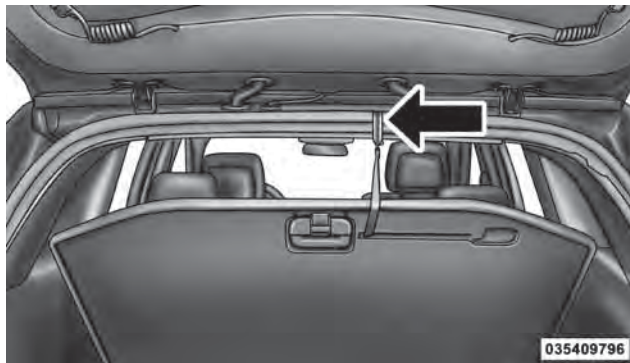

Correa

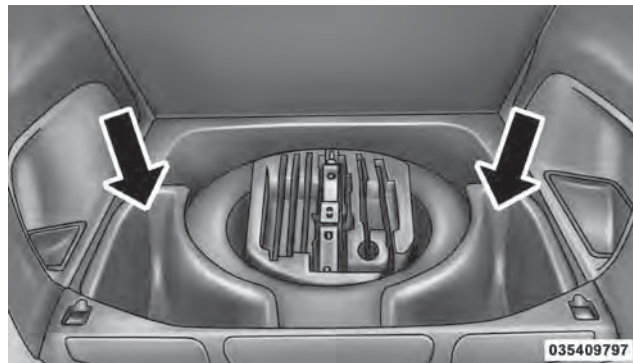

Compartimentos de almacenamiento inferiores

**Cubierta retraíble del área de carga (si así está equipado)**

**NOTA:** El propósito de esta cubierta es proporcionar privacidad, no asegurar cargas. No evitará que la carga se mueva ni protegerá a los pasajeros de carga suelta.

## 234 CARACTERÍSTICAS DE SU VEHÍCULO

Para cubrir el área de carga:

1. Agarre la cubierta por el asa del centro. Jálala sobre el área de carga.
2. Sujete las puntas de los extremos de la cubierta en las ranuras en la cubierta de vestidura del pilar.
3. La compuerta levadiza se puede abrir o cerrar con la cubierta de carga en su lugar.

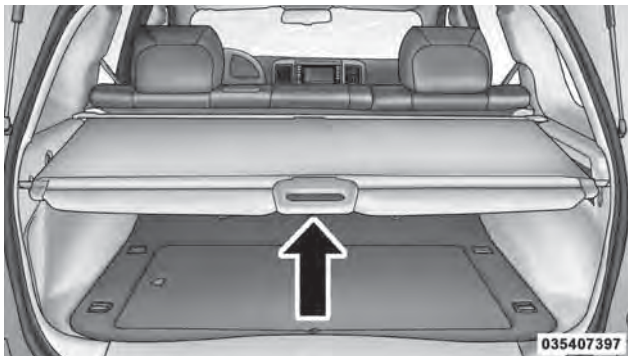

Cubierta de carga trasera

### ¡ADVERTENCIA!

En un accidente la cubierta del área de carga suelta en el vehículo puede ocasionar lesiones. Puede moverse en una frenada súbita y golpear a alguien en el vehículo. No almacene la cubierta de carga en el suelo del área de carga ni en el compartimiento de pasajeros. Saque la cubierta del vehículo cuando la quite de su montaje. No la guarde en el vehículo.

### Argollas de sujeción de carga

Los amarres de carga ubicados en el piso del área de carga se deben usar para sujetar seguramente cargas cuando el vehículo está en movimiento.



Argollas de sujeción de carga

### ¡ADVERTENCIA!

- Para ayudar a protegerse contra lesiones personales, los pasajeros no deben sentarse en el área de carga trasera. El espacio de carga trasero está diseñado para llevar carga solamente, no para pasajeros, los que se deben sentar en los asientos y usar el cinturón de seguridad.
- Las argollas de amarre de carga no son anclas seguras para la correa de un asiento de niño. En una frenada súbita o colisión una argolla se puede soltar y permitir que el asiento de niño se suelte. Un niño podría lesionarse seriamente. Use sólo las anclas proporcionadas para las correas de los asientos para niños. El peso y la posición de la carga y de los pasajeros pueden cambiar el centro de gravedad del vehículo y la maniobrabilidad del mismo. Para evitar la pérdida de control que podría ocasionar lesiones, siga los siguientes lineamientos para cargar su vehículo:
- No lleve cargas que excedan los límites de carga descritos en la etiqueta pegada en la puerta izquierda o en el poste central de la puerta izquierda.

**¡ADVERTENCIA!**

- Siempre coloque la carga uniformemente en el piso de carga. Coloque los objetos más pesados tan bajo y hacia adelante como sea posible.
- Coloque tanta carga como sea posible frente al eje trasero. Demasiada carga e incorrectamente colocada sobre o detrás del eje trasero puede ocasionar que la parte trasera del vehículo se mueva lateralmente.
- No apile equipaje o carga excediendo la altura de la parte superior del respaldo del asiento. Esto puede limitar la visibilidad o convertirse en un peligroso proyectil en una frenada súbita o una colisión.

**CARACTERÍSTICAS DE LA VENTANA TRASERA****Limpiador y lavador de la ventana trasera**

El limpiador/lavador trasero es controlado por un interruptor giratorio ubicado en la palanca de control. La palanca de control está ubicada del lado izquierdo de la columna de la dirección.



036409579

**Control del limpiador/lavador trasero**

 Gire el interruptor hacia arriba hasta la primera detención para activar el limpiador trasero.

**NOTA:** El limpiador trasero funciona sólo en el modo intermitente.

 Gire el interruptor hacia arriba hasta la primera detención para activar el lavador trasero. La bomba del lavador continuará funcionando mientras la palanca o el interruptor estén presionados. Al soltarlo los limpiadores ciclarán dos veces antes de regresar a su posición establecida.

Si el limpiador trasero está funcionando cuando se apaga la ignición, el limpiador automáticamente regresa a la posición de estacionamiento si está activa la energía de retardo de los accesorios. La energía de retardo para los accesorios se puede cancelar abriendo la puerta; si pasa esto el limpiador trasero se detendrá en la posición en que esté y no se moverá hacia su posición de estacionamiento.

Si el cristal de la compuerta levadiza está abierto, la conexión con el limpiador de la ventana trasera se interrumpe para evitar que se active la hoja del limpiador trasero. Si el cristal de la compuerta levadiza está cerrado, el interruptor del limpiador trasero o el interruptor de ignición necesitan

girarse a “OFF” (apagado) y “ON” (encendido) para reiniciar el limpiador trasero.

### Descongelador de la ventana trasera



El botón del descongelador de la ventana trasera se encuentra en el tablero de control de clima. Oprima este botón para encender el descongelador de la ventana trasera y los espejos retrovisores exteriores con calefacción (si así está equipado). Se iluminará un indicador en el botón cuando el descongelador de la ventana trasera esté activado. El descongelador de la ventana trasera se apaga automáticamente después de aproximadamente 10 minutos. Para una operación de cinco minutos adicionales, oprima el botón una segunda vez.

**NOTA:** Para evitar el drenado excesivo de la batería, utilice el desempañador de la ventana trasera solamente cuando el motor esté funcionando.

**¡PRECAUCIÓN!**

Si no se siguen estas precauciones, se puede ocasionar daño a los elementos calentadores:

- Tenga cuidado al lavar el interior de la ventana trasera. No utilice limpiadores para ventanas abrasivos en la superficie interior de la ventana. Use un trapo suave y una solución lavadora suave, limpiando paralelamente a los elementos calentadores. Puede retirar las etiquetas remojándolas con agua tibia.
- No utilice raspadores, instrumentos filosos o limpiadores abrasivos para ventanas en la superficie interior de la ventana.
- Mantenga todos los objetos a una distancia segura de la ventana.

**CANASTILLA DE EQUIPAJE DEL TECHO (SI ASÍ ESTÁ EQUIPADO)**

Las barras transversales y los rieles laterales están diseñados para llevar la carga en los vehículos equipados con canastilla de techo. La carga no debe exceder de 68 kg (150 lbs) y debe ir distribuida de manera uniforme sobre las barras transversales para equipaje.

**NOTA:** Si no está equipado con barras transversales, solicítelas a su distribuidor autorizado e instale barras transversales MOPAR® diseñadas específicamente para este tipo de canastilla del techo.

Distribuya la carga de manera uniforme en las barras transversales de la canastilla del techo. La canastilla del techo no aumenta la capacidad total de transporte de carga del vehículo. Asegúrese que la carga total interna más la carga de la canastilla del techo no rebase la capacidad de carga máxima del vehículo.

Las barras transversales opcionales se deben instalar usando la orientación correcta (la barra transversal más larga hacia el frente).

Las barras transversales opcionales deben asegurarse en una de las siete posiciones de detención marcadas con una flecha en los rieles laterales para evitar movimiento. Para mover las barras transversales, afloje, ocho vueltas aproximadamente, los tornillos giratorios que se localizan en el borde superior de la cada barra. Después mueva la barra transversal a la posición deseada, manteniéndolas paralelas al bastidor de la canastilla.

Una vez que la barra transversal está en una de las siete posiciones de detención, vuelva a apretar los tornillos giratorios para asegurarla en su posición.

**NOTA:**

- Para ayudar a controlar el ruido de viento cuando las barras transversales no estén en uso, coloque la barra transversal delantera en la segunda detención respecto al frente del vehículo y la barra transversal trasera en la última detención más cerca de la parte trasera del vehículo.
- Si la barra transversal trasera (o cualquier objeto metálico) se coloca sobre la antena del radio satelital (si está equipado), es posible que se presenten interrupciones de recepción del radio satelital. Para obtener una recepción mejorada del radio satelital, coloque la barra transversal trasera en la segunda detención respecto a la parte trasera del vehículo cuando no esté en uso.
- Las manijas de sujeción que están en la parte trasera del vehículo (si está equipado) no deben utilizarse como una característica de arrastre.

**¡PRECAUCIÓN!**

- Para evitar dañar el techo de su vehículo NO lleve cargas en la canastilla del techo sin las barras transversales instaladas. La carga se debe asegurar y colocar en la parte superior de las barras transversales, no directamente sobre el techo. Si es necesario colocar la carga en el techo, coloque una manta o alguna otra protección entre la carga y la superficie del techo.
- Para evitar daños a la canastilla del techo y al vehículo, no exceda la capacidad máxima de carga de la canastilla del techo de 68 kg (150 lbs). Siempre distribuya las cargas más pesadas lo más uniformemente posible y asegure la carga adecuadamente.
- Las cargas muy largas que se extienden sobre el parabrisas, como tabloncillos de madera o tablas de "surf" o las cargas con un área frontal grande, se deben asegurar tanto al frente como a la parte trasera del vehículo.
- Viaje a velocidades moderadas y gire en esquinas con cuidado cuando lleve cargas largas o pesadas en la canastilla del techo. Las fuerzas del viento, debidas a causas naturales o al tráfico de camiones cercanos, pueden levantar repentinamente las cargas. Esto es especialmente cierto con cargas largas y planas y puede ocasionar daños a la carga o a su vehículo.



**¡ADVERTENCIA!**

La carga se debe sujetar firmemente antes de conducir el vehículo. Las cargas mal sujetadas pueden caerse del vehículo, particularmente a altas velocidades, ocasionando lesiones personales o daños a propiedades. Siga las precauciones de la canastilla del techo cuando lleve carga en ella.

# TABLERO DE INSTRUMENTOS

## CONTENIDO

■ CARACTERÍSTICAS DEL TABLERO DE INSTRUMENTOS.....	244	□ Rendimiento de combustible.....	265
■ MÓDULO DE INSTRUMENTOS.....	245	□ Información del vehículo (características de información al cliente).....	267
■ DESCRIPCIONES DEL MÓDULO DE INSTRUMENTOS.....	246	□ Presión de las llantas PSI .....	268
■ CENTRO ELECTRÓNICO DE INFORMACIÓN DEL VEHÍCULO (EVIC) .....	254	□ Pantalla de marcha sin llave (si así está equipado).....	269
□ Pantallas del Centro Electrónico de Información del Vehículo (EVIC).....	255	□ Pantalla de la brújula y temperatura .....	269
□ Luces indicadoras blancas del EVIC.....	260	□ Características programables por el cliente (configuración del sistema) .....	271
□ Luces indicadoras ámbar del EVIC.....	261		
□ Luces Indicadoras rojas del EVIC .....	262		
□ Sistema indicador de cambios de aceite del motor .....	265		

- CENTRO DE MEDIOS 730N/830N/430 (RER/REU/RBZ) RADIO ESTÉREO AM/FM Y REPRODUCTOR DE CD/DVD/HDD/NAV (SI ASÍ ESTÁ EQUIPADO).....278
  - Instrucciones de funcionamiento sistema de comandos por voz (si así está equipado) .....278
  - Instrucciones de funcionamiento teléfono uconnect™ (si así está equipado).....278
- CENTRO DE MEDIOS 130 (RES) RADIO ESTÉREO AM/FM CON REPRODUCTOR DE CD (ENTRADA AUXILIAR PARA MP3).....279
- CENTRO DE MEDIOS 130 (RES/RSC) RADIO ESTÉREO AM/FM CON REPRODUCTOR DE CD (ENTRADA AUXILIAR PARA MP3) Y RADIO SIRIUS.....279
  - Instrucciones de funcionamiento – modo de radio .....280
  - Instrucciones de funcionamiento modo de CD para reproducir audio de CD y MP3 (si así está equipado RES/RSC).....285
- Notas sobre la reproducción de archivos MP3 287
- Botón “LIST” (Lista) (modo de CD para reproducir MP3) (si así está equipado).....289
- Botón “INFO” (Información) (modo de CD para reproducir MP3) (si así está equipado RES/RSC).....290
- Multimedia Uconnect™ (radio satelital) (si así está equipado).....291
- Instrucciones de funcionamiento (teléfono uconnect™) (si así está equipado).....294
- CONTROLES IPOD/USB/MP3 (SI ASÍ ESTÁ EQUIPADO).....294
  - Conexión del iPod® o dispositivo externo.....295
  - Uso de esta característica.....296
  - Control del iPod® utilizando los botones del radio .....296
  - Modo de reproducción .....296
  - Modo de lista o localización .....297

- Transmisión de audio vía bluetooth (BTSA) ....299
- CONTROLES REMOTOS DEL SISTEMA DE SONIDO .....300
- CONTROLES DE CLIMA .....302
  - Control automático de temperatura de dos zonas (ATC) (si así está equipado) .....302
  - Consejos de operación .....308
  - Tabla de consejos de operación.....310
- UTILIZACIÓN ÓPTIMA DEL SISTEMA DE AIRE ACONDICIONADO:.....311

## CARACTERÍSTICAS DEL TABLERO DE INSTRUMENTOS

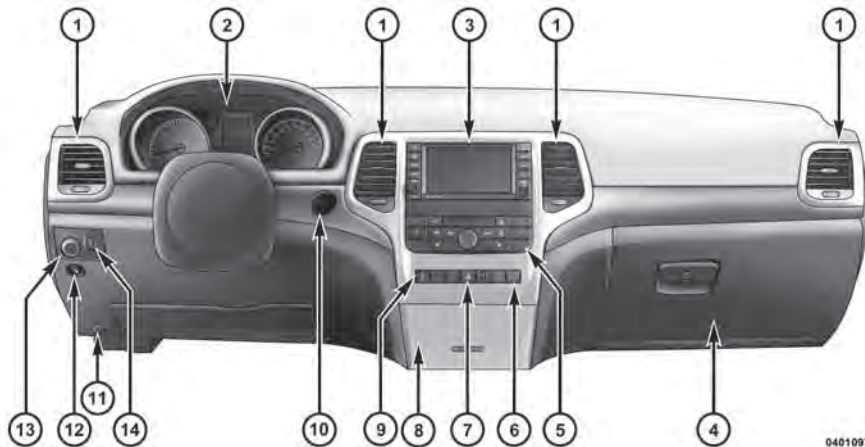

04010976E

- 1 — Salida de aire
- 2 — Módulo de instrumentos
- 3 — Radio
- 4 — Guantero
- 5 — Controles de clima

- 6 — Banco inferior de interruptores
- 7 — Interruptor de las luces intermitentes
- 8 — Compartimento
- 9 — Botón del ESC
- 10 — Interruptor de ignición

- 11 — Liberador del cofre
- 12 — Liberador del tapón de combustible
- 13 — Interruptor de luces altas
- 14 — Control de atenuación

MÓDULO DE INSTRUMENTOS

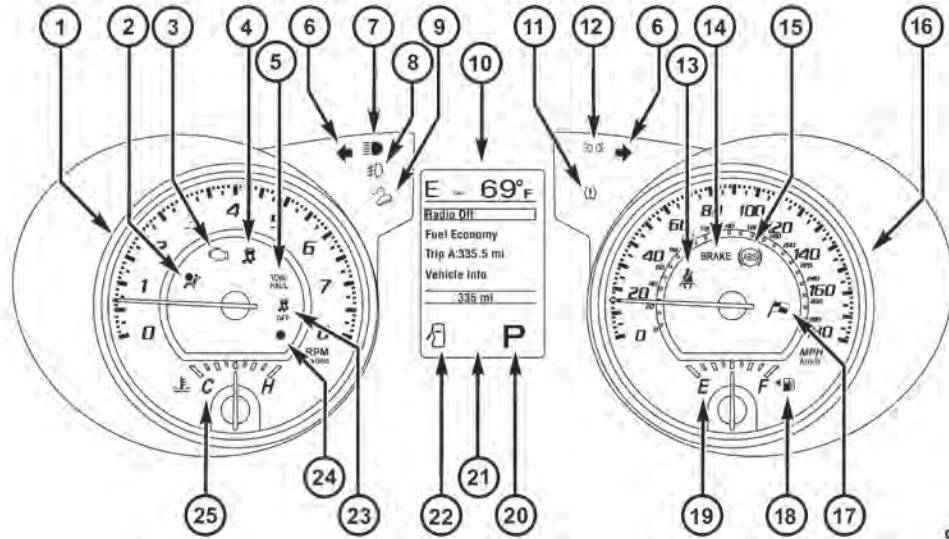

## DESCRIPCIONES DEL MÓDULO DE INSTRUMENTOS

### 1. Tacómetro

Indica la velocidad del motor en revoluciones por minuto (RPM).

### 2. Luz de advertencia de las bolsas de aire



Esta luz se enciende y permanece encendida durante seis a ocho como una verificación del foco cuando el interruptor de ignición se enciende por primera vez. Si la luz no se enciende durante el arranque, permanece encendida o se enciende durante la conducción, lleve el vehículo a la brevedad con un distribuidor autorizado para que inspeccione el sistema. Para mayores detalles consulte “Protecciones de los ocupantes” en “Cosas que debe saber antes de arrancar su vehículo”.

### 3. Luz indicadora de mal funcionamiento (MIL)



La luz indicadora de mal funcionamiento (MIL) es parte de un sistema de diagnóstico a bordo conocido como OBD II que monitorea los sistemas de control del motor y de la transmisión automática. La luz se iluminará cuando la llave esté en la posición encendido antes de arrancar el motor. Si el foco no se enciende cuando se

gira la llave de apagado a encendido haga que verifiquen la condición rápidamente.

Ciertas condiciones tales como un tapón de gasolina flojo o faltante, combustible de mala calidad, etc., pueden hacer que se ilumine la luz después de arrancar el motor. Si la luz permanece encendida durante varios ciclos de conducción típicos se le debe dar servicio al vehículo. En la mayoría de situaciones el vehículo se podrá conducir normalmente y no será necesario remolcarlo.

### ¡PRECAUCIÓN!

La conducción prolongada con la MIL encendida puede causar daños al sistema de control del motor. Esto también puede afectar el rendimiento de combustible y la manejabilidad. Si la MIL parpadea cuando el motor está en marcha, pronto se producirán daños severos al convertidor catalítico y se perderá potencia. Se requiere el servicio inmediato.

**¡ADVERTENCIA!**

Una falla del convertidor catalítico, como se indicó anteriormente, puede crear temperaturas mayores a las que se generan durante condiciones normales de funcionamiento. Esto puede ocasionar un incendio si conduce lentamente o se estaciona sobre sustancias inflamables como plantas secas, madera o cartón, etc. Esto podría ocasionar lesiones graves o la muerte al conductor, a los ocupantes y a otras personas.

4. *Luz indicadora de activación/mal funcionamiento del control electrónico de estabilidad (ESC) (si así está equipado)*



La “Luz indicadora de activación/mal funcionamiento del ESC” en el módulo de instrumentos se encenderá cuando el interruptor de ignición se gira a la posición encendido. Se debe apagar cuando el motor está funcionando. Si la “Luz indicadora de activación/mal funcionamiento del ESC” se enciende continuamente con el motor funcionando, se ha detectado una falla en el sistema del ESC. Si esta luz permanece encendida después de varios ciclos de ignición y el vehículo ha sido conducido varios kilómetros (millas) a velocidades mayores de 48 km/h (30 mph), vea a su distribuidor autorizado tan pronto como sea posible para que se diagnostique y corrija el problema.

**NOTA:**

- La “Luz indicadora de ESC Off” y la “Luz indicadora de activación/mal funcionamiento del ESC” se encienden momentáneamente cada vez que se enciende el interruptor de ignición.
- Cada vez que se enciende la ignición, se activa el sistema del ESC aún si previamente se hubiera desactivado.
- El sistema del ESC emite sonidos de zumbido o chasquido cuando está activo. Esto es normal; los sonidos cesarán cuando el ESC cambie a inactivo después de la maniobra que ocasionó su activación.

5. *Luz indicadora de “TOW/HAUL” (Arrastre/Transporte) (si así está equipado)*

**TOW/HAUL** Esta luz se encenderá cuando el botón “TOW/HAUL” (Arrastre/Transporte) ha sido seleccionado; dicho botón se localiza al centro del tablero de instrumentos (debajo de los controles del clima).

6. *Indicadores de las luces direccionales*



Cuando se hace funcionar la palanca de las luces direccionales, destellará la flecha junto con la señal direccional externa. Si las luces direccionales se dejan



encendidas por más de 1.6 km (1 milla) sonará una campanilla y aparecerá un mensaje del EVIC.

7. *Indicador de las luces altas*



Indica que los faros están en el haz de luz alta.

8. *Indicador de faros para niebla delanteros (si así está equipado)*



Este indicador se iluminará cuando se encienden los faros de niebla delanteros.

9. *Luz indicadora de control de descenso en una cuesta (si así está equipado)*



El símbolo indica el estado de la característica de control de descenso en una cuesta (HDC). La lámpara se encenderá continuamente cuando el HDC esté activo. El HDC únicamente puede activarse cuando la caja de transferencia está en la posición "4WD Low" (rango bajo de 4W) y la velocidad es menor a 48 km/h (30 mph). Si no se cumplen estas condiciones al tratar de utilizar la característica HDC, destellará la luz indicadora del HDC.

10. *Pantalla del centro electrónico de información del vehículo (EVIC)/Pantalla del odómetro*

La pantalla del odómetro indica la distancia total recorrida por el vehículo.

Las regulaciones federales de EE.UU. requieren que al vender el vehículo, el vendedor certifique al comprador el kilometraje que el vehículo ha sido conducido realmente. Si necesita reparar o dar servicio a su odómetro, el técnico que realice la reparación debe dejar la lectura del odómetro como estaba antes de la reparación o servicio.

De no hacerlo así, entonces el odómetro debe ponerse en ceros y se debe colocar una etiqueta en la parte lateral de la puerta indicando el kilometraje que tenía antes de la reparación o servicio. Es una buena idea que usted lleve un registro de la lectura del odómetro antes de la reparación o servicio, de manera que pueda estar seguro que se ha restablecido adecuadamente o que la etiqueta de la parte lateral de la puerta es precisa si el odómetro debe reanudarse en ceros.

Cuando existen las condiciones apropiadas, esta pantalla muestra los mensajes del Centro electrónico de información del vehículo (EVIC). Consulte "Centro electrónico de información del vehículo".

11. *Luz indicadora de monitoreo de presión de las llantas*



Todas las llantas, incluyendo la de refacción (si se proporciona), se deben verificar mensualmente cuando estén frías para asegurarse de que están

infladas a la presión recomendada por el fabricante indicada en la placa del vehículo o en la etiqueta de presión de inflado de las llantas. (Si su vehículo tiene llantas de tamaño diferente al indicado en la etiqueta del vehículo o en la etiqueta de presión de inflado de las llantas, usted debe determinar la presión de inflado correcta de esas llantas).

Como característica adicional de seguridad, su vehículo está equipado con un sistema de monitoreo de presión de las llantas (TPMS), el cual ilumina una luz indicadora de baja presión de las llantas cuando una o más llantas están muy desinfladas. Por consiguiente, cuando se ilumina la luz indicadora de baja presión de las llantas debe detenerse, revisar las llantas tan pronto como sea posible e inflarlas a la presión correcta. Conducir con una llanta muy desinflada ocasiona que la llanta se sobrecaliente y puede ocasionar que se dañe. El inflado insuficiente también reduce la economía de combustible, la vida del dibujo de la llanta y puede afectar el manejo del vehículo y su capacidad para detenerse.

Es importante destacar que el TPMS no sustituye el mantenimiento adecuado de las llantas y que es responsabilidad del conductor mantener la presión correcta de las llantas, aún si la falta de inflado no ha llegado al grado

de activar la iluminación de la luz indicadora de baja presión de las llantas del TPMS.

Su vehículo también está equipado con un indicador de falla del TPMS para avisar que el sistema no está funcionando correctamente. El indicador de falla del TPMS está combinado con la luz indicadora de baja presión de las llantas. Cuando el sistema detecta un mal funcionamiento, la luz destella durante aproximadamente un minuto y después permanece iluminada continuamente. Esta secuencia continuará en los siguientes arranques del vehículo mientras exista la falla. Cuando el indicador de falla se ilumina, es posible que el sistema no pueda detectar o señalar la baja presión de la llanta como debería hacerlo. Las fallas del TPMS pueden ocurrir por varias razones, incluyendo la instalación de llantas de repuesto o de ruedas alternativas en el vehículo que impidan el funcionamiento correcto del TPMS. Revise siempre la luz de falla del TPMS después de reemplazar una o más llantas o ruedas para confirmar que el reemplazo de las ruedas o llantas alternativas permiten que el TPMS continúe funcionando correctamente.

**¡PRECAUCIÓN!**

El TPMS ha sido optimizado para las llantas y ruedas de equipo original. Las presiones y advertencias del TPMS se establecieron para el tamaño de llantas equipadas en su vehículo. Si utiliza equipo de reemplazo que no es del mismo tamaño, tipo y/o estilo, el sistema podría funcionar incorrectamente o se podría dañar el sensor. Las ruedas no originales pueden ocasionar daños a los sensores. Si su vehículo está equipado con un TPMS no use sellador envasado para llantas ni cejas de balanceo, ya que se podrían ocasionar daños a los sensores.

*12. Luz Indicadora de posición (si así está equipado)*

Este indicador se iluminará cuando las luces de estacionamiento o los faros se encienden.

*13. Luz de recordatorio del cinturón de seguridad*

Cuando el interruptor de ignición es girado a encendido, esta luz se encenderá durante cinco a ocho segundos para probar el foco. Si el cinturón de seguridad del conductor esta desabrochado durante este periodo, sonará una campanilla. Después de la comprobación del foco o al conducir, si el cinturón de seguridad del conductor o del pasajero delantero sigue desabrochado, la luz de recordatorio

del cinturón de seguridad destellará o permanecerá iluminada continuamente. Para mayores detalles consulte “Protección de los ocupantes” en “Cosas que debe saber antes de arrancar su vehículo”.

*14. Luz de advertencia de los frenos*

**BRAKE** Esta luz realiza el monitoreo de diversas funciones de los frenos, incluyendo el nivel del líquido de frenos y la aplicación del freno de estacionamiento.

Si esta luz se encendiera, podría estar indicando que el freno de estacionamiento esta aplicado, que hay un nivel del líquido de frenos bajo o que hay un problema en el depósito del sistema de frenos antibloqueo.

Si la luz se mantiene encendida cuando se ha liberado el freno de estacionamiento y el nivel del líquido se encuentra en la marca de lleno del depósito del cilindro maestro, esto indica una posible falla del sistema hidráulico de frenos o que se ha detectado un problema con el reforzador del freno por medio del Sistema de frenos antibloqueo (ABS)/Programa electrónico de estabilidad (ESP).

En este caso, la luz se mantendrá encendida hasta que se haya corregido la situación. Si el problema se relaciona con el reforzador del freno, la bomba del ABS funcionará cuando se aplique el freno y se puede sentir un pulso en el pedal de freno durante cada parada.

El sistema de frenos doble brinda una capacidad de frenado de reserva en el caso de que falle alguna parte del sistema hidráulico. Una fuga de cualquier mitad del sistema doble de frenos es indicada por la luz de advertencia de los frenos la cual se enciende cuando el nivel del líquido de frenos en el cilindro maestro disminuye por debajo de un nivel especificado. La luz permanece encendida hasta que se corrija la causa.

**NOTA:** La luz puede destellar momentáneamente durante vueltas pronunciadas que cambian las condiciones del nivel del líquido. Se le debe dar servicio al vehículo y verificar el nivel del líquido de frenos. Si se indica una falla de los frenos, es necesario que se repare inmediatamente.

### ¡ADVERTENCIA!

Conducir un vehículo con la luz de advertencia roja del freno encendida es peligroso. Puede haber una falla en algún componente del sistema de frenos. Tomará más tiempo detener el vehículo. Podría sufrir un accidente. Haga que inmediatamente inspeccionen el vehículo.

Los vehículos equipados con el sistema de frenos antibloqueo (ABS) también están equipados con Distribución electrónica de la fuerza de frenado (EBD). En el caso de una falla de la EBD, se enciende la luz de advertencia de los frenos junto con la luz del ABS. Se requiere la reparación inmediata del sistema ABS.

El funcionamiento de la luz de advertencia de los frenos se puede verificar girando el interruptor de ignición de la posición apagado a la posición encendido. La luz se debe encender durante dos segundos aproximadamente. Después la luz se debe apagar a menos que se aplique el freno de estacionamiento o se detecte una falla de los frenos. Si la luz no se enciende, lleve el vehículo con un distribuidor autorizado para que inspeccionen la luz.

La luz también se enciende cuando se aplica el freno de estacionamiento con el interruptor de ignición en la posición encendido.

**NOTA:** Esta luz sólo indica que el freno de estacionamiento está aplicado. No indica el grado de aplicación del freno.

#### 15. Luz de frenos de antibloqueo (ABS)



Esta luz monitorea el sistema de frenos antibloqueo (ABS). La luz se enciende cuando el interruptor de

ignición se gira a la posición encendido y puede permanecer encendida durante cuatro segundos.

Si la luz del ABS permanece encendida o se enciende mientras conduce el vehículo, indica que no funciona la parte de antibloqueo del sistema de frenos y que el vehículo requiere servicio. Sin embargo, el sistema de frenos convencional continuará funcionando normalmente si la luz de advertencia del freno no está encendida.

Si la luz del ABS se enciende, se le debe dar servicio al sistema de frenos tan pronto como sea posible para restablecer los frenos antibloqueo. Si la luz del ABS no se enciende cuando el interruptor de ignición se gira a la posición encendido, solicite la inspección de la luz por un distribuidor autorizado.

### 16. Velocímetro

Indica la velocidad del vehículo.

### 17. Modo Sport



Esta luz se iluminará para indicar que el modo deportivo está seleccionado.

### 18. Recordatorio de la puerta de combustible



El símbolo de bomba de combustible apunta hacia el lado del vehículo en el que está ubicada la puerta de llenado de combustible.

### 19. Indicador de combustible

La aguja muestra el nivel de combustible en el tanque cuando se gira el interruptor de ignición a la posición encendido.

### 20. Área del indicador blanco del centro electrónico de información del vehículo (EVIC)

Esta área desplegará los indicadores blancos reconfigurables del EVIC. Para más información, consulte “Centro electrónico de información del vehículo (EVIC)”.

### 21. Área del indicador ámbar del centro electrónico de información del vehículo (EVIC)

Esta área desplegará los indicadores de precaución ámbar reconfigurables del EVIC. Para más información, consulte “Centro electrónico de información del vehículo (EVIC)”.

### 22. Área del indicador rojo del centro electrónico de información del vehículo (EVIC)

Esta área desplegará los indicadores rojos reconfigurables del EVIC. Para más información, consulte “Centro electrónico de información del vehículo (EVIC)”.

23. Luz indicadora del control electrónico de estabilidad (ESC) apagado (si así está equipado)



Esta luz indica que el control electrónico de estabilidad (ESC) está apagado.

24. Luz de seguridad del vehículo



Esta luz destellará rápidamente durante aproximadamente 15 segundos cuando se activa el sistema antirrobo del vehículo. La luz destellará a una velocidad más lenta continuamente después de que la alarma se ha establecido. La luz de seguridad también se enciende alrededor de tres segundos cuando el interruptor de ignición se coloca en encendido por primera vez.

25. Indicador de temperatura

El indicador de temperatura muestra la temperatura del refrigerante del motor. Cualquier lectura dentro del rango normal indica que el sistema de enfriamiento del motor está funcionando correctamente.

La aguja del indicador probablemente indicará una temperatura más alta al conducir en climas calientes, subir pendientes de montaña, en tráfico pesado o cuando se jala un remolque. No

se le debe permitir rebasar los límites superiores del rango de funcionamiento normal.

**¡PRECAUCIÓN!**

Conducir con el sistema de enfriamiento del motor caliente podría dañar el vehículo. Si el indicador de temperatura marca “H” oríllese y detenga el vehículo. Deje el vehículo en marcha mínima con el aire acondicionado apagado hasta que la aguja baje al rango normal. Si la aguja permanece en la marca “H” y escucha campanillas continuas, apague inmediatamente el motor y solicite servicio a su distribuidor autorizado.

**¡ADVERTENCIA!**

Un sistema de enfriamiento del motor caliente es peligroso. Usted y otras personas pueden sufrir quemaduras severas causadas por el vapor o el refrigerante en ebullición. Si su vehículo se sobrecalienta, lo mejor será que recurra a un distribuidor autorizado para servicio. Si decide revisar debajo del cofre, consulte “Mantenimiento de su vehículo”. Siga las advertencias señaladas en el párrafo correspondiente al tapón de presión del sistema de enfriamiento.

## CENTRO ELECTRÓNICO DE INFORMACIÓN DEL VEHÍCULO (EVIC)

El centro electrónico de información del vehículo (EVIC) incorpora una pantalla interactiva con el conductor que está ubicada en el módulo de instrumentos.

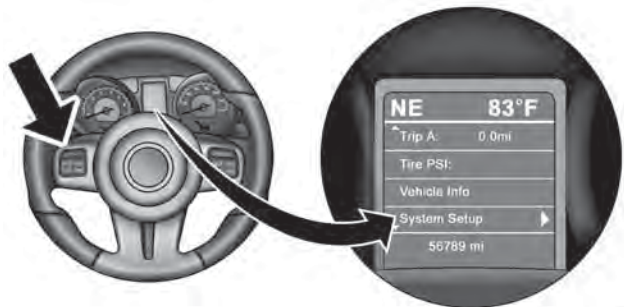

041040876

Pantalla del centro electrónico de información del vehículo (EVIC)

El EVIC consta de lo siguiente:

- Estado del sistema
- Despliegue de mensajes de advertencia de información del vehículo
- Ajustes personales (características programables por el cliente)
- Visualización de la brújula
- Visualización de la temperatura exterior
- Funciones de la computadora de viaje

El sistema permite al conductor seleccionar la información oprimiendo los siguientes botones montados en el volante de la dirección:



040909599

Botones del volante de la dirección del EVIC

*Botón “up” (hacia arriba)*

Oprima y libere este botón para desplazarse en esa dirección por los menús principales (rendimiento de combustible, información del vehículo, presión de las llantas, crucero, mensajes, unidades, configuración del sistema) y submenús.

*Botón “down” (hacia abajo)*

Oprima y libere este botón para navegar en esa dirección a través de los menús principales y submenús.

*Botón “select” (seleccionar)*

Oprima y libere este botón para entrar a los menús principales y submenús o para seleccionar una configuración personal en el menú “SETUP” (Configuración).

*Botón “BACK” (hacia atrás)***BACK**

Oprima este botón para navegar hacia atrás y retroceder al menú o submenú anterior.

**Pantallas del Centro Electrónico de Información del Vehículo (EVIC)**

Cuando existen las condiciones adecuadas, el EVIC muestra los siguientes mensajes:

- Dar servicio al sistema de presión de las llantas
- Dar servicio al sistema de ayuda para estacionarse
- Sistema de ayuda para estacionarse cegado
- Batería baja del transmisor de llavero
- Ventana de la compuerta abierta
- Lámpara de la señal direccional delantera izquierda apagada
- Lámpara de la señal direccional delantera derecha apagada
- Lámpara de la señal direccional trasera izquierda apagada
- Lámpara de la señal direccional trasera derecha apagada
- Dar servicio al filtro de aire
- Verificar la presión de las llantas
- Realizar servicio
- ESP apagado
- Dar servicio al sistema de puntos ciegos



- Detección de puntos ciegos no disponible
- Sistema de puntos ciegos apagado
- Detección de puntos ciegos no disponible sensor bloqueado
- Crucero normal listo — Cuando el sistema de control de crucero adaptable (ACC) se apaga y el modo normal de control de crucero (velocidad fija) está disponible. Consulte “Control de crucero adaptable (ACC)” en “Características de su vehículo” (si así está equipado).
- Control de crucero adaptable apagado — Cuando el sistema de control de crucero adaptable (ACC) está apagado. Consulte “Control de crucero adaptable (ACC)” en “Características de su vehículo” (si así está equipado).
- ACC listo — Cuando el sistema ACC está activado. Consulte “Control de crucero adaptable (ACC)” en “Características de su vehículo” (si así está equipado).
- ACC fijo — Después de configurar la velocidad deseada en el sistema ACC. Consulte “Control de crucero adaptable (ACC)” en “Características de su vehículo” (si así está equipado).
- ACC cancelado — Para deshabilitar el sistema ACC. Consulte “Control de crucero adaptable (ACC)” en “Características de su vehículo” (si así está equipado).
- Indicador de vehículo detectado — El sistema detecta un vehículo moviéndose más lento en el mismo carril. Consulte “Control de crucero adaptable (ACC)” en “Características de su vehículo” (si así está equipado).
- Cancelado por el conductor — Si pisa el pedal del acelerador después de configurar la velocidad deseada en el sistema ACC. Consulte “Control de crucero adaptable (ACC)” en “Características de su vehículo” (si así está equipado).
- Configuración de distancia — Después de cambiar la siguiente distancia deseada en el sistema ACC, se desplegará este mensaje momentáneamente. Consulte “Control de crucero adaptable (ACC)” en “Características de su vehículo” (si así está equipado).
- Frenos — Si el sistema ACC predice que el nivel máximo de frenado no es suficiente para mantener la distancia configurada, destellará este mensaje y sonará una campanilla mientras el ACC continúe aplicando su capacidad máxima de frenado. Cuando esto ocurra, inmediatamente debe aplicar los frenos como sea

necesario para mantener una distancia segura con respecto al vehículo de enfrente. Consulte “Control de cruceo adaptable (ACC)” en “Características de su vehículo” (si así está equipado).

- Limpiar el sensor de radar en el frente del vehículo — Si el sistema ACC se desactiva debido a condiciones que limitan el desempeño. Consulte “Control de cruceo adaptable (ACC)” en “Características de su vehículo” (si así está equipado).
- ACC/FCW no disponible, error del sistema del vehículo — Si el sistema ACC se apaga debido a una falla temporal que limita su funcionalidad. Consulte “Control de cruceo adaptable (ACC)” en “Características de su vehículo” (si así está equipado).
- ACC/FCW no disponible, dar servicio al sensor del radar— Si el sistema ACC se apaga debido a una falla interna del sistema que requiere servicio de un distribuidor autorizado. Consulte “Control de cruceo adaptable (ACC)” en “Características de su vehículo” (si así está equipado).
- Refrigerante bajo
- Dar servicio al sistema de suspensión de aire

- Presión baja de la llanta de refacción
- Cambio de aceite vencido > Información del distribuidor
- Llave insertada en ignición
- Luces encendidas
- Llave insertada en ignición luces encendidas
- Ignición o accesorios encendidos
- Ignición o accesorios encendidos. Luces encendidas
- Puede estar limitada la temperatura del aceite a alta velocidad
- Temperatura del aceite a alta velocidad limitada
- Direccional encendida
- Ayuda para estacionarse activada
- Advertencia de objeto detectado
- Arranque remoto interrumpido – Puerta entreabierta
- Arranque remoto interrumpido – Cofre entreabierto
- Arranque remoto interrumpido – Compuerta levadiza entreabierta
- Arranque remoto interrumpido – Bajo nivel de combustible
- Arranque remoto interrumpido – Falla del sistema

## 258 TABLERO DE INSTRUMENTOS

- Arranque remoto interrumpido – Llave girada
- Arranque remoto activo — Llave en encendido
- Perfil establecido en la memoria 1
- Perfil establecido en la memoria 2
- Sistema de memoria no disponible — No en estacionamiento
- Sistema de memoria no disponible — Cinturón de seguridad abrochado
- Perfil llamado en la memoria 1
- Perfil llamado en la memoria 2
- Llave incorrecta
- Llave dañada
- Llave no programada
- Ayuda para estacionarse inhabilitada
- Luces altas automáticas encendidas
- Luces altas automáticas apagadas
- Dar servicio al sistema de tracción en las cuatro ruedas
- Sistema de tracción en las cuatro ruedas en neutral
- ECO — Indicador de ahorro de combustible
- Configuraciones de terreno — Automáticas
- Configuraciones de terreno — Rocas
- Configuraciones de terreno — Arena/lodo
- Configuraciones de terreno — Nieve
- Configuraciones de terreno — Deportiva
- Deportiva no disponible en baja 4, se requiere alta 4
- Rocas no disponible en baja 4, se requiere alta 4
- Para arrastrar un vehículo seguramente, lea el procedimiento de cambio en neutral en el Manual del propietario
- Para 4x4 baja, disminuya la velocidad a menos de 8 km/h o 5 mph y ponga la transmisión en N y presione 4 baja
- Para 4x4 alta, disminuya la velocidad a menos de 8 km/h o 5 mph y ponga la transmisión en N y presione 4 baja
- Configuraciones del sistema de terreno no disponible
- Levantar la altura de conducción del vehículo (con icono)
- Bajar la altura de conducción del vehículo (con icono)
- Altura de conducción normal del vehículo — Este mensaje se despliega (durante 5 segundos) cuando el vehículo ha logrado la altura de conducción normal del vehículo.

- Altura de conducción fuera de carretera nivel 1 — Este mensaje se despliega (durante 5 segundos) cuando el vehículo ha logrado la altura de conducción fuera de carretera nivel 1.
- Altura de conducción fuera de carretera nivel 2 — Este mensaje se despliega (durante 5 segundos) cuando el vehículo ha logrado la altura de conducción fuera de carretera nivel 2.
- Vehículo bajado a una altura para entrar/salir (estacionamiento) — Este mensaje se despliega (durante 5 segundos) cuando el vehículo ha logrado la altura de estacionamiento.
- Altura en progreso para entrar/salir (estacionamiento) — Este mensaje se despliega (durante 5 segundos) cuando se ha hecho la solicitud de altura para entrar/salir mientras la velocidad del vehículo está entre 24 y 40 km/h (15 y 25 mph). Esto muestra que la solicitud ha sido reconocida y que se bajará la altura para entrar/salir cuando la velocidad del vehículo sea menor de 24 km/h (15 mph).
- Dar servicio al sistema de suspensión de aire — Este mensaje se despliega cuando ha ocurrido una falla en el sistema. El sistema tendrá funcionamiento limitado en ese momento.
- Se requiere dar servicio/repación inmediata al sistema de suspensión de aire
- Este mensaje se despliega cuando ha ocurrido una falla en el sistema que provoca un paro completo del sistema. El sistema no funcionará en ese momento.
- Reducir la velocidad para mantener la altura de conducción seleccionada — Este mensaje se despliega como una advertencia anticipada al conductor de que el vehículo se cambiará a la siguiente posición de preselección más baja a menos que se disminuya la velocidad.
- Altura de conducción seleccionada no permitida — La velocidad del vehículo es demasiado alta para que entre uno de los niveles preseleccionados (Nivel de entrada/salida/Altura de conducción fuera de carretera nivel 1/ Altura de conducción fuera de carretera nivel 2).
- Enfriamiento del sistema de suspensión de aire – Por favor espere — Este mensaje se despliega si el nivel de temperatura del compresor es demasiado alto. El control de nivel se suspende hasta que se ha enfriado el compresor.
- El vehículo no se puede bajar – Puerta abierta — Este mensaje se despliega si una puerta o la compuerta

## 260 TABLERO DE INSTRUMENTOS

levadiza está entreabierta y el nivel de control se suspende.

- Suspensión de aire deshabilitada temporalmente para levantar el vehículo con el gato y cambiar llanta
- Altura de conducción aerodinámica — Este mensaje se despliega (durante 5 segundos) cuando el vehículo ha logrado la altura de conducción aerodinámica.

### Luces indicadoras blancas del EVIC

En esta área se mostrarán indicadores de precaución color blanco reconfigurables. Estos indicadores incluyen:

- *Estado de la palanca de cambios*

Se despliega el estado de la palanca de cambios “P, R, N, D, L, 5, 4, 3, 2, 1” para indicar la posición de la palanca de cambios. Los indicadores “5, 4, 3, 2, 1” indican que se ha acoplado la característica de selección electrónica de rango (ERS) y se muestra la velocidad seleccionada. Para más información sobre la ERS, consulte “Arranque y funcionamiento”.

- *Control electrónico de velocidad encendido*



Esta luz se encenderá cuando esté activado el control electrónico de velocidad. Para más información consulte “Control electrónico de velocidad” en “Características de su vehículo”.

- *Control electrónico de velocidad establecido*



Esta luz se encenderá cuando esté establecido el control electrónico de velocidad. Para más información consulte “Control electrónico de velocidad” en “Características de su vehículo”.

- *Control de crucero adaptable (ACC) encendido*



Esta luz se encenderá cuando esté encendido el ACC. Para más información consulte “Control de crucero adaptable (ACC)” en “Características de su vehículo”.

- *Control de crucero adaptable (ACC) establecido*



Esta luz se encenderá cuando esté establecido el ACC. Para más información consulte “Control de crucero adaptable (ACC)” en “Características de su vehículo”.

- *Sistema de sobrecalentamiento de la la dirección establecido (si así está equipado)*



Si el mensaje y el indicador del sobrecalentamiento de la dirección se presentan en la pantalla del EVIC, indicará que la dirección ha tenido maniobras bruscas que causaron el sobrecalentamiento en la dirección. Perderá asistencia de la dirección por unos instantes hasta que la condición de sobrecalentamiento haya desaparecido. Una vez que la condición de manejo es segura, deje que el vehículo vaya a velocidad ralentí, después de cinco minutos el sistema empezará a enfriar y regresará a la condición normal, para más información refiérase a la sección de "Dirección hidráulica" en este manual.

**NOTA:** Aunque el asistente de la dirección no este operable, es posible darle vuelta al volante, sobre estas circunstancias, se requerirá un esfuerzo mayor para operar el volante.

Si la condición persiste, visite a un distribuidor autorizado.

### Luces indicadoras ámbar del EVIC

En esta área se mostrarán indicadores de precaución color ámbar reconfigurables. Estos indicadores incluyen:

- *Advertencia de colisión por el frente (FCW) apagada*



Esta luz alerta de una colisión potencial con el vehículo frente al suyo y solicita al conductor que actúe a fin de evitar la colisión. Para más información consulte "Control de cruceo adaptable (ACC)" en "Características de su vehículo".

- *Suspensión de aire arriba*



El indicador de suspensión de aire arriba se iluminará cuando esté en uso la suspensión de aire. Para más información, consulte "Arranque y funcionamiento".

- *Suspensión de aire abajo*



El indicador de suspensión de aire abajo se iluminará cuando esté en uso la suspensión de aire. Para más información, consulte "Arranque y funcionamiento".

- *Luz de combustible bajo*



Cuando el nivel del combustible llega aproximadamente a 11.0 litros (3.0 galones), esta luz se encenderá y permanecerá encendida hasta que se agregue combustible.

- *Indicador de tapón de llenado de combustible flojo*



Si el sistema de diagnóstico del vehículo determina que el tapón de llenado de combustible está flojo, mal instalado o dañado, aparecerá el indicador de tapón de llenado de combustible flojo en el área de visualización de indicaciones. Apriete correctamente el tapón de llenado de combustible y presione el botón “select” (seleccionar) para apagar el mensaje. Si el problema persiste, el mensaje aparecerá la siguiente vez que se arranque el vehículo.

Un tapón de llenado de combustible flojo, mal instalado o dañado también puede encender la luz indicadora de mal funcionamiento (MIL).

- *Indicador de líquido bajo del lavador del parabrisas*



Esta luz se encenderá para indicar que está bajo el líquido del lavador del parabrisas.

- *SERV 4WD (SERVICIO A 4WD)*



La luz SERV 4WD monitorea el sistema eléctrico de cambios 4WD. Si esta luz permanece encendida después del arranque del motor o se ilumina

durante la conducción, significa que el sistema 4WD no funciona correctamente y que se requiere servicio.

### Luces Indicadoras rojas del EVIC

En esta área se mostrarán indicadores color rojo reconfigurables. Estos indicadores incluyen:

- *Puerta entreabierta*



Esta luz se enciende para indicar que una o más puertas no están bien cerradas.

- *Compuerta levadiza entreabierta*



Esta luz se enciende para indicar que la compuerta levadiza está entreabierta.

- *Cristal de la compuerta levadiza entreabierto*



Esta luz se enciende para indicar que el cristal de la compuerta levadiza está entreabierto.

- *Luz de advertencia de presión del aceite*



Esta luz indica que la presión de aceite del motor está baja. La luz debe encender momentáneamente

cuando se arranca el motor; si se enciende mientras conduce, detenga el vehículo y apague el motor tan pronto como le sea posible. Una campanilla sonará durante cuatro minutos cuando se enciende esta luz.

No opere el vehículo hasta que se corrija la causa. La luz no muestra la cantidad de aceite en el motor. El nivel de aceite del motor se debe verificar debajo del cofre.

- *Luz del sistema de carga*



Esta luz muestra el estado del sistema de carga eléctrica. La luz se prende cuando se enciende el interruptor de ignición y permanece encendida brevemente como verificación del foco. Si la luz permanece encendida o se enciende durante la conducción, apague los dispositivos eléctricos no indispensables del vehículo o aumente la velocidad del motor (si está en marcha mínima).

Si la luz del sistema de carga permanece encendida, esto significa que el vehículo tiene un problema en el sistema de carga. Vaya a servicio inmediatamente. Vea a un distribuidor autorizado.

En caso de que se requiera arranque con cables puente, consulte “Procedimiento de arranque con cables puente” en “Qué hacer en emergencias”.

- *Luz indicadora del control electrónico del acelerador (ETC)*



Esta luz le informa si hay un problema en el Sistema de control electrónico del acelerador (ETC). La luz se prende cuando se enciende la ignición y permanece encendida brevemente como verificación del foco. Si la luz no se enciende durante el arranque, lleve el vehículo con un distribuidor autorizado para que verifiquen el sistema.

Si se detecta un problema, la luz se encenderá mientras el motor está funcionando. Cuando haya detenido por completo el vehículo y la palanca de cambios esté colocada en la posición de estacionamiento (park), cicle la llave de ignición. La luz se debe apagar.

Si la luz permanece encendida con el motor funcionando, por lo general podrá conducir su vehículo, sin embargo, llévelo con un distribuidor autorizado para que le den servicio tan pronto como sea posible. Si la luz está parpadeando cuando el motor está funcionando, es necesario el servicio de inmediato, además usted podría experimentar una reducción en el desempeño del motor, marcha elevada y/o desapareja o el paro del motor y su vehículo podría requerir ser remolcado.



- *Luz de advertencia de temperatura del motor*



Esta luz advierte que hay una condición de sobrecalentamiento del motor. Conforme la temperatura se eleva y el medidor de acerca a **H**, el indicador se iluminará y sonará una campanilla, una sola vez, después de alcanzar un parámetro establecido. Si hay sobrecalentamiento adicional, el indicador de la temperatura sobrepasará la marca **H**. En este caso, la luz del indicador parpadeará continuamente y la campanilla sonará continuamente hasta que se permita al motor enfriarse.

Si la luz se enciende mientras conduce, estacionese con cuidado y detenga el vehículo. Si el sistema de aire acondicionado (A/C) está encendido, apáguelo. Además, cambie la transmisión a neutral y deje el vehículo en marcha mínima.

Si la lectura de la temperatura no regresa a la normal, apague el motor inmediatamente y solicite servicio. Para más información, consulte “Si el motor se sobrecalienta” en “Qué hacer en emergencias”.

- *Luz de temperatura de la transmisión*



Esta luz indica que la temperatura del líquido de la transmisión está demasiado alta, lo que puede ocurrir en condiciones de uso severas, como jalar

un remolque. También puede ocurrir cuando se opera el vehículo en condiciones de alto deslizamiento del convertidor de tracción, como operar en tracción de 4 ruedas (por ejemplo: barrer nieve u operar fuera de carretera). Si esta luz se enciende, detenga el vehículo y ponga el motor en marcha mínima o más rápido, con la transmisión en neutral hasta que la luz se apague.

### ¡PRECAUCIÓN!

Conducir continuamente con el indicador de temperatura de la transmisión iluminado, eventualmente ocasionará daños graves o fallas a la transmisión.

### ¡ADVERTENCIA!

En algunas circunstancias un indicador de temperatura de la transmisión, durante funcionamiento continuo, podría ocasionar que el líquido hierva y que haga contacto con componentes calientes del motor o del escape y se provoque un incendio.

## Sistema indicador de cambios de aceite del motor

### Cambio de aceite vencido

Su vehículo está equipado con un sistema indicador de cambios de aceite del motor. El mensaje "Oil Change Due" (cambio de aceite vencido) destellará en la pantalla del EVIC durante aproximadamente 10 segundos, después de escucharse una sola campanilla, para indicar el siguiente intervalo de cambio de aceite programado.

El sistema indicador de cambio de aceite del motor se basa en los ciclos de trabajo, lo cual significa que los intervalos de cambio de aceite del motor pueden variar dependiendo de su estilo de conducción personal.

A menos que se restablezca, este mensaje continuará apareciendo cada vez que gire el interruptor de ignición a la posición encendido.

### Rendimiento de combustible

Oprima y suelte los botones "up/down" (hacia arriba/hacia abajo) hasta que aparezca una "Fuel economy" (rendimiento de combustible" en la pantalla del EVIC y presione el botón "select" seleccionar, presione hacia arriba o hacia abajo hasta que aparezcan las siguientes funciones:

- "Average fuel economy/Fuel saver indicator" (Promedio de ahorro de combustible/Indicador de combustible)
- "Distance to empty DTE" (Distancia para vaciar el tanque)
- "Miles per gallon MPG" (Millas por galon)
- "Elapsed time" (tiempo transcurrido)

Oprima los botones "up/down" (hacia arriba/hacia abajo) para desplazarse por todas las funciones de la computadora de viaje.

El modo de funciones de viaje muestra la siguiente información:

### Rendimiento promedio de combustible/modo de ahorro de combustible (si así está equipado)

Muestra el rendimiento promedio de combustible desde el último restablecimiento. Cuando el rendimiento de combustible se restablece, la pantalla muestra "Reset" (restablecer) o guiones durante dos segundos. Después se borra la información del historial y el cálculo del promedio continúa a partir de la última lectura del promedio de combustible antes del restablecimiento.

El mensaje "fuel saver mode" (modo de ahorro de combustible) se mostrará arriba del despliegue del rendimiento promedio

de combustible en la pantalla del EVIC. Este mensaje aparecerá siempre que el MDS (si así está equipado) permita al motor funcionar en cuatro cilindros o si está conduciendo en condiciones de uso eficiente del combustible.

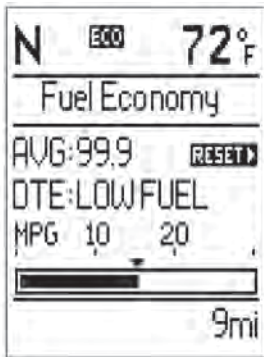

041009379

#### Modo de ahorro de combustible (encendido)

Esta característica le permite monitorear cuando usted esté manejando de modo eficiente con referencia al combustible

y puede usarse para modificar los hábitos de manejo con la finalidad de aumentar el ahorro de combustible.

#### Distancia para vaciar el tanque (DTE)

Muestra la distancia estimada que se puede viajar con el combustible restante en el tanque.

Esta distancia estimada se determina mediante un promedio ponderado del rendimiento de combustible promedio e instantáneo, de acuerdo con el nivel actual en el tanque de combustible. La DTE no se puede restablecer utilizando el botón "select" (seleccionar).

**NOTA:** Los cambios significativos en el estilo de conducción o en la carga del vehículo afectarán considerablemente la distancia real que se puede conducir el vehículo, independientemente del valor de la DTE mostrado.

Si el valor de la DTE es menor que una distancia de conducción estimada de 48 km (30 millas), la pantalla de la DTE mostrará el mensaje "LOW FUEL" (Combustible bajo). Este mensaje permanecerá hasta que se agota el combustible del vehículo. Si agrega una cantidad considerable de combustible al vehículo, el mensaje "LOW FUEL" (Combustible bajo) desaparecerá y aparecerá el nuevo valor de la DTE.

### Viaje A

Muestra la distancia total recorrida para el viaje A desde el último restablecimiento.

### Viaje B

Muestra la distancia total recorrida para el viaje B desde el último restablecimiento.

### Tiempo transcurrido

Muestra el tiempo total de viaje transcurrido desde el último restablecimiento cuando el interruptor de ignición está en la posición Accesorios. El tiempo transcurrido aumentará cuando el interruptor de ignición está en la posición encendido.

### Unidades de medida mostradas en pulgadas

Para hacer su selección, oprima y suelte el botón “select” (seleccionar) hasta que aparezca el mensaje “ENGLISH” (unidades inglesas) o “METRIC (unidades métricas)”.

### Para restablecer la pantalla

El restablecimiento sólo se puede realizar si lo permite la función que se está visualizando. Oprima y libere el botón

“select” (seleccionar) una vez para borrar la función que está visualizando, si está se puede restablecer. Para reestablecer todas las funciones que se pueden reestablecer, presione y mantenga presionado el botón “select” (seleccionar) durante dos segundos. La pantalla actual se reestablecerá junto con las demás funciones.

### Información del vehículo (características de información al cliente)

Oprima y libere el botón “up” o “down” (hacia arriba o hacia abajo) hasta que aparezca en la pantalla del EVIC el mensaje “system” (Sistema) y presione el botón “select” (seleccionar). Oprima el botón “up” y “down” (hacia arriba y hacia abajo) para navegar por todos los mensajes de la pantalla, luego oprima “select” (seleccionar) para visualizar cualquiera de las siguientes opciones.

- *Temperatura del refrigerante*

Muestra la temperatura del refrigerante en ese momento.

- *Temperatura del aceite*

Muestra la temperatura del aceite en ese momento.

- *Presión de aceite*

Muestra la presión del aceite en ese momento.

## 268 TABLERO DE INSTRUMENTOS

- *Temperatura de la transmisión*

Muestra la temperatura de la transmisión en ese momento.

- *Horas de funcionamiento del motor*

Muestra las horas de funcionamiento del motor.

### Presión de las llantas PSI

Oprima y libere el botón “up” o “down” (hacia arriba o hacia abajo) hasta que aparezca en la pantalla del EVIC el mensaje “PSI” (presión de inflado de las llantas). Oprima el botón “up” y “down” (hacia arriba y hacia abajo) para navegar por todos los mensajes de la pantalla, luego oprima “select” (seleccionar) para visualizar cualquiera de las siguientes opciones.

- *System ok (sistema bien)*
- *System warning displayed*

Advertencias del sistema mostradas

- *Tire pressure monitor system*

Monitoreo de presión de las llantas, mostrará la presión de inflado actual de las llantas.



041038426

### Presión de las llantas

**NOTA:** Calentamiento de las llantas en condiciones normales de manejo. La temperatura caliente hará que la presión de las llantas aumente de 14 a 41 kPa (2 a 6 psi) en condiciones normales de manejo. El sistema puede desplegar la presión de las llantas en unidades kpa, PSI o BAR.

### **Pantalla de marcha sin llave (si así está equipado)**

Cuando se presiona el botón arrancar/parar motor para cambiar las posiciones del interruptor de ignición, el icono de marcha sin llave aparece momentáneamente en la esquina inferior derecha de la pantalla del EVIC mostrando la nueva posición del interruptor de ignición.

Para más información, consulte “marcha sin llave” en “Arranque y funcionamiento”.

**NOTA:** Bajo ciertas condiciones, la pantalla puede ser substituida por otra de mayor prioridad. Pero cuando cambia la posición del interruptor de ignición, la pantalla siempre reaparece.

### **Pantalla de la brújula y temperatura**

La lectura de la brújula indica la dirección hacia donde se dirige el vehículo. El EVIC mostrará una de las ocho lecturas de la brújula y la temperatura exterior.

**NOTA:** El sistema desplegará la última temperatura exterior conocida al arrancar el vehículo y es posible que sea necesario conducir el vehículo varios minutos antes de que se muestre la temperatura actualizada.

La temperatura del motor también puede afectar la temperatura mostrada, por lo tanto las lecturas de temperatura no se actualizan cuando el vehículo no se está moviendo.

### **Calibración automática de la brújula**

Esta brújula cuenta con la función de calibración automática, lo cual elimina la necesidad de recalibrar la brújula manualmente. Cuando el vehículo es nuevo, la brújula puede comportarse en forma errática y el EVIC mostrará el mensaje “CAL” hasta que se haya calibrado la brújula. Usted también puede calibrar la brújula completando una o más vueltas de 360° (en un área libre de objetos de metal o metálicos de gran tamaño), hasta que se apague el mensaje “CAL” en el EVIC. La brújula funcionará ahora correctamente.

**NOTA:** Una buena calibración requiere de una superficie nivelada y de un ambiente sin objetos metálicos grandes como edificios, puentes, cables subterráneos, rieles del ferrocarril, etc.

### **Calibración manual de la brújula**

Si la brújula se comporta en forma errática y el indicador “CAL” no aparece en la pantalla del EVIC, debe introducir

## 270 TABLERO DE INSTRUMENTOS

manualmente al modo de calibración de la brújula con los siguientes pasos:

1. Gire el interruptor de ignición a encendido.
2. Oprima el botón “up” (hacia arriba) o “down” (hacia abajo) hasta que visualice el menú “setup” (características programables por el cliente) (configuración), luego presione el botón “select” (seleccionar).
3. Oprima el botón “down” (hacia abajo) hasta que aparezca el mensaje “calibrate compass” (calibrar brújula) en la pantalla del EVIC.
4. Oprima y suelte el botón “select” (seleccionar) para iniciar la calibración. El indicador “CAL” aparecerá en el EVIC.
5. Complete una o más vueltas de 360° (en un área libre de objetos grandes de metal o metálicos) hasta que el mensaje “CAL” desaparezca. La brújula funcionará ahora correctamente.

### Variación de la brújula

La variación de la brújula es la diferencia entre el norte magnético y el norte geográfico. La compensación de las diferencias de la variación se deben establecer para la zona en la cual el vehículo es manejado, por zona de mapa. Una vez que se ha establecido apropiadamente, la brújula automáticamente compensará las diferencias y

proporcionará la dirección de la brújula más precisa. Para un desempeño más preciso de la brújula, la variación de la brújula debe ajustarse usando el siguiente procedimiento:

**NOTA:** Mantenga lejos del tablero de instrumentos materiales magnéticos, tales como iPods, teléfonos celulares, computadoras portátiles y detectores de radar. En esa parte es donde se localiza el módulo de la brújula y pueden causar interferencia con el sensor de la brújula y ésta podría dar lecturas falsas.

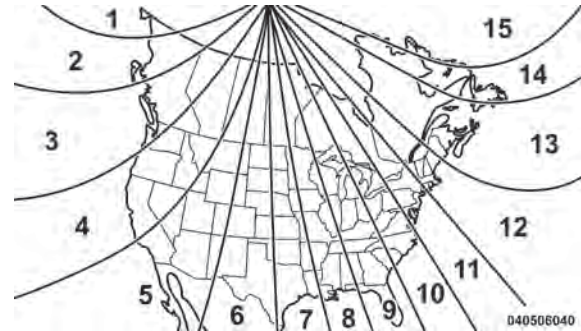

Mapa de variación de la brújula

1. Gire el interruptor de ignición a encendido.
2. Oprima el botón “up” (hacia arriba) o “down” (hacia abajo) hasta que visualice el menú “Setup” (características programables por el cliente) (configuración), luego presione el botón “select” (seleccionar).
3. Oprima el botón “down” (hacia abajo) hasta que aparezca el mensaje “compass variance” (variación de la brújula) se muestre en la pantalla del EVIC, luego oprima el botón “select” (seleccionar). El último número de zona de variación de mostrará en el EVIC.
4. Oprima y suelte el botón “select” (seleccionar) hasta que se seleccione la zona de variación correspondiente de acuerdo con el mapa.
5. Oprima y libere el botón “Return” (regresar) para salir.

### **Características programables por el cliente (configuración del sistema)**

Las configuraciones personales permiten que el conductor defina y active ciertas funciones del vehículo cuando la transmisión está en “park” (estacionamiento). Si la transmisión no está en “park” (estacionamiento) o el vehículo comienza a moverse, aparecerá el mensaje de advertencia “**setup not available**” (configuración no disponible) seguido,

tres segundos después del mensaje “**vehicle not in park**” (el **vehículo no está en estacionamiento**).

Oprima y suelte el botón “up” (hacia arriba) o “down” (hacia abajo) hasta que aparezca “setup” (configuración) en la pantalla del EVIC.

Utilice el botón “up” (hacia arriba) o “down” (hacia abajo) para visualizar una de las siguientes opciones.

### **Select language (seleccionar idioma)**

En esta pantalla puede seleccionar uno de los cinco idiomas para toda la nomenclatura de la pantalla, incluyendo las funciones de viaje y el sistema de navegación (si así está equipado). Oprima el botón “up” (hacia arriba) o “down” (hacia abajo) mientras esté en esta pantalla y navegue a través de las opciones de idioma. Oprima el botón “select” (seleccionar) para elegir English (Inglés), Spanish (Español), French (Francés), Italian (Italiano), German (Alemán) y Dutch (Holandés). Luego, conforme continúe, la información aparecerá en el idioma seleccionado.

### **Nav–Turn By Turn (Navegación detallada)**

Cuando se selecciona esta característica, el sistema de navegación utiliza instrucciones de voz, guiándolo a través



de la ruta de conducción, kilómetro por kilómetro, vuelta por vuelta hasta que llegue a su destino final. Para hacer esta selección, oprima y libere el botón “select” (seleccionar) hasta que aparezca una marca a un lado de la característica que muestra que el sistema ha sido activado o hasta que la marca desaparezca, indicando que el sistema ha sido desactivado.

### **Desaseguramiento automático de puertas**

Cuando se selecciona esta característica, todas las puertas se desasegurarán al detener el vehículo y la transmisión esté en la posición de estacionamiento o Neutral y se abra la puerta del conductor. Para hacer esta selección, oprima y libere el botón “select” (seleccionar) hasta que aparezca una marca a un lado de la característica que muestra que el sistema ha sido activado o hasta que la marca desaparezca, indicando que el sistema ha sido desactivado.

### **Secuencia de desaseguramiento remoto**

Al seleccionar la opción “Unlock Driver Door Only On 1st Press” (Desasegurar sólo puerta del conductor al presionar sólo una vez) se desasegurarán solamente la puerta del conductor a la primera presión del botón Desasegurar del transmisor RKE. Cuando se selecciona “Driver Door 1st Press” (Puerta del conductor con la primera presión), debe

oprimir el botón Desasegurar del transmisor RKE dos veces para desasegurar las puertas de los pasajeros.

Si se selecciona “Unlock All Doors On 1st Press” (Desasegurar todas las puertas al presionar sólo una vez), se desasegurarán todas las puertas al presionar al presionar sólo una vez el botón Desasegurar del transmisor RKE. Para hacer su selección, desplácese hacia arriba o hacia abajo hasta que esté resaltada la configuración preferida, luego presione y suelte el botón “select” (seleccionar) hasta que aparezca una marca junto a la configuración, mostrando que se ha seleccionado la configuración.

**NOTA:** Si el vehículo está equipado con entrada pasiva y el EVIC está programado para desasegurar todas las puertas al presionar sólo una vez, todas las puertas se desasegurarán sin importar cuál manija de puerta que se agarre está equipada con entrada pasiva. Si está programado la opción “Driver Door 1st Press” (Puerta del conductor con la primera presión), sólo la puerta del conductor se desasegurarán al agarrar la manija del conductor. Con entrada pasiva, si está programado la opción puerta del conductor con la primera presión, al tocar la manija más de una vez se abrirá la puerta del conductor. Tiene que tocar una manija de puerta del pasajero equipada con entrada pasiva para desasegurar

todas las puertas pasivamente cuando está programado en el EVIC la opción sólo puerta del conductor.

### **RKE vinculado a la memoria**

Cuando está seleccionada esta característica, puede usar el transmisor RKE para llamar uno de los dos perfiles de memoria programados. Cada perfil de memoria contiene las configuraciones de posición deseadas para el asiento del conductor, el espejo lateral, los pedales ajustables (si así está equipado), la columna de la dirección eléctrica abatible y telescópica (si así está equipado) y para un conjunto de preselecciones de estaciones de radio deseadas. Cuando se selecciona “OFF” (apagado), sólo el interruptor de memoria en el panel de vestidura de la puerta del conductor permitirá llamar a los perfiles de memoria. Para hacer esta selección, oprima y libere el botón “select” (seleccionar) hasta que aparezca una marca a un lado de la característica que muestra que el sistema ha sido activado o hasta que la marca desaparezca, indicando que el sistema ha sido desactivado. Consulte “Asiento del conductor con memoria” en “Características de su vehículo”.

### **Arranque remoto del sistema de comodidad**

Cuando está seleccionada esta característica y está activado el arranque remoto, las características del volante de la dirección con calefacción y asiento del conductor con calefacción se encenderán automáticamente en clima frío.

En clima caliente, la característica de asiento del conductor con ventilación se encenderá automáticamente cuando esté activado el arranque remoto. Estas características permanecerán encendidas durante el arranque remoto o hasta que el interruptor de ignición esté en la posición encendido. Para hacer esta selección, oprima y libere el botón “select” (seleccionar) hasta que aparezca una marca a un lado de la característica que muestra que el sistema ha sido activado o hasta que la marca desaparezca, indicando que el sistema ha sido desactivado.

### **Claxon con aseguramiento remoto**

Cuando se selecciona esta característica, el claxon suena brevemente cuando se oprime el botón asegurar del transmisor RKE. Esta característica se puede seleccionar con o sin destello de las luces para la función de aseguramiento. Para hacer esta selección, oprima y libere el botón “select” (seleccionar) hasta que aparezca una marca a un lado de la

característica que muestra que el sistema ha sido activado o hasta que la marca desaparezca, indicando que el sistema ha sido desactivado.

### **Claxon con arranque remoto**

Cuando se selecciona esta característica, el claxon suena brevemente cuando se oprime el botón “Remote start” (arranque remoto) del transmisor RKE. Para hacer esta selección, oprima y libere el botón “select” (seleccionar) hasta que aparezca una marca a un lado de la característica que muestra que el sistema ha sido activado o hasta que la marca desaparezca, indicando que el sistema ha sido desactivado.

### **Destello de los faros al asegurar**

Cuando se selecciona esta característica, las luces direccionales delanteras y traseras destellarán cuando las puertas se aseguran o desaseguran utilizando el transmisor RKE. Esta característica se puede seleccionar con o sin sonido del claxon para la función de aseguramiento seleccionada. Para hacer esta selección, oprima y libere el botón “select” (seleccionar) hasta que aparezca una marca a un lado de la característica que muestra que el sistema ha sido activado o hasta que la marca desaparezca, indicando que el sistema ha sido desactivado.

### **Retardo de los faros apagado**

Cuando se selecciona esta característica, el conductor puede elegir que los faros permanezcan encendidos durante 0, 30, 60 ó 90 segundos después de salir del vehículo. Para hacer su selección, desplácese hacia arriba o hacia abajo hasta que esté resaltada la configuración preferida, luego presione y suelte el botón “select” (seleccionar) hasta que aparezca una marca junto a la configuración, mostrando que se ha seleccionado la configuración.

### **Faros con limpiadores (disponible con faros automáticos solamente)**

Si se selecciona esta característica y el interruptor de los faros está en la posición “auto” (Automático), los faros se encenderán aproximadamente 10 segundos después de encender los limpiadores. Asimismo los faros se apagarán al apagar los limpiadores si se encendieron mediante esta característica. Para hacer esta selección, oprima y libere el botón “select” (seleccionar) hasta que aparezca una marca a un lado de la característica que muestra que el sistema ha sido activado o hasta que la marca desaparezca, indicando que el sistema ha sido desactivado.

**NOTA:** Si se encienden los faros durante el día se atenúan las luces del tablero de instrumentos. Para incrementar la brillantez, consulte “Luces” en “Características de su vehículo”.

### **Asiento de fácil acceso (disponible sólo en asientos con memoria)**

Esta característica proporciona posicionamiento automático al asiento del conductor para mejorar la movilidad del conductor cuando entra o sale del vehículo. Para hacer esta selección, oprima y libere el botón “select” (seleccionar) hasta que aparezca una marca a un lado de la característica que muestra que el sistema ha sido activado o hasta que la marca desaparezca, indicando que el sistema ha sido desactivado.

**NOTA:** El asiento regresará a su posición de memoria (si está encendido el llamado de memoria con el desaseguramiento remoto de la llave) cuando se usa el transmisor RKE para desasegurar la puerta. Para mayores detalles consulte “Asiento del conductor con memoria” en “Características de su vehículo”.

### **Inclinación de espejos en reversa**

Cuando se selecciona esta característica, los espejos retrovisores exteriores se inclinan hacia abajo cuando el interruptor de ignición está en la posición encendido y la transmisión está en la posición de reversa. Los espejos regresarán a su posición anterior cuando la transmisión se cambia a otra posición que no sea reversa. Para hacer esta selección, oprima y libere el botón “select” (seleccionar) hasta que aparezca una marca a un lado de la característica que muestra que el sistema ha sido activado o hasta que la marca desaparezca, indicando que el sistema ha sido desactivado.

### **Demora de apagado de energía sin llave**

Si se selecciona esta característica, los interruptores de las ventanas eléctricas, el radio, el sistema de manos libres (si así está equipado), el sistema de DVD (si así está equipado), el quemacocos (si así está equipado) y las tomas de corriente permanecen activas hasta 10 minutos después de apagar el interruptor de ignición. Esta característica se cancela si se abre una puerta.

Para hacer su selección, desplácese hacia arriba o hacia abajo hasta que esté resaltada la configuración preferida, luego presione y suelte el botón “select” (seleccionar) hasta

que aparezca una marca junto a la configuración, mostrando que se ha seleccionado la configuración.

### **Luces de aproximación**

Cuando se selecciona esta característica, los faros se activarán y permanecerán encendidos durante 0, 30, 60 o 90 segundos cuando las puertas se desaseguran utilizando el transmisor RKE. Para hacer su selección, desplácese hacia arriba o hacia abajo hasta que esté resaltada la configuración preferida, luego presione y suelte el botón "select" (seleccionar) hasta que aparezca una marca junto a la configuración, mostrando que se ha seleccionado la configuración.

### **Mensaje de ahorro de combustible (si así está equipado)**

El mensaje "ECO" está localizado en la pantalla de la brújula/temperatura, éste mensaje se puede encender o apagar. Para hacer su selección, oprima y libere el botón "FUNCTION select" hasta que aparezca ya sea "ON" (Activado) u "OFF" (Desactivado).

### **Entrada pasiva**

Esta característica le permite asegurar y desasegurar la puerta o puertas del vehículo sin tener que oprimir los botones

de aseguramiento o desaseguramiento del transmisor RKE. Para hacer esta selección, oprima y libere el botón "select" (seleccionar) hasta que aparezca una marca a un lado de la característica que muestra que el sistema ha sido activado o hasta que la marca desaparezca, indicando que el sistema ha sido desactivado. Consulte "Seguros de las puertas/Sistema de acceso pasivo (si así está equipado)" en "Cosas que debe saber antes de arrancar su vehículo".

### **Luces altas automáticas (disponible solamente con smartbeam™)**

Cuando selecciona esta característica, el haz de luz alta de los faros se desactivará automáticamente bajo ciertas condiciones. Para hacer esta selección, oprima y libere el botón "select" (seleccionar) hasta que aparezca una marca a un lado de la característica que muestra que el sistema ha sido activado o hasta que la marca desaparezca, indicando que el sistema ha sido desactivado. Para mayores detalles consulte "Luces/SmartBeam™ (si así está equipado)" en "Características de su vehículo".

### **Modo de limpiadores (si así está equipado)**

Cuando se selecciona esta característica, el sistema automáticamente activará los limpiaparabrisas si se detecta

humedad en él. Para hacer esta selección, oprima y libere el botón “select” (seleccionar) hasta que aparezca una marca a un lado de la característica que muestra que el sistema ha sido activado o hasta que la marca desaparezca, indicando que el sistema ha sido desactivado. Cuando no está seleccionada esta característica, el sistema se regresa a la operación normal de limpiadores intermitentes.

### **Ayuda para arranque en pendientes (HSA)**

Cuando se selecciona esta característica, el sistema HSA se activa. Para información sobre el funcionamiento y operación del sistema, consulte “Sistema electrónico de control del freno” en “Arranque y funcionamiento”. Para hacer esta selección, oprima y suelte el botón “select” (seleccionar) hasta que aparezca una marca a un lado de la característica que muestra que el sistema ha sido activado o hasta que la marca desaparezca, indicando que el sistema ha sido desactivado.

### **Alerta de puntos ciegos**

Cuando está funcionando la alerta de puntos ciegos existen tres selecciones. Al presionar y liberar una vez el botón “select” (seleccionar), se puede activar la característica de alerta de puntos ciegos en el modo de “Puntos ciegos:

Sólo luces”. Cuando se selecciona este modo el sistema de monitoreo de puntos ciegos (BSM) se activa y únicamente mostrará una alerta visual en los espejos exteriores. Al presionar y liberar el botón “select” (seleccionar) por segunda vez se activa el modo “Puntos ciegos: Luces/CHM”. En este modo el monitoreo de puntos ciegos (BSM) mostrará una alerta visual en los espejos exteriores así como una alerta sonora cuando las direccionales estén encendidas. Cuando se selecciona “Puntos ciegos: apagado” el sistema de monitoreo de puntos ciegos (BSM) se desactiva.

**NOTA:** Si su vehículo ha experimentado algún daño en el área donde está ubicado el sensor, aún si la fascia no está dañada, el sensor puede haberse desalineado. Lleve su vehículo a un distribuidor autorizado para verificar la alineación del sensor. Si el sensor está desalineado el BSM no funcionará según lo especificado.

### **Advertencia de colisión por el frente**

La característica de advertencia de colisión por el frente (FCW) se puede establecer en lejos, cerca o desactivar. El estado predeterminado del FCW es en la configuración lejos. Esto significa que el sistema le alertará de una posible colisión con el vehículo de enfrente cuando esté lo más lejos. Esto le da mayor tiempo para actuar. Para cambiar la configuración para

una conducción más dinámica seleccione la configuración cerca. Esto le alertará de una posible colisión con el vehículo de enfrente cuando esté mucho más cerca. Esto permite tener una experiencia de conducción más dinámica. Para cambiar el estado de la FCW oprima y libere el botón “select” (seleccionar) hasta que aparezca una marca a un lado de la característica que muestra que el sistema ha sido activado o hasta que la marca desaparezca, indicando que el sistema ha sido desactivado.

Para más información consulte “Control de cruceo adaptable (ACC)” en “Características de su vehículo”.

### **Unidades de medida mostradas en pulgadas:**

Las unidades de medida del EVIC, del odómetro y del GPS Uconnect™ (si así está equipado) se pueden cambiar entre unidades inglesas y métricas. Para hacer su selección, oprima y suelte el botón “select” (seleccionar) hasta que aparezca el mensaje “ENGLISH” (Unidades inglesas) o “METRIC” (Unidades métricas).

### **Calibración de la brújula**

Para mayores detalles consulte “Pantalla de la brújula”.

### **Variación de la brújula**

Para mayores detalles consulte “Pantalla de la brújula”.

## **CENTRO DE MEDIOS 730N/830N/430 (RER/REU/RBZ) RADIO ESTÉREO AM/FM Y REPRODUCTOR DE CD/ DVD/HDD/NAV (SI ASÍ ESTÁ EQUIPADO)**

**NOTA:** El código de ventas se encuentra en la parte inferior derecha de la placa frontal de la unidad.

Consulte el manual del usuario de su sistema Multimedia Uconnect™ RER, REU o RBZ para conocer las instrucciones detalladas de operación.

### **Instrucciones de funcionamiento sistema de comandos por voz (si así está equipado)**

Para mayores detalles consulte “Comandos de voz” en el manual de usuario del Uconnect™ ubicado en el CD.

### **Instrucciones de funcionamiento teléfono uconnect™ (si así está equipado)**

Para mayores detalles consulte “Teléfono Uconnect™” en el manual de usuario del Uconnect™ ubicado en el CD.

**CENTRO DE MEDIOS 130 (RES) RADIO ESTÉREO AM/FM CON REPRODUCTOR DE CD (ENTRADA AUXILIAR PARA MP3)**

**NOTA:** El código de ventas del radio está ubicado en la parte inferior derecha de la carátula del radio.

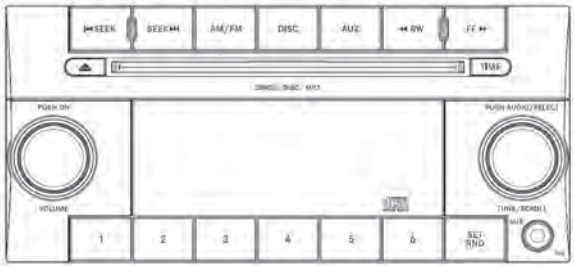

042305232

Centro de medios 130 (RES)

**CENTRO DE MEDIOS 130 (RES/RSC) RADIO ESTÉREO AM/FM CON REPRODUCTOR DE CD (ENTRADA AUXILIAR PARA MP3) Y RADIO SIRIUS**

**NOTA:** El código de ventas del radio está ubicado en la parte inferior derecha de la carátula del radio.



042305233

Centro de medios 130 (RES/RSC)



### Instrucciones de funcionamiento – modo de radio

**NOTA:** El interruptor de ignición debe estar en la posición de encendido o de Accesorios para operar el radio.

### Interruptor de encendido/control de volumen (giratorio)

Oprima la perilla de control “on/volumen” (encendido/volumen) para encender el radio. Oprima la perilla de control “on/volumen” (encendido/volumen) una segunda vez para apagar el radio.

### Control electrónico de volumen

El control electrónico de volumen gira continuamente (360 grados) en cualquier dirección sin detenerse. Al girar la perilla de control “on/volumen” (encendido/volumen) a la derecha el volumen aumenta y al girarlo a la izquierda, disminuye.

Cuando se enciende el sistema de audio, el sonido se ajustará al mismo nivel de volumen que se utilizó la última vez.

### Botones “SEEK” (Explorar)

Oprima y suelte los botones “seek” (explorar) para buscar la siguiente estación que se pueda escuchar en modo AM/FM. Oprima el interruptor derecho para buscar hacia arriba

y el interruptor izquierdo para buscar hacia abajo. El radio permanecerá sintonizado en la nueva estación hasta que haga otra selección. Si mantiene oprimido el botón pasará las estaciones sin detenerse hasta que lo suelte.

### Sistema de comandos por voz (radio) (si así está equipado RES/RSC)

Para mayores detalles consulte “Comandos de voz” en el Manual de usuario del Uconnect™ ubicado en el CD.

### Botón de comandos de voz del teléfono uconnect™ (si así está equipado RES/RSC)

Oprima este botón para activar la característica del teléfono Uconnect™ (si así está equipado). Para mayores detalles consulte “Comandos de voz” en el Manual de usuario del Uconnect™ ubicado en el CD

Si su vehículo no está equipado con esta característica o no se encuentra disponible en su vehículo, en la pantalla del radio aparecerá el mensaje “Not Equipped With Uconnect Phone” (No equipado con teléfono Uconnect™).

**Botón de teléfono para el teléfono uconnect™(si así está equipado RES/RSC)**

Oprima este botón para activar la característica del teléfono Uconnect™ (si así está equipado). Para mayores detalles consulte “Teléfono Uconnect™” en el Manual de usuario del Uconnect™ ubicado en el CD.

Si su vehículo no está equipado con esta característica o no se encuentra disponible en su vehículo, en la pantalla del radio aparecerá el mensaje “Not Equipped With Uconnect Phone” (No equipado con teléfono Uconnect).

**Botón “TIME” (Hora)**

Oprima el botón “TIME” (Hora) para alternar la pantalla de hora y frecuencia del radio.

**Procedimiento de configuración del reloj**

1. Oprima y sostenga el botón “TIME” (Hora) hasta que las horas parpadeen.
2. Ajuste las horas haciendo girar la perilla de control “TUNE/SCROLL” (Sintonizar/Desplazar) del lado derecho.
3. Después de ajustar la hora, oprima la perilla de control “TUNE/SCROLL” (Sintonizar/Desplazar) del lado derecho para configurar los minutos. Los minutos comenzarán a parpadear.

4. Ajuste los minutos utilizando la perilla de control “TUNE/SCROLL” (Sintonizar/Desplazar) del lado derecho. Oprima la perilla de control “TUNE/SCROLL” (Sintonizar/Desplazar) para guardar el cambio de hora.

5. Para salir, oprima cualquier botón/perilla o espere 5 segundos.

También puede ajustar el reloj oprimiendo el botón “SETUP” (Configurar). Para los vehículos equipados con radio satelital, oprima el botón “SETUP” (Configurar), utilice el control “TUNE/SCROLL” (Sintonizar/Desplazar) para seleccionar “SET CLOCK” (Ajustar reloj) y después siga el procedimiento anterior, comenzando en el Paso 2. Para los vehículos no equipados con radio satelital, oprima el botón “SETUP” (Configurar) y luego siga el procedimiento anterior, comenzando en el Paso 2.

**Botón “INFO” (Información) (si así está equipado RES/RSC)**

Oprima este botón para seleccionar una estación RDS (una en la que se muestren mensajes). El radio regresará a una transmisión de mensajes de texto de radio de una estación FM (sólo en el modo FM).

### **RW/FF**

Si oprime el botón “RW” (Rebobinado) o “FF” (Avance rápido), el sintonizador busca la siguiente frecuencia en la dirección de las flechas. Esta característica funciona en las frecuencias de AM o FM.

### **Control “TUNE” (sintonizar)**

Gire esta perilla en dirección de las manecillas del reloj para incrementar la frecuencia o en el sentido contrario para reducirla.

### **Ajuste del tono, el balance y la disolvenencia**

Oprima la perilla de control giratoria “TUNE/SCROLL” (Sintonizar/Desplazar) y aparecerá la palabra “BASS” (Bajos). Gire la perilla de control “TUNE/SCROLL” (Sintonizar/Desplazar) a la derecha o a la izquierda para aumentar o disminuir los tonos bajos.

Oprima la perilla de control giratoria “TUNE/SCROLL” (Sintonizar/Desplazar) por segunda vez y aparecerá la palabra MID (Medios). Gire el control “TUNE/SCROLL” (Sintonizar/Desplazar) a la derecha o a la izquierda para aumentar o disminuir los tonos de rango medio.

Oprima la perilla de control giratoria “TUNE/SCROLL” (Sintonizar/Desplazar) por tercera vez y aparecerá la palabra “TREBLE” (Agudos). Gire la perilla de control “TUNE/SCROLL” (Sintonizar/Desplazar) a la derecha o a la izquierda para aumentar o disminuir los tonos agudos.

Oprima la perilla de control giratoria “TUNE/SCROLL” (Sintonizar/Desplazar) por cuarta vez y aparecerá la palabra “BALANCE” (Balance). Gire la perilla de control “TUNE/SCROLL” (Sintonizar/Desplazar) a la derecha o a la izquierda para ajustar el nivel de sonido de las bocinas del lado derecho o izquierdo.

Oprima la perilla de control giratoria “TUNE/SCROLL” (Sintonizar/Desplazar) por quinta vez y aparecerá la palabra “FADE” (Disolvenencia). Gire la perilla de control “TUNE/SCROLL” (Sintonizar/Desplazar) a la derecha o a la izquierda para ajustar el nivel de sonido entre las bocinas delanteras y traseras.

Oprima nuevamente la perilla de control giratoria “TUNE/SCROLL” (Sintonizar/Desplazar) para salir del ajuste del tono, del balance y de la disolvenencia.

**Botón “MUSIC TYPE” (tipo de música) (si así está equipado RES/RSC)**

Presionando este botón una vez se activará el modo de tipo de música durante 5 segundos. Si oprime el botón “MUSIC TYPE” (Tipo de música) o gira la perilla de control “TUNE/SCROLL” (Sintonizar/Desplazar) dentro del lapso de 5 segundos, se podrá seleccionar el tipo de formato del programa que desea seleccionar.

Muchas estaciones de radio no transmiten información sobre el tipo de música.

Oprima el botón “MUSIC TYPE” (Tipo de música) para seleccionar entre los siguientes tipos de formato:

Tipo de programa	Pantalla de caracteres de 16 dígitos
Ningún tipo de programa o no definido	Ninguna
Éxitos para adultos	Adlt Hit
Clásica	Classicl
Rock clásico	Cls Rock

College	College
Country	Country
Idioma extranjero	Language
Información	Inform
Jazz	Jazz
News	News
Nostalgia	Nostalga
Oldies	Oldies
Personalidad	Persnlty
Public	Public
Ritmo y Blues	R & B
Música religiosa	Rel Musc
Conversaciones religiosas	Rel Talk
Rock	Rock

Soft	Soft
Rock suave	Soft Rock
Ritmo y Blues suave	Soft R&B
Sports	Sports
Talk	Talk
Top 40	Top 40
Weather	Weather

Si se oprime el botón “SEEK” (Explorar) cuando aparece el icono del tipo de música, el radio se sintoniza en la siguiente estación de la frecuencia con el mismo nombre de tipo de música que el seleccionado. La función de tipo de música sólo funciona en el modo de FM.

Si se activa un botón de preselección en el modo de tipo de música (tipo de programa), el modo de tipo de música se cancela y el radio sintoniza la estación preseleccionada.

**Botón “SETUP” (configurar) (si así está equipado RES/RSC)**

Presionar el botón “SETUP” (configurar) le permite seleccionar entre las siguientes opciones:

- **“Set Clock” (Ajustar reloj)** – Oprimiendo el botón “select” (seleccionar) le permite configurar el reloj. Ajuste las horas haciendo girar la perilla de control “TUNE/SCROLL” (Sintonizar/Desplazar). Después de ajustar la hora, oprima la perilla de control “TUNE/SCROLL” (Sintonizar/Desplazar) para configurar los minutos. Los minutos comenzarán a parpadear. Ajuste los minutos utilizando la perilla de control “TUNE/SCROLL” (Sintonizar/Desplazar) del lado derecho. Oprima la perilla de control “TUNE/SCROLL” (Sintonizar/Desplazar) para guardar el cambio de hora.

### **Botón AM y FM**

Presione este botón para seleccionar el modo de AM o de FM.

### **Botón “SET/RND” (establecer/aleatorio – para establecer la memoria de los botones de presión)**

Cuando usted recibe una estación que desea guardar en la memoria de los botones de presión, oprima el botón “SET/RND” (Establecer/Aleatorio). Aparecerá el símbolo “SET” 1 (Establecer 1) en la pantalla.

Seleccione el botón (1-6) en el que desea establecer esta estación, oprímalo y luego suéltelo. Si no se selecciona un botón en los 5 segundos siguientes después de oprimir el botón “SET/RND” (Establecer/Aleatorio) , la estación continuará escuchándose pero no se almacenará en la memoria de los botones de presión.

Usted puede agregar una segunda estación a cada botón de presión repitiendo el proceso anterior, con la siguiente excepción: Presione dos veces el botón “SET/RND” (Establecer/Aleatorio) y aparecerá “SET” 2 (Establecer 2) en la pantalla. En cada botón se pueden establecer estaciones para “SET” 1 (Establecer 1) y “SET” 2 (Establecer 2) en AM y FM. Esto permite almacenar un total de 12 estaciones en AM y 12 en FM en la memoria de los botones de presión.

Las estaciones almacenadas en la memoria de “SET” 2 (Establecer 2) se pueden seleccionar oprimiendo dos veces el botón de presión.

Cada vez que se utiliza el botón de preselección, aparece el número del botón correspondiente.

### **Botones 1 a 6**

Estos botones sintonizan las estaciones de radio que almacenó en la memoria del botón de presión (12 estaciones de AM y 12 de FM).

### **Botón “DISC/AUX” (disco/auxiliar) (si así está equipado RES/RSC)**

Oprimir el botón “DISC/AUX” (Disco/Auxiliar) le permitirá alternar de los modos de AM/FM al modo de disco/auxiliar.

### **Instrucciones de funcionamiento modo de CD para reproducir audio de CD y MP3 (si así está equipado RES/RSC)**

#### **NOTA:**

- El interruptor de ignición debe estar en la posición de encendido o de Accesorios para operar el radio.
- Este radio puede reproducir discos compactos (CD), discos compactos grabables (CD-R), discos compactos regrabables (CD-RW), discos compactos con pistas MP3 y discos compactos de sesión múltiple con pistas de CD y MP3.

### Inserción de discos compactos

Inserte suavemente el CD en el reproductor de CD con la etiqueta orientada hacia arriba. El CD será jalado automáticamente hacia el interior del reproductor de CD y el icono de CD en la pantalla del radio se iluminará. Si el CD no entra en la ranura más de 2.5 cm (1 pulg), es posible que ya haya un disco cargado y será necesario expulsarlo antes de cargar uno nuevo.

Si inserta un disco con la ignición encendida y el radio encendido, la unidad cambiará del modo de radio al modo de CD y comenzará a reproducir cuando inserte el disco. La pantalla mostrará el número de pista y el tiempo de reproducción en minutos y segundos. La reproducción comenzará al inicio de la pista 1.

### ¡PRECAUCIÓN!

- Este reproductor de CD sólo acepta discos de 12 cm (4 -3/4 pulg). El uso de discos de otro tamaño puede dañar el mecanismo del reproductor de CD.
- No utilice etiquetas adhesivas. Estas etiquetas pueden despegarse y atascar el mecanismo del reproductor.
- El radio RES es un reproductor de CD de un sólo disco. No intente insertar un segundo disco cuando ya ha cargado uno.
- No se deben utilizar discos de tipo medio doble (un lado es DVD y el otro lado CD), ya que pueden ocasionar daños al reproductor.

### Botón “EJECT” Expulsar CD



Para expulsar el CD, oprima el botón “EJECT” (Expulsar).

Si expulsa un disco y no lo quita en los 10 segundos siguientes, se volverá a cargar. Si el CD no se retira, el radio volverá a insertar el CD sin reproducirlo.

Puede expulsar el disco con el radio y la ignición apagados.

**NOTA:** No se permite expulsar el disco con la ignición apagada en modelos convertibles o de toldo suave (si así está equipado).

### **Botón “SEEK” (Explorar)**

Para la siguiente selección en el CD, oprima el botón “SEEK” (Explorar) derecho. Oprima el botón “SEEK” (Explorar) izquierdo para regresar al inicio de la selección actual o para regresar al inicio de la selección anterior si el CD está dentro del primer segundo de la selección actual. Al oprimir y sostener el botón “SEEK” (Explorar), es posible desplazarse por las pistas en los modos de CD y MP3 más rápidamente.

### **Botón “TIME” (Hora)**

Oprima este botón para cambiar la pantalla de una pantalla grande de tiempo de reproducción del CD a una pantalla chica de tiempo de reproducción del CD.

### **“RW/FF” (Rebobinado/Avance rápido)**

Si se oprime y se sostiene el botón “FF” (Avance rápido), el reproductor de CD comenzará a avanzar rápidamente hasta que el botón “FF” se suelta o se oprime el botón “RW” (Rebobinado) u otro botón del CD. El botón “RW” (Rebobinado) funciona de manera similar.

### **Botón AM y FM**

Presione este botón para seleccionar el modo de AM o de FM.

### **Botón “SET/RND” (Botón de reproducción aleatoria) (si así está equipado RES/RSC)**

Para activar la reproducción aleatoria, oprima este botón durante la reproducción del CD. Esta característica reproduce las selecciones del disco compacto en orden aleatorio para proporcionar un cambio de ritmo interesante.

Para moverse a la siguiente pista seleccionada aleatoriamente, oprima el botón “SEEK” (Explorar) derecho.

Para detener la reproducción aleatoria, oprima el botón “SET/RND” por segunda vez.

### **Notas sobre la reproducción de archivos MP3**

El radio puede reproducir archivos MP3; sin embargo, los medios y formatos de grabación aceptables de archivos MP3 están limitados. Al grabar archivos MP3, ponga atención a las siguientes restricciones.

### **Medios admitidos (tipos de disco)**

Los medios de grabación de archivos MP3 admitidos por el radio son CDDA, CD-R, CD-RW, MP3 y CDDA+MP3.



**Formatos de medios admitidos (sistemas de archivos)**

Los formatos de medios admitidos por el radio son el ISO 9660 Nivel 1 y Nivel 2, e incluyen la extensión Joliet. Al leer discos grabados utilizando formatos distintos al ISO 9660 Nivel 1 y Nivel 2, es posible que el radio no lea los archivos correctamente ni reproduzca el archivo de manera normal. Los formatos UDF y Apple HFS no son admitidos.

El radio tiene los siguientes límites para los sistemas de archivo:

- Número máximo de niveles de carpeta: 8
- Número máximo de archivos: 255
- Número máximo de carpetas: (La visualización de nombres de archivo y de carpeta en el radio está limitada. Para números de archivos y/o carpetas largos, es posible que el radio no pueda mostrar el nombre del archivo y la carpeta y le asigne un número en su lugar. Con una cantidad de archivos máxima, el exceder 20 carpetas producirá este tipo de visualización. Con 200 archivos, al exceder 50 carpetas provocará esta visualización).
- Número máximo de caracteres en los nombres de archivo/ carpeta:

- Nivel 1: 12 (incluyendo un separador "." y una extensión de 3 caracteres)
- Nivel 2: 31 (incluyendo un separador "." y una extensión de 3 caracteres)

El radio admite formatos de disco de sesión múltiple. Los discos de sesión múltiple pueden contener combinaciones de pistas de audio de CD normales y archivos de computadora (incluyendo archivos MP3). Los discos creados con la opción "keep disc open after writing" (mantener disco abierto después de la grabación) son generalmente discos de sesión múltiple. El uso de sesiones múltiples para reproducir audio de CD o MP3 puede incrementar el tiempo de carga del disco.

**Formatos de archivos MP3 admitidos**

El radio sólo reconocerá archivos con la extensión \*.MP3 como archivos MP3. Los archivos que no son MP3 y tienen la extensión \*.MP3 pueden causar problemas de reproducción. El radio está diseñado para identificar el archivo como un MP3 no válido y no lo reproducirá.

Al utilizar el codificador de MP3 para comprimir datos de audio en un archivo MP3, sólo se admiten las velocidades de transferencia de datos y las frecuencias de muestreo que se indican en la siguiente tabla. Además, también se admiten

velocidades de transferencia de datos variables (VBR). La mayoría de los archivos MP3 utilizan una velocidad de muestreo de 44.1 kHz y una velocidad de transferencia de datos de 192, 160, 128, 96 o VBR.

Especificación del formato MPEG	Frecuencia de muestreo (kHz)	Transferencia de datos (kbps)
MPEG-1 Capa de audio 3	48, 44.1, 32	320, 256, 224, 192, 160, 128, 112, 96, 80, 64, 56, 48, 40, 32
MPEG-2 Capa de audio 3	24, 22.05, 16	160, 128, 144, 112, 96, 80, 64, 56, 48, 40, 32, 24, 16, 8

Los radios admiten etiquetas ID3 versión 1 que muestran la información del artista, el título de la canción y el título del álbum. Los radios no admiten etiquetas ID3 versión 2.

Los archivos de lista de reproducción no se admiten. Los archivos MP3 Pro tampoco se admiten.

### Reproducción de archivos MP3

Cuando se carga un medio que contiene datos MP3, el radio verifica todos los archivos del medio. Si el medio contiene muchas carpetas o archivos, le tomará más tiempo al radio iniciar la reproducción de los archivos MP3.

El tiempo de carga para la reproducción de archivos MP3 puede ser afectado por lo siguiente:

- Medio – El medio CD-RW se puede tardar más tiempo en cargar que el medio CD-R
- Formatos del medio – Los discos de sesión múltiple se pueden tardar más tiempo en cargar que los discos que no son de sesión múltiple
- Número de archivos y carpetas – El tiempo de carga aumenta si hay más archivos y carpetas.

Para aumentar la velocidad de carga del disco, se recomienda utilizar medios CD-R y discos de una sola sesión. Para crear un disco de una sola sesión, habilite la opción “Disc at Once” (grabar una vez) antes de grabar el disco.

**Botón “LIST” (Lista) (modo de CD para reproducir MP3) (si así está equipado)**

Al oprimir el botón “LIST” (Lista) aparece una lista de todas las carpetas dentro del disco. Puede desplazarse hacia arriba y hacia abajo en la lista girando la perilla de control “TUNE/SCROLL” (Sintonizar/Desplazar). Al seleccionar una carpeta con la perilla de control “TUNE/SCROLL” (Sintonizar/Desplazar) comenzará la reproducción de los archivos contenidos en esa carpeta (o la siguiente carpeta en la secuencia, en caso que la selección no contenga archivos reproducibles).

La lista de las carpetas desaparecerá después de cinco segundos.

### **Botón “INFO” (Información) (modo de CD para reproducir MP3) (si así está equipado RES/RSC)**

Al oprimir el botón “INFO” (Información) repetidamente, se desplazará por la siguiente información de etiquetas: Título de la canción, artista, nombre del archivo y nombre de la carpeta (si está disponible).

Para regresar al modo de prioridad de “tiempo transcurrido”, oprima de nuevo el botón “INFO” (Información).

Oprima y sostenga el botón “INFO” (Información) durante tres segundos o más para que el radio muestre los títulos de las canciones para cada archivo.

Oprima y sostenga de nuevo el botón “INFO” (Información) durante tres segundos para volver al modo de visualización de “tiempo transcurrido”.

### **Instrucciones de funcionamiento – modo auxiliar**

El enchufe auxiliar (AUX) es un enchufe de entrada de audio que le permite al usuario enchufar un dispositivo portátil como un reproductor de MP3 o un reproductor de casetes, y utilizar el sistema de audio del vehículo para amplificar la fuente y reproducirla a través de las bocinas del vehículo.

Al oprimir el botón AUX, se cambiará el modo al dispositivo auxiliar si se conecta algún dispositivo al enchufe AUX.

**NOTA:** El dispositivo AUX debe estar encendido y el volumen del dispositivo ajustado a un nivel apropiado. Si el audio del dispositivo AUX no es suficientemente alto, suba el volumen del dispositivo. Si el audio del dispositivo AUX suena distorsionado, baje el volumen del dispositivo.

### **Botón “TIME” (Hora) (modo auxiliar)**

Oprima este botón para cambiar la visualización a la hora del día. La hora del día se mostrará durante 5 segundos (con la ignición apagada).

**Multimedia Uconnect™ (radio satelital) (si así está equipado)**

El radio satelital utiliza tecnología de transmisión directa del satélite al receptor para proporcionar un sonido digital nítido, de costa a costa. El proveedor de servicios de suscripción es Sirius Satellite Radio. Este servicio ofrece más de 130 canales de música, deportes, noticias, entretenimiento y programación para niños, directamente de sus satélites y estaciones radioemisoras.

**NOTA:** El servicio Sirius no está disponible en Hawai y tiene cobertura limitada en Alaska.

**Activación del sistema**

El servicio de radio satelital Sirius está preactivado y usted puede comenzar a escucharlo de inmediato con el año de suscripción de audio incluido en su sistema de radio satelital instalado en el vehículo de fábrica.

Sirius suministrará un juego de bienvenida que contiene la información general, incluyendo cómo configurar su cuenta de escucha en línea. Para mayor información, llame sin costo al 888-539-7474 o bien visite la página de Internet de Sirius en [www.sirius.com](http://www.sirius.com) o [www.siriuscanada.ca](http://www.siriuscanada.ca), para los habitantes de Canadá.

**Número de serie electrónico / número de identificación Sirius (ESN/SID)**

Cuando llame tenga la siguiente información a la mano:

1. El número de serie electrónico / Número de identificación Sirius (ESN/SID).
2. Número de identificación de su vehículo.

Para tener acceso al ESN/SID, refiérase a los siguientes pasos:

**Acceso al ESN/SID**

Con el interruptor de ignición en la posición de encendido o de Accesorios con el radio encendido, oprima el botón "SETUP" (Configurar) y desplácese con ayuda de la perilla de control "TUNE/SCROLL" (Sintonizar/Desplazar) hasta detectar la identificación de Sirius. Oprima la perilla de control "TUNE/SCROLL" (Sintonizar/Desplazar) para mostrar el número de identificación de Sirius. El número de identificación de Sirius desaparecerá en dos minutos. Oprima cualquier botón del radio para salir de esta pantalla.

### **Selección del modo multimedia uconnect™ (Satélite)**

Oprima el botón SAT hasta que “SAT” aparezca en la pantalla. Un CD puede permanecer dentro del radio mientras está en modo de radio satelital.

### **Antena satelital**

Para garantizar una recepción óptima, no ponga objetos en el techo alrededor de la ubicación de la antena. Si se colocan objetos metálicos dentro de la línea de recepción de la antena el desempeño será deficiente. Los objetos grandes en el portaequipajes, como bicicletas, deben colocarse tan atrás como sea posible dentro del diseño de carga de la canastilla. No coloque objetos directamente sobre la antena.

### **Calidad de la recepción**

La recepción satelital puede ser interrumpida debido a alguna de las siguientes razones:

- El vehículo está estacionado en un estacionamiento subterráneo o debajo de un obstáculo físico.
- La cobertura densa de árboles puede interrumpir la recepción en forma de cortes intermitentes de audio.
- Conducir debajo de puentes anchos o entre edificios altos puede ocasionar una recepción intermitente.

- Si se colocan objetos sobre o muy cerca de la antena se puede bloquear la señal.

### **Instrucciones de Funcionamiento – modo de multimedia uconnect™ (satélite)**

**NOTA:** El interruptor de ignición debe estar en la posición de encendido para operar el radio.

### **Botones “SEEK” (Explorar)**

Oprima y suelte los botones “seek” (explorar) para buscar el siguiente canal en el modo satelital. Oprima el interruptor derecho para buscar hacia arriba y el interruptor izquierdo para buscar hacia abajo. El radio permanecerá sintonizado en el nuevo canal hasta que haga otra selección. Si mantiene oprimido cualquiera de los botones, se desplazará por los canales sin detenerse hasta que lo suelte.

### **Botón “SCAN” (buscar)**

Al oprimir el botón “scan” (buscar) el sintonizador busca el siguiente canal y se detiene durante ocho segundos antes de continuar al siguiente. Para detener la búsqueda, oprima el botón “scan” (buscar) por segunda vez.

**Botón “INFO” (información)**

Al oprimir el botón “Info” (información) ciclará la información mostrada entre el artista, el nombre de la canción y el compositor (si está disponible). de igual forma, al presionar y sostener el botón “info” (Información) por tres segundos adicionales, hará que el radio muestre el título de la canción todo el tiempo (presione y mantenga nuevamente para regresar al despliegue normal).

**“RW/FF” (rebobinado/avance rápido)**

Si oprime el botón “RW” (rebobinado) o “FF” (avance rápido), el sintonizador busca el siguiente canal en la dirección de las flechas.

**Control “TUNE” (sintonizar) (giratorio)**

Gire la perilla de control “tune/scroll” (sintonizar/desplazar) en dirección de las manecillas del reloj para aumentar o en el sentido contrario al de las manecillas del reloj para disminuir el número del canal.

**Botón “MUSIC TYPE” (tipo de música)**

Presionando este botón una vez se activará el modo de tipo de música durante 5 segundos. Si oprime el botón

“music type” (tipo de música) o gira la perilla de control “tune/scroll” (sintonizar/desplazar) dentro de 5 segundos se podrá seleccionar el tipo de formato del programa que desea seleccionar.

oprima el botón “music type” (tipo de música) de nuevo para seleccionar el tipo de música.

si se oprime el botón “seek” (explorar) cuando la función del tipo de música está activa, el radio sintonizará el siguiente canal con el mismo nombre de tipo de música seleccionado.

Si se activa un botón de preselección mientras está en el modo de tipo de música (tipo de programa), se cancela el modo de tipo de música y el radio sintoniza el canal preseleccionado.

**Botón “SETUP” (configurar)**

Oprimir el botón “setup” (configurar) le permite seleccionar entre las siguientes opciones:

Desplegar número de identificación de Sirius – Oprima el botón “AUDIO/select” (seleccionar/Audio) para mostrar el número de identificación de Sirius. Este número se utiliza para activar, desactivar o modificar la suscripción de Sirius.

### **Botón “SET” (establecer) – para establecer la memoria de los botones de presión**

Cuando usted recibe un canal que desea guardar en la memoria de los botones de presión, oprima el botón “SET” (Establecer) . Aparecerá el símbolo SET 1 (Establecer 1) en la pantalla.

Seleccione el botón (1-6) en el que desea fijar este canal, oprímalo y luego suéltelo. Si no se selecciona un botón dentro de los 5 segundos siguientes después de oprimir el botón “SET” (Establecer), el canal continuará escuchándose pero no se almacenará en la memoria en el botón de presión.

Usted puede agregar un segundo canal a cada botón de presión repitiendo el proceso anterior, con la siguiente excepción: Oprima dos veces el botón “SET” (Establecer) y aparecerá SET 2 (Establecer 2) en la pantalla. Cada botón se puede establecer para SET 1 (Establecer 1) y SET 2 (Establecer 2). Esto permite guardar un total de 12 canales satelitales en la memoria de los botones de presión. Los canales almacenados en la memoria de SET 2 (Establecer 2) se pueden seleccionar presionando dos veces el botón de presión.

Cada vez que se utiliza el botón de preselección, aparece el número del botón correspondiente.

### **Botones 1 a 6**

Estos botones sintonizan el radio en los canales que fije en la memoria de los botones de presión (12 estaciones de satélite).

### **Instrucciones de funcionamiento (teléfono uconnect™) (si así está equipado)**

Para mayores detalles consulte “Teléfono Uconnect™” en el Manual de usuario del Uconnect™ ubicado en el CD.

### **CONTROLES IPOD/USB/MP3 (SI ASÍ ESTÁ EQUIPADO)**

**NOTA:** Esta sección es solamente para radios con código de ventas RES y REQ/REL/RET con Uconnect™. Para los radios de código de ventas RBZ, RHB, RHR, RHP, RHW, RB2 con pantalla sensible al tacto, refiérase al Manual de usuario del RBZ, RHB, RHR, RHP, RHW O RB2 suministrado por separado. La característica está disponible solamente si está equipada como una opción con dichos radios.

Esta característica le permite conectar un iPod® en el sistema de sonido del vehículo a través de un conector, utilizando el cable de interfaz proporcionado.

La característica acepta dispositivos Mini, 4G, Photo, Nano, 5G iPod® y iPhone®. Algunas versiones de software de iPod® podrían no ser completamente aceptadas por las características. Visite los sitios de la red de Apple para las actualizaciones del software.

### NOTA:

- Si el radio tiene un puerto USB, conectar un iPod® a este puerto no reproduce el medio. Para reproducir un iPod®, utilice el puerto separado del conector (en el compartimiento de la guantera en algunos vehículos).
- Conectando el iPod® al puerto AUX ubicado en la carátula del radio, reproduce el medio, pero no utiliza la característica para controlar el dispositivo conectado.

### Conexión del iPod® o dispositivo externo

Utilice el cable de conexión proporcionado para conectar un iPod® al puerto conector del vehículo (que está ubicado en la guantera en algunos vehículos). Una vez conectado el iPod® y sincronizado con el sistema del vehículo (el iPod® puede demorarse unos segundos para conectarse), el iPod® empieza a cargar y está listo para usar oprimiendo los interruptores del radio, como se describe abajo.



Conector USB/AUX de la consola de centro

### NOTA:

- Es posible que sea necesario desmontar la tapa de protección de las clavijas del conector del puerto del conector, antes de conectar el cable.
- Si la batería del iPod® está completamente descargada, no puede comunicarse con el sistema hasta que se obtenga un mínimo de carga. Dejando el iPod® conectado al sistema podría cargarlo al nivel requerido.



### Uso de esta característica

Utilizando el cable de conexión proporcionado para conectar un iPod® al puerto del conector de del vehículo:

- El audio del iPod® puede reproducirse en el sistema de sonido del vehículo, proporcionando la información de metadatos (artista, título de pista, álbum, etc.) en la pantalla del radio.
- El iPod® se puede controlar usando los botones del radio para reproducir, localizar y listar el contenido del iPod®.
- La batería del iPod® se carga cuando se enchufa en el conector (si está soportado por el dispositivo iPod®).

### Control del iPod® utilizando los botones del radio

Para entrar en el modo iPod® y tener acceso a un iPod® conectado, oprima el botón AUX en la cara frontal del radio.

Ya en la modalidad UCI (iPod®), la pista de audio del iPod® (si está disponible en el iPod®) iniciará la reproducción por el sistema de audio del vehículo.

### Modo de reproducción

Al cambiar al modo, el iPod® inicia automáticamente el modo de reproducción. En el modo de reproducción, utilice los

siguientes botones de la carátula del radio para controlar el iPod® y los datos de la pantalla:

- Utilice la perilla de control "TUNE" (Sintonizar) para seleccionar la siguiente pista o la pista anterior.
  - Al girarla un chasquido en el sentido de las manecillas del reloj (hacia adelante) mientras está reproduciendo una pista, cambia a la siguiente pista.
  - Girándola un chasquido en sentido contrario a las manecillas del reloj (hacia atrás), durante los primeros dos segundos de la pista, cambiará a la pista anterior en la lista. Girar este botón en cualquier otro momento en la pista, cambiará al inicio de la pista actual.
  - Cambie hacia atrás en la pista actual oprimiendo y manteniendo oprimido el botón << **RW** (Rebobinado rápido). Si sostiene el botón <<**RW** el tiempo suficiente, regresará al inicio de la pista actual.
- Cambie hacia delante en la pista actual oprimiendo y manteniendo oprimido el botón **FF** >> (Avance rápido).
- Una sola presión hacia atrás << **RW** o hacia adelante **FF** >> cambiará hacia atrás o hacia delante respectivamente, durante cinco segundos.

- Utilice los botones << **SEEK** y **SEEK** >> para cambiar a la pista previa o a la siguiente. Si se oprime el botón << **SEEK** (Explorar atrás) durante los primeros dos segundos de la pista, regresará a la pista anterior en la lista; si oprime este botón en cualquier otro momento en la pista, regresará al inicio de la pista. Si se oprime el botón **SEEK** >> (Explorar adelante) durante el modo de reproducción, cambiará a la siguiente pista en la lista.
- Mientras se está reproduciendo una pista, oprima el botón **“INFO”** (Información) para ver los metadatos asociados (artista, título de la pista, álbum, etc.) para esta pista. Oprimir otra vez el botón **“INFO”** (Información) cambia a la siguiente pantalla de datos para esta pista. Una vez que haya visto todas las pantallas, la última opresión del botón **“INFO”** (Información) lo regresará a la pantalla del modo de reproducción en el radio.
- Al oprimir el botón **“REPEAT”** (Repetir) cambiará el modo iPod® para repetir la pista reproduciéndose actualmente.
- Oprima el botón **“SCAN”** (Buscar), para utilizar el modo de buscar del iPod®, el cual reproducirá los primeros cinco segundos de cada pista en la lista actual y después avanza a la siguiente canción. Para detener el modo **“SCAN”** y empezar a reproducir la pista deseada, cuando

está reproduciendo la pista, oprima de nuevo el botón **“SCAN”**. Durante el modo de búsqueda si presiona los botones << **SEEK** y **SEEK** >> se seleccionarán las pistas previa y siguiente.

- Botón **“RND”** (Aleatoria) (disponible solamente en el radio con código de ventas RES): Oprimiendo este botón cambia entre los modos de activar y desactivar mezcla para el iPod®. Si el icono **“RND”** se está mostrando en la pantalla del radio, entonces el modo de mezclar está activado.

### Modo de lista o localización

Durante el modo de reproducción, si se oprime cualquiera de los siguientes botones, iniciará el modo de lista. El modo de lista le permite desplazarse por la lista de los menús y las pistas en el iPod®.

- Perilla de control **“TUNE”** (Sintonizar): esta perilla funciona de una manera similar a la rueda de desplazamiento en el iPod®.
- Al girarla en el sentido de las manecillas del reloj (hacia adelante) y en el sentido contrario al de las manecillas del reloj (hacia atrás) se desplaza por las listas, mostrando el detalle de la pista en la pantalla del radio. Una vez que

tiene resaltada en la pantalla del radio la pista que va a reproducir, oprima la perilla de control “TUNE” (Sintonizar) para seleccionar e iniciar la reproducción de la pista. Girar rápido la perilla lo desplazará más rápido por la lista. Durante el desplazamiento rápido, es posible que note un ligero retardo en la actualización de la información en la pantalla del radio.

- Durante todos los modos de lista, el iPod® muestra todas las listas en la modalidad de “enrollado”. De manera que si la pista está al final de la lista, solamente gire la rueda hacia atrás (sentido contrario a las manecillas del reloj) para llegar más rápido a la pista.
- En el modo de lista, los botones “PRESET” (Preselección) del radio se utilizan como atajos para las siguientes listas en el iPod®.
  - Preselección 1 – Listas de reproducción
  - Preselección 2 – Artistas
  - Preselección 3 – Álbumes
  - Preselección 4 – Géneros
  - Preselección 5 – Audiolibros
  - Preselección 6 – Podcasts
- Al oprimir un botón de preselección, se desplegará la lista actual en el primer renglón y el primer tema en esa lista en el segundo renglón.
- Para salir del modo de lista sin seleccionar una pista, oprima de nuevo el mismo botón de preselección para regresar al modo de reproducción.
- Botón “LIST” (Lista): este botón mostrará el nivel superior del menú del iPod®. Gire la perilla de control “TUNE” (Sintonizar) para listar el tema del menú superior que desea seleccionar y después oprima la perilla de control “TUNE” (Sintonizar). Esto desplegará el siguiente rubro de la lista del submenú en el iPod®, luego siga los mismos pasos para ir a la pista deseada en esa lista. No todos los niveles de submenús del iPod® están disponibles en este sistema.
- Botón “MUSIC TYPE” (Tipo de música): Este botón es otro para tener acceso rápido al listado de géneros en su iPod®.

**¡PRECAUCIÓN!**

- Dejar el iPod® (o cualquier dispositivo aceptado) en cualquier parte en el vehículo con extremo calor o frío puede alterar el funcionamiento o dañar el dispositivo. Siga las instrucciones del fabricante del dispositivo.
- Colocar objetos sobre el iPod® o en las conexiones del iPod® en el vehículo, puede causar daño al dispositivo y/o a los conectores.

**¡ADVERTENCIA!**

No conecte o retire el iPod® mientras maneja. Si no sigue esta advertencia podría provocar un accidente.

**Transmisión de audio vía bluetooth (BTSA)**

Se puede transmitir música desde su teléfono celular al sistema de teléfono Uconnect™.

**Control del BTSA usando los botones del radio**

Para entrar al modo BTSA, presione el botón "AUX" en el radio o presione el botón VR y diga "transmitir audio vía Bluetooth".

**Modo de reproducción**

Cuando se cambia al modo BTSA, algunos dispositivos de audio pueden empezar a reproducir la música a través del sistema de audio del vehículo, pero otros dispositivos requieren que se inicie la música primero en el dispositivo y luego se transmite al sistema del teléfono Uconnect™.

Se pueden asociar siete dispositivos al sistema del teléfono Uconnect™, pero sólo se puede seleccionar y reproducir uno.

**Selección de un dispositivo de audio diferente**

1. Oprima el botón "PHONE" (Teléfono) para comenzar.
2. Después de la indicación "Listo" (Ready) seguido del Bip, diga "configurar" y luego diga "seleccionar dispositivos de audio".
3. Diga el nombre del dispositivo de audio o pida al sistema de teléfono Uconnect™ que liste los dispositivos de audio.

**Siguiente pista**

Use el botón "SEEK up" (Buscar hacia arriba) o presione el botón VR en el radio y diga "siguiente pista" para cambiar a la música de la siguiente pista de su teléfono celular.

## 300 TABLERO DE INSTRUMENTOS

### Pista anterior

Use el botón "SEEK down" (Buscar hacia abajo) o presione el botón VR en el radio y diga "pista anterior" para cambiar a la música de la pista anterior de su teléfono celular.

### Localizar

En un dispositivo BTSA no está disponible la opción de localizar. Sólo se visualizará la información de la canción actual que se está reproduciendo.

## CONTROLES REMOTOS DEL SISTEMA DE SONIDO

Los controles remotos del sistema de sonido están ubicados en la parte trasera del volante de la dirección. Se puede tener acceso a los interruptores por detrás del volante.



045040915

### Controles de sonido detrás del volante

El control del lado derecho es un interruptor tipo balancín que tiene un botón de presión en el centro y controla el volumen y la modalidad del sistema de sonido. Al presionar la parte superior del interruptor tipo balancín se aumenta el volumen y al presionar la parte inferior se disminuye el volumen.

Al presionar el botón central el radio cambiará entre los diferentes modos disponibles (AM/FM/SAT/CD/HDD/AUX/VES, etc.).

El control del lado izquierdo es un interruptor tipo balancín con un botón de presión en la parte central. La función del control del lado izquierdo varía dependiendo de la modalidad en la que esté.

A continuación se describe el funcionamiento del control del lado izquierdo en cada modalidad.

### **Funcionamiento del radio**

Si presiona la parte superior del interruptor se buscará hacia adelante la siguiente estación escuchable y si presiona la parte inferior del interruptor se buscará hacia atrás la siguiente estación escuchable.

El botón ubicado en la parte central del control del lado izquierdo sintoniza la siguiente estación programada en los botones de presión de programación del radio.

### **Reproductor de CD**

Si presiona una vez la parte superior del interruptor se reproducirá la siguiente pista del CD. Si presiona una vez la parte inferior del interruptor se reproducirá la pista actual desde

el inicio y si lo presiona dentro de un segundo después de que inició la reproducción de la pista actual se reproducirá la pista anterior desde el inicio.

Si presiona dos veces la parte superior o inferior del interruptor se reproducirá la segunda pista y si lo presiona tres veces se reproducirá la tercera pista, etc.

El botón central del interruptor tipo balancín del lado izquierdo no tiene función para un reproductor de CD sencillo (un sólo disco). Sin embargo, cuando se tiene un vehículo equipado con un reproductor de CD múltiple, el botón central seleccionará el siguiente disco disponible en el reproductor de CD.

### **Mantenimiento de los CD/DVD**

Para mantener los CD/DVD en buenas condiciones, tome las siguientes precauciones:

1. Manipule el disco por el borde; evite tocar la superficie.
2. Si el disco está sucio, limpie la superficie con un trapo suave, limpiando de la parte central hacia el borde.
3. No adhiera papel o cinta al disco; evite rayar el disco.
4. No use solventes como bencina, thinner, limpiadores o antiestáticos en aerosol.
5. Guarde el disco en su estuche después de usarlo.

6. No exponga el disco a la luz directa del sol.
7. No guarde el disco en lugares donde la temperatura pueda elevarse mucho.

**NOTA:** Si tiene dificultad para tocar un disco en particular, puede que esté dañado (por ejemplo, rayado, sin cubierta reflectora, un cabello, humedad o rocío sobre el disco), no es del tamaño o tiene código de protección. Trate con un disco que sepa que esté en buenas condiciones antes de dar servicio al reproductor de discos.

### Operación del radio y teléfonos celulares

Bajo ciertas condiciones, el funcionamiento de un teléfono celular en su vehículo puede causar un funcionamiento errático o ruidoso de su radio. Esta condición puede aminorarse o eliminarse reubicando la antena del teléfono celular. Esta condición no daña el radio. Si el funcionamiento de su radio no se “limpia” satisfactoriamente al reubicar la antena, es recomendable que baje el volumen de su radio o lo apague cuando el teléfono celular está operando cuando no use el Uconnect™ (si así está equipado).

### CONTROLES DE CLIMA

El sistema de aire acondicionado y calefacción está diseñado para que usted esté cómodo en todos los tipos de clima.

#### Control automático de temperatura de dos zonas (ATC) (si así está equipado)

- El control automático de temperatura (ATC) permite a los ocupantes de ambos asientos, del conductor y del pasajero, seleccionar ajustes de comodidad individuales.
  - Cuando los ocupantes en el vehículo seleccionan una operación en la modalidad AUTO (Automática), la operación automática del ventilador se fija mediante un botón de presión en la unidad de control y una configuración de temperatura cómoda usando los botones para subir y bajar la temperatura.
  - El sistema proporciona un funcionamiento de “ajuste y olvide” para óptima comodidad y conveniencia.
  - El sistema puede controlarse manualmente si se desea.
- El sistema ATC mantiene automáticamente el nivel de comodidad interior deseado por el conductor y el pasajero.



**Tablero del control automático de temperatura (ATC)**

*1. Botón de A/C*

Presione y libere para cambiar la configuración actual del aire acondicionado (A/C), el indicador se ilumina cuando el A/C está encendido. Realizar esta función ocasionará que el ATC cambie al modo manual.

*2. Botón de control de recirculación*

Presione y libere para cambiar la configuración actual, el indicador se iluminará cuando esté encendido.

*3. Pantalla de temperatura del ocupante del asiento delantero izquierdo*

Esta pantalla muestra la configuración de temperatura del ocupante del asiento delantero izquierdo.

*4. Pantalla de modo*

Esta pantalla muestra la selección actual del modo (tablero, nivel doble, piso, mezcla).

*5. Pantalla del control del ventilador*

Esta pantalla muestra la selección actual de velocidad del ventilador.

*6. Pantalla de temperatura del ocupante del asiento delantero derecho*

Esta pantalla muestra la configuración de temperatura del ocupante del asiento delantero derecho.

*7. Botón del desempañador delantero*

Presione y libere para cambiar la configuración actual, el indicador se iluminará cuando esté encendido. Realizar esta función ocasionará que el ATC cambie al modo manual. El



ventilador se acoplará inmediatamente si se selecciona el modo de desempañador.

### *8. Botón hacia arriba de control de temperatura del pasajero*

Proporciona al pasajero un control independiente de temperatura. Presione el botón para configuraciones de temperatura más cálidas.

### *9. Botón hacia abajo de control de temperatura del pasajero*

Proporciona al pasajero un control independiente de temperatura. Presione el botón para configuraciones de temperatura más frías.

### *10. Botón de control automático de temperatura*

Controla automáticamente la temperatura, la distribución y el volumen del flujo de aire, así como la cantidad de recirculación del aire. Oprímalo y suéltelo para seleccionarlo. Para mayores detalles consulte "Funcionamiento automático". Realizar esta función ocasionará que el ATC cambie entre el modo manual y los modos automáticos.

### *11. Control del ventilador*

Existen siete velocidades del ventilador, la velocidad del ventilador se incrementa cuando se mueve el control hacia la derecha desde la configuración de velocidad más baja

del ventilador. Realizar esta función ocasionará que el ATC cambie al modo manual.

### *12. Botón ON/OFF (encendido/apagado) del control de clima*

Presione y libere para encender/apagar el control de clima.

### *13. Botón de control de modo*

Presione y libere para seleccionar entre los modos (tablero, nivel doble, piso, mezcla). Realizar esta función ocasionará que el ATC cambie al modo manual.

### *14. Botón "SYNC" (Sincronización)*

Oprímalo y suéltelo para controlar el ajuste de temperatura para ambas zonas desde el control de temperatura del conductor.

### *15. Botón hacia abajo de control de temperatura del conductor*

Proporciona al conductor un control independiente de temperatura. Presione el botón para configuraciones de temperatura más frías.

### *16. Botón hacia arriba de control de temperatura del conductor*

Proporciona al conductor un control independiente de temperatura. Presione el botón para configuraciones de temperatura más cálidas.

### Operación automática

1. Presione el botón AUTO en el tablero de control automático de temperatura (ATC).
2. Después, ajuste la temperatura que le gustaría que el sistema mantuviera ajustando los botones de control de temperatura del conductor y del pasajero. Una vez que es desplegada la temperatura deseada, el sistema obtendrá y mantendrá automáticamente ese nivel de confort.
3. Cuando el sistema esté configurado de acuerdo a su nivel de comodidad, no es necesario cambiar los ajustes. Usted experimentará mayor eficiencia permitiendo que el sistema simplemente funcione de forma automática.

### NOTA:

- No es necesario mover los ajustes de temperatura para enfriar o calentar los vehículos. El sistema ajusta automáticamente la temperatura, modalidad y velocidad del ventilador para proporcionar la comodidad tan rápido como sea posible.
- La temperatura puede desplegarse en unidades del sistema inglés o métrico seleccionando la característica US/M programable por el cliente. Consulte “Centro de

información electrónica del vehículo (EVIC) Características programables por el cliente” en esta sección del manual.

Para otorgarle la comodidad máxima en el modo automático, cuando se arranca en frío, el ventilador del soplador permanecerá encendido en baja hasta que el motor se haya calentado. El ventilador incrementará su velocidad y cambiará al modo automático.

### Operación manual

Este sistema ofrece un complemento total de las características de anulación manual.

**NOTA:** Cada una de estas características funcionan independientemente una de la otra. Si alguna de las características es controlada manualmente, el control de temperatura continuará funcionando automáticamente.

#### *Control del ventilador*



045633350

Hay siete velocidades fijas del ventilador. Utilice la perilla de control exterior para regular la cantidad de aire suministrado a través del sistema en cualquier modalidad seleccionada. La velocidad del ventilador aumenta conforme se mueve

el control a la derecha y disminuye conforme se mueve a la izquierda.

La velocidad del ventilador se puede fijar en cualquiera de las velocidades establecidas ajustando la perilla de control exterior del ventilador. El ventilador funcionará ahora en una velocidad establecida hasta que sean seleccionadas velocidades adicionales. Esto permite a los ocupantes delanteros controlar el volumen de aire circulando en el vehículo y cancelar la modalidad AUTO.

El operador también puede seleccionar la dirección del flujo de aire seleccionando una de las siguientes posiciones.

### Modalidad “PANEL” (Tablero)

 El aire proviene de las salidas en el tablero de instrumentos. Cada una de estas salidas puede ajustarse individualmente para dirigir el flujo de aire. Las aletas de las salidas centrales y de las salidas exteriores se pueden mover hacia arriba y hacia abajo o de lado a lado para regular la dirección del flujo de aire. Hay una rueda de apagado ubicada debajo de las aletas para apagar o ajustar la cantidad de flujo de aire que sale por estas salidas.

### Modalidad “BI-LEVEL” (Doble nivel)

 El aire proviene de las salidas del tablero de instrumentos, de las salidas del piso y de las salidas del desempañador.

**NOTA:** En muchas posiciones de temperatura, la modalidad “BI-LEVEL” está diseñada para proporcionar aire más frío por las salidas del tablero y aire más caliente por las salidas del piso.

### Modalidad “FLOOR” (Piso)

 El aire proviene por las salidas del piso. Una pequeña cantidad de aire también es dirigida a través de las salidas del desempañador y de las salidas del desempañador de las ventanas laterales.

### Modalidad “MIX” (Mezclado)

 El aire es suministrado a través de las salidas del piso, del desempañador y del desempañador de las ventanas laterales. Esta modalidad trabaja mejor en condiciones frías o de nieve. Le permite estar cómodo mientras mantiene el parabrisas limpio.

### Modalidad “DEFROST” (Desempañador)



El aire es suministrado a través de las salidas del parabrisas y del desempañador de las ventanas laterales. Use la modalidad de desempañador junto con las modalidades de temperatura máxima para una mejor descongelación del parabrisas y de las ventanas laterales. Cuando se selecciona la modalidad de descongelación, el ventilador automáticamente cambiará a la velocidad predeterminada media-alta a menos que el ventilador se controle manualmente.

**NOTA:** Mientras está funcionando en otras modalidades, el sistema no detectará automáticamente la presencia de niebla, empañamiento o hielo en el parabrisas.

La modalidad “DEFROST” (Desempañador) debe seleccionarse manualmente para aclarar el parabrisas y los cristales laterales.

### Aire acondicionado (A/C)

El botón del aire acondicionado (A/C) permite al operador activar o desactivar manualmente el sistema del aire acondicionado. Cuando la modalidad de A/C está activada y el ATC está puesto en una temperatura fría, aire deshumificado fluye a través de las salidas de aire. Si se

desea la modalidad ECONOMY (Economía), oprima el botón A/C para apagar la modalidad del A/C en la pantalla del ATC y desactivar el sistema del A/C.

### NOTA:

- Si el sistema está en la modalidad de mezcla, piso o desempañador, el A/C se puede apagar, pero el sistema del A/C se mantendrá activo para evitar que se empañen las ventanas.
- Si aparece niebla o empañamiento en el parabrisas o cristales laterales, seleccione la modalidad “DEFROST” (Desempañador) e incremente la velocidad del ventilador.

### Control de recirculación



Cuando el aire exterior contiene humo, olores o mucha humedad o si se desea un enfriamiento rápido, usted puede hacer recircular el aire interior oprimiendo el botón de control de la modalidad recirculación. La modalidad de recirculación solamente debe utilizarse temporalmente. El LED de recirculación se iluminará cuando se seleccione este botón. Oprima el botón una segunda vez para desactivar el LED y la modalidad de recirculación y permitir la entrada de aire exterior al interior del vehículo.

**NOTA:** En clima frío, el uso del modo de recirculación puede ocasionar excesivo empañamiento de las ventanas. La modalidad de recirculación no está permitida en las modalidades de Mezcla de Piso/Desempañador y Desempañador para mejorar el limpiado de las ventanas. La recirculación se desactivará automáticamente cuando se seleccionan estos modos.

### Consejos de operación

#### Desempañado de las ventanas

Las ventanas se empañarán por el interior si la humedad dentro del vehículo es alta. Esto ocurre a menudo en temperaturas agradables o frías cuando está lluvioso o húmedo. En la mayoría de los casos, encender el aire acondicionado (presionando el botón A/C) desempañará. Ajuste el control de temperatura, la dirección del aire y la velocidad del ventilador para mantener la comodidad.

Conforme la temperatura se enfría, puede ser necesario dirigir el aire hacia el parabrisas. Ajuste el control de temperatura y la velocidad del ventilador para mantener la comodidad. Las velocidades altas del ventilador reducirán el empañamiento. El empañado interior del parabrisas se puede eliminar rápidamente seleccionando el modo

de desempañador. La limpieza regular del interior de las ventanas con una solución de limpieza que no deje una capa de película (vinagre y agua funciona bien) ayudará a prevenir que contaminantes (humo de cigarro, perfumes, etc.) se adhieran a las ventanas. La contaminación incrementa la probabilidad de que las ventanas se empañen.

#### Funcionamiento durante el verano

**NOTA:** En algunos casos durante funcionamiento con arrastre de remolque en altas temperaturas es posible que se reduzca el desempeño del sistema de aire acondicionado. Esto ayuda a proteger al motor de sobrecalentamiento durante condiciones de mucha carga.

Su sistema de aire acondicionado también está equipado con un sistema automático de recirculación. Cuando el sistema detecta una carga pesada o condiciones de mucho calor, usará parcialmente el modo de recirculación del A/C para dar una mayor comodidad.

















#### Funcionamiento durante el invierno

Al operar el sistema durante los meses de invierno, asegúrese de que la admisión de aire, localizada directamente en la parte delantera del parabrisas, no tenga hielo, lodo, nieve ni otras obstrucciones.

**Encierro por vacaciones**







Siempre que almacene su vehículo o lo tenga fuera de servicio (por ejemplo, por vacaciones) durante más de dos semanas, haga funcionar el sistema de aire acondicionado con el vehículo en ralentí alrededor de cinco minutos en el ajuste de aire fresco y ventilador en alta. Esto asegurará una lubricación adecuada del sistema para minimizar la posibilidad de que el compresor se dañe cuando el sistema se arranque de nuevo.

## Tabla de consejos de operación

TEMPERATURA AMBIENTE	FIJACIÓN DE LOS CONTROLES
<p>CLIMA MUY CALIENTE Y TEMPERATURA EN EL INTERIOR DEL VEHÍCULO MUY CALIENTE</p> 	<p>Abra las ventanas, arranque el vehículo y fije el control de modo en la posición tablero  o doble nivel  y prenda el aire acondicionado. Ajuste el control del ventilador en la posición "HIGH" (alta) (a tope en el sentido de las manecillas del reloj). Ajuste el control de temperatura al mínimo (a tope en el sentido contrario a las manecillas del reloj). Después de que el aire caliente ha sido expulsado del vehículo, coloque el control de modo en recirculación  con aire acondicionado y cierre las ventanas. Una vez que esté confortable, coloque el control de modo en la posición tablero  o doble nivel  con aire acondicionado.</p>
<p>CLIMA CALIDO</p> 	<p>Si el día está soleado, fije el control de modo en la posición tablero  y prenda el aire acondicionado. Si esta nublado oscuro, coloque el control de modo en la posición doble nivel  con aire acondicionado. Ajuste el control de temperatura a una posición de confort.</p>
<p>CONDICIONES DE NIEVE O FRIO O FRIO CON HUMEDAD</p> 	<p>Fije el control de modo a la posición desempañador/piso  o desempañador </p> <p>Ajuste el control del ventilador en la posición "HIGH" (alto). Si las ventanas no están empañadas, ajuste el control del ventilador y el de temperatura a condiciones de confort.</p>
<p>CONDICIÓN FRIO SECO</p> 	<p>Fije el control de modo en la posición piso . Si el día está soleado, puede requerir más aire por la parte superior. En este caso, fije el control de modo en la posición doble nivel . En un clima muy frío, si necesita calor extra en el parabrisas, fije el control de modo en la posición desempañador/piso  o desempañador  según se requiera. Ajuste el control del ventilador y el de temperatura a condiciones de confort.</p>

## UTILIZACIÓN ÓPTIMA DEL SISTEMA DE AIRE ACONDICIONADO:

El procedimiento más eficiente para obtener la temperatura de confort en el menor tiempo, especialmente en temperaturas ambientales arriba de 40°C o después de que el vehículo permaneció durante largo tiempo expuesto a altas temperaturas ambientales, es como se indica a continuación:

1. Encienda el motor del vehículo y abra todas las ventanas totalmente.
2. Gire la perilla del control del ventilador  a la posición más alta.
3. Ajuste la perilla del control de modo en la posición de salida por las rejillas del tablero .
4. Ajuste el control de la temperatura a frío máxima y verifique que el botón de copo de nieve  se encuentre aplicado (si así está equipado el vehículo).
5. Conduzca así el vehículo durante 1 a 5 minutos, posteriormente después de expulsar el aire caliente de la cabina cierre las ventanas y ajuste la perilla o botón (si así está equipado el vehículo) de control de modo en recirculación .
6. Ajuste la perilla del control del ventilador  en una velocidad intermedia (en la mayoría de los casos en la segunda velocidad), recuerde que esta acción será definitiva para obtener la temperatura de confort lo más rápido posible. Si la perilla permanece en la posición del ventilador más alta, no se logrará una buena temperatura de operación del sistema.
7. Una vez que se haya alcanzado la temperatura de confort se puede ajustar la perilla a modo de aire fresco o aire exterior, se recomienda que se cambie el modo de recirculación  a aire fresco o exterior al menos cada 20 minutos.
8. Al llegar a un semáforo o detenerse por algún tiempo en marcha mínima, se notará un pequeño deterioro de la temperatura de confort durante el tiempo que permanezca en marcha mínima o ralenti, esta condición es normal y la temperatura se recuperará rápidamente al iniciar nuevamente la marcha, aun así es necesario que la perilla del control del ventilador permanezca en una velocidad intermedia o baja, en caso contrario la temperatura de confort no se recuperará adecuadamente.





# ARRANQUE Y OPERACIÓN

## CONTENIDO

- PROCEDIMIENTOS DE ARRANQUE .....316
  - Transmisión automática .....316
  - Keyless Go™ (arranque sin llave) .....317
  - Arranque normal .....318
  - Climas extremadamente fríos (por debajo de -29°C o -20°F) .....319
  - Si el motor no arranca.....319
  - Después del arranque.....320
- TRANSMISIÓN AUTOMÁTICA .....320
  - Interbloqueo de la llave de ignición .....321
  - Sistema de interbloqueo entre el freno y los cambios de la transmisión.....321
  - Transmisión automática de cinco velocidades.322
  - Rangos de velocidad.....322
  - AUTOSTICK (si así está equipado) .....325
- SISTEMA SELEC-TERRAIN™ (SI ASÍ ESTÁ EQUIPADO).....326
  - Descripción .....326
- CONDUCCIÓN A TRAVÉS DE AGUA .....328
  - Agua estancada poco profunda .....328
  - Conducir fuera de carretera .....328
- CONDUCCIÓN EN SUPERFICIES RESBALOSAS .....329
  - Conducción en nieve, lodo y arena.....330
  - Ascenso de cuestas .....330
  - Tracción cuesta abajo .....331
  - Después de conducir a campo traviesa .....331
- DIRECCIÓN HIDRÁULICA.....332

## 314 ARRANQUE Y OPERACIÓN

- FRENO DE ESTACIONAMIENTO .....333
- SISTEMA ELECTRÓNICO DE CONTROL DE LOS FRENOS .....335
  - Sistema de frenos antibloqueo (ABS).....335
  - Sistema de control de tracción (TCS) .....336
  - Sistema de refuerzo de los frenos (BAS).....336
  - Mitigación electrónica al vuelco (ERM).....337
  - Control electrónico de estabilidad (ESC) .....337
  - Luz indicadora de activación/ falla del ESC y luz indicadora de desactivación del ESC .....341
- INFORMACIÓN DE SEGURIDAD DE LAS LLANTAS.....342
  - Símbolos identificadores de las llantas .....342
  - Número de identificación de la llanta (TIN).....346
  - Terminología y definiciones de las llantas.....347
  - Carga y presión de las llantas.....349
- LLANTAS — INFORMACIÓN GENERAL .....353
  - Presión de las llantas .....353
  - Presiones de inflado de las llantas.....354
  - Presiones de la llanta para funcionamiento a alta velocidad .....355
  - Llantas de capas radiales .....356
  - Llanta de refacción compacta (si así está equipado).....356
  - Refacción de uso limitado (si así está equipado).....357
  - Patinado de las llantas .....357
  - Indicadores de desgaste del dibujo.....358
  - Vida útil de la llanta .....359
  - Reemplazo de las llantas .....359
- CADENAS PARA LLANTAS .....360
- RECOMENDACIONES PARA LA ROTACIÓN DE LLANTAS.....360
- SISTEMA DE MONITOREO DE PRESIÓN DE LAS LLANTAS (TPMS) .....361
  - Sistema básico.....363

- Sistema Premium (si así está equipado) .....366
- Información general .....370
- REQUERIMIENTOS DE COMBUSTIBLE .....370
  - Gasolina reformulada.....371
  - Gasolina/mezclas oxigenadas .....371
  - Uso de E-85 en vehículos sin combustible flexible .....372
  - MMT en la gasolina .....372
  - Materiales agregados al combustible.....373
  - Precauciones del sistema de combustible .....373
  - Advertencias sobre el monóxido de carbono...374
- CARGA DE COMBUSTIBLE .....374
  - Tapón de llenado de combustible (tapón de gasolina) .....374
  - Mensaje de tapón de llenado de combustible suelto.....377
- CARGA DEL VEHÍCULO .....377
  - Etiqueta de certificación .....377
- ARRASTRE DE REMOLQUE .....380
  - Definiciones comunes de arrastre.....380
  - Clasificación del gancho de remolque .....382
  - Peso del remolque y de la flecha de conexión del remolque .....384
  - Requerimientos de arrastre.....385
  - Consejos de arrastre.....388
- ARRASTRE RECREATIVO (CASA RODANTE POSTERIOR, ETC.).....390

## PROCEDIMIENTOS DE ARRANQUE

Antes de arrancar su vehículo, ajuste su asiento, el espejo interior y exterior, colóquese el cinturón de seguridad y si los hubiera, pida al resto de los ocupantes que se abrochen sus cinturones de seguridad.

### ¡ADVERTENCIA!

Nunca deje niños a solas en un vehículo. Dejar a un niño en el vehículo sin vigilancia es peligroso por muchas razones. El niño u otras personas se pueden lesionar seria o fatalmente. No deje el transmisor de llave en el interruptor de ignición. El niño puede hacer funcionar las ventanas eléctricas, otros controles o mover el vehículo.

### Transmisión automática

La palanca de cambios debe estar en la posición P (estacionamiento) o N (neutral) antes de que pueda arrancar el motor. Aplique los frenos antes de cambiar a cualquier rango de conducción.

### ¡PRECAUCIÓN!

Se puede dañar la transmisión si no se toman en cuenta las siguientes precauciones:

- Cambie a estacionamiento (P) únicamente después de que el vehículo se haya detenido completamente.
- Cambie a reversa (R) o salga de la misma únicamente después de que el vehículo se haya detenido completamente y que el motor esté en marcha mínima.
- No cambie de reversa (R), estacionamiento (P) o neutral (N) a otra velocidad de marcha hacia adelante cuando la velocidad del motor sea mayor a la velocidad de marcha mínima.
- Antes de cambiar a otra velocidad, cerciórese de pisar firmemente el pedal del freno.

### Uso de un transmisor con llave integrada (arranque de toque)

**NOTA:** El arranque normal de un motor frío o caliente se obtiene sin bombear o presionar el pedal del acelerador.

**No** pise el acelerador. Utilice el transmisor con llave integrada para girar brevemente el interruptor de ignición a la posición En marcha y libérela tan pronto como se acople el motor de arranque. El motor de arranque continuará funcionando y se desacoplará automáticamente cuando el motor esté funcionando. Si el motor no arranca, el motor de arranque se desacoplará automáticamente en 10 segundos. Si ocurre esto, gire el interruptor de ignición a la posición asegurado, espere de 10 a 15 segundos, después repita el procedimiento de “arranque normal”.

### Keyless Go™ (arranque sin llave)



050105203

Esta característica permite al conductor hacer funcionar el interruptor de ignición oprimiendo un botón, siempre y cuando esté instalado el botón arranque/paro del motor y la llave de ignición, transmisor de acceso sin llaves (RKE), esté en el compartimiento de pasajeros.

### Instalación y desmontaje del botón de “engine start/stop” (arranque/paro del motor)

#### *Instalación del botón*

1. Quite el transmisor de llave del interruptor de ignición.
2. Inserte el botón de “Engine start/stop” (arranque/paro del motor) en el interruptor de ignición, con el letrero hacia arriba y legible.
3. Oprima firmemente el centro del botón para asegurarlo en su lugar.

#### *Desmontaje del botón*

1. El botón de “Engine start/stop” (arranque/paro del motor) se puede desmontar del interruptor de ignición para el uso de transmisor de llave.
2. Inserte la parte metálica de la llave de emergencia debajo del bisel cromado en la posición de las 6 horas (relativa a un reloj imaginario) y haga palanca suavemente para aflojar el botón.

**NOTA:** El botón de “Engine start/stop” (arranque/paro del motor) sólo deberá retirarse o insertarse con la ignición en la posición de asegurado (posición de apagado en Keless Go™).

### Arranque normal

#### Usando el botón “Engine start/stop” (arranque/paro del motor)

**NOTA:** El arranque normal de un motor frío o caliente se obtiene sin bombear o presionar el pedal del acelerador.

Para arrancar el motor, la transmisión debe estar en estacionamiento (P) o neutral (N). Oprima y mantenga oprimido el pedal del freno mientras oprime el botón de arranque/paro del motor una vez. El sistema toma el control e intenta arrancar el vehículo. Si el vehículo no arranca, el motor de arranque se desacoplará automáticamente después de 10 segundos. Si desea detener el giro del motor antes de que el motor arranque, presione nuevamente el botón.

Para apagar el motor usando el botón “Engine start/stop” (arranque/paro del motor).

1. Coloque la palanca de cambios en estacionamiento (P) y después oprima y suelte el botón “Engine start/stop” (arranque/paro del motor).
2. El interruptor de ignición regresará a la posición de apagado.
3. Si la palanca de cambios no está en estacionamiento (P), el botón de arranque/paro del motor se debe mantener durante dos segundos y la velocidad del vehículo debe ser de 8 km/h (5

mph) antes de que el motor se pare. La posición del interruptor de ignición permanecerá en la posición de accesorios hasta que la palanca de cambios esté en estacionamiento (P) y el botón sea oprimido dos veces a la posición de apagado. Si la palanca de cambios no está en estacionamiento (P) y el botón de “Engine start/stop” (arranque/paro del motor) se oprime una vez, el EVIC (si así está equipado) mostrará un mensaje “Vehicle Not In Park” (vehículo no está en estacionamiento) y el motor permanecerá funcionando. Nunca deje un vehículo fuera de la posición de estacionamiento (P) ya que podría rodar.

**NOTA:** Si el interruptor de ignición se deja en la posición de accesorios o de Encendido (sin que el motor esté funcionando) y la transmisión está en estacionamiento (P), el sistema saldrá automáticamente después de 60 minutos de inactividad y la ignición cambiará a la posición de apagado.

#### Funciones de Keyless Go™ (arranque sin llave) con el pie del conductor fuera del pedal del freno en la posición de estacionamiento (P) o neutral (N).

La característica Keyless Go™ (arranque sin llave) funciona de modo parecido a un interruptor de ignición. Tiene cuatro posiciones, apagado, accesorios, encendido y arranque. Para cambiar las posiciones del interruptor de ignición sin arrancar el vehículo y usar los accesorios, siga estos pasos.

- Comenzando con el interruptor de ignición en la posición apagado:
- Oprima una vez el botón “Engine start/stop” (arranque/paro del motor) para cambiar el interruptor de ignición a la posición de accesorios (el EVIC muestra “Ignition mode accessory” [Modo de ignición en accesorios]),
- Oprima una segunda vez el botón “Engine start/stop” (arranque/paro del motor) para cambiar el interruptor de ignición a la posición de Encendido (el EVIC muestra “Ignition mode run” [Modo de ignición en encendido]),
- Oprima una tercera vez el botón “Engine start/stop” (arranque/paro del motor) para cambiar el interruptor de ignición a la posición de apagado (el EVIC muestra “Ignition mode off” [modo de ignición apagado]),

### **Climas extremadamente fríos (por debajo de -29°C o -20°F)**

Para garantizar un arranque confiable a estas temperaturas, se recomienda el uso de un calentador eléctrico del bloque del motor externo (disponible con su distribuidor autorizado).

### **Si el motor no arranca**

#### **¡ADVERTENCIA!**

- Nunca vierta combustible ni otros líquidos inflamables en la abertura de entrada de aire del cuerpo del acelerador para tratar de arrancar el vehículo. Esto podría generar una llama intensa repentina y ocasionarle graves lesiones personales.
- No intente empujar o remolcar su vehículo para que arranque. Los vehículos equipados con transmisión automática no se pueden arrancar de esta forma. El combustible sin quemar puede entrar al convertidor catalítico y cuando el motor arranque, se encenderá y dañará el convertidor y el vehículo. Si el vehículo tiene descargada la batería, se pueden utilizar cables auxiliares para arrancar con una batería auxiliar o la batería de otro vehículo. Este tipo de arranque puede ser peligroso si se realiza incorrectamente. Para más información, refiérase a “arranque con cables puente” en “Qué hacer en emergencias”.



### **Descongestionando un motor ahogado – usando el botón Engine start/stop (arranque/paro del motor)**

Si el motor no arranca después de seguir los procedimientos de “arranque normal” o “Clima de frío extremo”, puede estar ahogado. Para eliminar el exceso de combustible, presione y mantenga oprimido el pedal del freno, oprima el pedal del acelerador completamente hasta el piso y manténgalo ahí, después oprima y libere una vez el botón de “Engine start/stop” (arranque/paro del motor). El motor de arranque se acoplará automáticamente, funcionará durante 10 segundos y después se desacoplará. Una vez que ocurra esto, suelte el pedal del acelerador y el pedal del freno, espere de 10 a 15 segundos, después repita el procedimiento de “arranque normal”.

### **Descongestionando un motor ahogado (usando el transmisor con llave integrada)**

Si el motor no arranca después de seguir los procedimientos de “arranque normal” o “Clima de frío extremo”, puede estar ahogado. Para eliminar el exceso de combustible, empuje el pedal del acelerador hasta el piso y manténgalo ahí. Después, gire el interruptor de ignición a la posición En marcha y suéltelo tan pronto como se acople el motor de arranque. El motor de arranque se desacoplará automáticamente en 10 segundos. Una vez que ocurre esto, libere el pedal

del acelerador, gire el interruptor de ignición a la posición asegurado, espere de 10 a 15 segundos, después repita el procedimiento de “arranque normal”.

#### **¡PRECAUCIÓN!**

Para evitar dañar el motor de arranque, espere de 10 a 15 segundos antes de intentar de nuevo.

### **Después del arranque**

La velocidad de marcha mínima es controlada automáticamente y disminuirá conforme se caliente el motor.

## **TRANSMISIÓN AUTOMÁTICA**

#### **¡PRECAUCIÓN!**

Se puede dañar la transmisión si no se toman en cuenta las siguientes precauciones:

- Cambie a estacionamiento (P) únicamente después de que el vehículo se haya detenido completamente.

**¡PRECAUCIÓN!**

- Cambie a reversa (R) o salga de la misma únicamente después de que el vehículo se haya detenido completamente y que el motor esté en marcha mínima.
- No cambie de reversa (R), estacionamiento (P) o neutral (N) a otra velocidad de marcha hacia adelante cuando la velocidad del motor sea mayor a la velocidad de marcha mínima.
- Antes de cambiar a otra velocidad, cerciórese de pisar firmemente el pedal del freno.

**¡ADVERTENCIA!**

Es peligroso cambiar la palanca del selector de velocidades de la posición de estacionamiento (P) o neutral (N) a otra velocidad si la velocidad del motor es mayor que la velocidad de marcha mínima. Si no pisa firmemente el pedal del freno, el vehículo podría acelerar rápidamente hacia adelante o hacia atrás. Se podría perder el control del vehículo y golpear a alguien o algo. Solamente cambie a una velocidad cuando el motor esté en marcha mínima y pise firmemente el pedal del freno.

**Interbloqueo de la llave de ignición**

Este vehículo está equipado con un interbloqueo entre la llave de ignición y la posición de estacionamiento por lo que requiere que la palanca de cambios sea colocada en estacionamiento (P) antes de girar el interruptor de ignición a la posición asegurado. El transmisor de llave solamente se puede retirar del interruptor de ignición cuando el interruptor está en la posición asegurado y una vez retirado, la palanca de cambios queda bloqueada en estacionamiento (Park).

**Sistema de interbloqueo entre el freno y los cambios de la transmisión**

Este vehículo está equipado con un Sistema de interbloqueo entre el freno y la palanca selectora de la transmisión (BTSI), que mantiene la palanca de cambios en la posición de estacionamiento (P) cuando el interruptor de ignición se encuentra en la posición de asegurado. Para mover la palanca de cambios fuera de la posición de estacionamiento, el interruptor de ignición debe girarse a la posición de Encendido o En marcha (con el motor funcionando o no) y se debe de oprimir el pedal del freno.

### Transmisión automática de cinco velocidades

La posición de la palanca mostrada en el panel de instrumentos, indica en que rango está la transmisión. Debe de presionar el pedal del freno para poder cambiar el rango de velocidad o para moverla a la posición de Park. Para conducir, coloque la palanca de la transmisión en la posición de Drive.

La transmisión electrónica le brinda cambios precisos. Se calibra automáticamente a sí misma, por eso los primeros cambios podrían sentirse un poco abruptos. Esta es una condición normal, la precisión de la transmisión se irá mejorando en cuanto el auto camine más kilómetros.

Cambiar de Drive a Park o a reversa deberá ser hecho sólo después de soltar el pedal del acelerador y el vehículo se pare. Asegúrese de tener el pie en el pedal del freno cuando mueva la palanca de velocidades entre los rangos. La palanca de la transmisión tiene sólo Estacionamiento, Reversa, Neutral y la posición de Drive (conducir). Los cambios manuales pueden hacerse usando el Selector Electrónico de rangos (ESR). Mueva la palanca a la derecha o a la izquierda (+/-) cuando en la posición de Drive (conducir) haga el cambio a una velocidad mayor. En el panel de instrumentos se desplegarán los rangos 4. 3. 2. 1.

### Rangos de velocidad

**NOTA:** No acelere el motor mientras cambia de la posición de estacionamiento a neutral o a algún rango de velocidad.

### Estacionamiento (park)

Este rango complementa al freno de estacionamiento bloqueando la transmisión. El motor puede arrancarse en este rango. Nunca use estacionamiento (park) cuando el vehículo esté en movimiento.

Ponga el freno de estacionamiento cuando deje el vehículo en este rango. Aplique siempre primero el freno de estacionamiento, después coloque la palanca de cambios en la posición de estacionamiento (park).

### ¡ADVERTENCIA!

- Nunca utilice la posición de estacionamiento (park) como un sustituto del freno de estacionamiento. Siempre aplique el freno de estacionamiento firmemente cuando se estacione para evitar el movimiento del vehículo y posibles lesiones o daños.

**¡ADVERTENCIA!**

- Es peligroso cambiar la palanca del selector de velocidades de la posición de estacionamiento (P) o neutral (N) a otra velocidad si la velocidad del motor es mayor que la velocidad de marcha mínima. Si no pisa firmemente el pedal del freno, el vehículo podría acelerar rápidamente hacia adelante o hacia atrás. Se podría perder el control del vehículo y golpear a alguien o algo. Solamente cambie a velocidad cuando el motor esté en marcha mínima y esté pisando firmemente el pedal del freno con el pie derecho.

**Reversa (R)**

Este rango es para mover el vehículo hacia atrás. Use este rango únicamente después de que el vehículo se haya detenido completamente.

**Neutral (N)**

Este rango se utiliza cuando el vehículo está detenido durante períodos prolongados con el motor funcionando. El motor puede arrancarse en este rango. Aplique el freno de estacionamiento si debe salir del vehículo.

**NOTA:** Remolcar el vehículo, dejar que se mueva por inercia o conducirlo por cualquier otra razón con la palanca de cambios en neutral (N), puede ocasionar daños severos en la transmisión. Para más información, refiérase a “Arrastre recreativo” y “Para remolcar un vehículo descompuesto” en “Qué hacer en emergencias”.

**Drive (en marcha D)**

Este rango solamente se debe seleccionar cuando el vehículo esté detenido por completo y se hayan aplicado firmemente los frenos. La transmisión automáticamente hace cambios ascendentes hasta la quinta velocidad.

La posición de “drive” (en marcha) proporciona las óptimas condiciones de conducción bajo todas las condiciones normales de operación.

**Modo Sport**

Este modo alterna los cambios automáticos por la conducción deportiva. Las velocidades de cambio ascendente se incrementan para aprovechar al máximo la potencia disponible del motor. El modo sport se activa mediante el interruptor giratorio en la consola central. Para más información vea la sección de “Selección de terreno” en este manual.

### Modo de transmisión Limp Home

La operación de la transmisión es monitoreada por condiciones anormales. Si alguna condición es detectada y que pudiera resultar en algún daño, si el Limp Home está activado, la transmisión permanecerá en la posición del rango hasta que el vehículo sea llevado a paro total. Después de que el vehículo este parado, la transmisión permanecerá en el segundo rango sin importar en qué posición de rango que se haya seleccionado. Las posiciones estacionamiento, reversa y neutral seguirán trabajando. La luz indicadora de mal funcionamiento (MIL) se iluminará. El limp home, permitirá que el vehículo sea llevado con un distribuidor autorizado sin dañar la transmisión.

En caso de algún problema momentáneo, la transmisión podrá ser restablecida haciendo lo siguiente:

1. Pare el vehículo
2. Cambie la palanca de velocidades a la posición de estacionamiento.
3. Gire el interruptor de la ignición a la posición de asegurado/ apagado.
4. Espero aproximadamente 10 segundos

5. Encienda nuevamente el motor

6. Cambie al rango deseado. Si el problema ya no es detectado la transmisión habrá regresado a la operación normal.

**NOTA:** Aunque la transmisión sea restablecida, se recomienda que visite a un distribuidor autorizado lo más pronto posible. El distribuidor cuenta con el equipo para poder hacer un diagnóstico a la transmisión.

### FFuncionamiento de la sobre marcha

La transmisión automática incluye una sobremarcha controlada electrónicamente (quinta velocidad). La transmisión cambiará automáticamente a sobremarcha, si se encuentran presentes las siguientes condiciones:

- La palanca del selector de cambios está en posición “DRIVE” (D)
- La velocidad del vehículo está alta
- El conductor no está presionando a fondo el pedal del acelerador.

### **Cuando usar el modo TOW (arrastre)**

Cuando maneje en áreas de subida, remolcando a otro vehículo o llevando carga pesada, y el cambio de la transmisión es frecuente, seleccione el modo "TOW" al rotar el interruptor localizado al centro de la consola. Al seleccionar el modo de "TOW", mejorará el desempeño y reducirá daños posibles a la transmisión.

### **AUTOSTICK (si así está equipado)**

El modo autostick, es un modo de interactuar con el conductor al ofrecer cambios manuales en la transmisión, para brindarle mayor control del vehículo. Le permite maximizar el frenado con el motor, elimina cambios indeseables y mejora el rendimiento general del vehículo. Este sistema puede también proporcionar más control al manejar en ciudad o en superficies resbalosas, al remolcar o al subir colinas.

### **Operación del autostick**

Cuando la palanca está en la posición de drive (conducir), la transmisión operará automáticamente, cambiando entre los cinco posibles rangos. Para accionar el autostick, simplemente coloque la palanca de velocidades hacia la derecha o a la izquierda (+/-) mientras está en la posición de drive (conducir). Cuando el autostick este activado, el

rango será mostrado en el panel de instrumentos. En este modo tendrá que hacer los cambios manualmente usando la palanca de velocidades o las paletas del volante.

Normalmente el modo de autostick, automáticamente cambiara a cuando la velocidad del vehículo sea muy alta. Si por otro lado el autostick es seleccionado cuando está en el modo sport, la transmisión permanecerá en el rango seleccionado aunque la velocidad máxima sea alcanzada.

La transmisión solo cambiara cuando el conductor haga el cambio.

La transmisión automáticamente cambiara cuando la velocidad del vehículo sea reducida y desplegará el rango actual en el panel de instrumentos.

La transmisión automáticamente cambiara a una velocidad menor cuando el paro del vehículo se esté haciendo. Después de que el vehículo este en paro total, el conductor tendrá que hacer los cambios manualmente (+) para acelerar el vehículo.

Usted puede colocar primera o segunda accionando (+). Partiendo en la segunda marcha es útil en condiciones de nieve o hielo.

## 326 ARRANQUE Y OPERACIÓN

- El sistema ignorará los intentos de cambio ascendente en una velocidad del vehículo muy baja.
- Evite el uso de control de velocidad cuando AutoStickt está activado.
- Los cambios de la transmisión serán más notables cuando AutoStickt está accionado.

Para salir del modo autostick, mantenga la palanca de cambios a la derecha y presione (+), hasta que en el panel de instrumentos se haya cambiado a "D", Se puede desplazar en este modo en cualquier momento sin tener el pie en el acelerador.

## SISTEMA SELEC-TERRAIN™ (SI ASÍ ESTÁ EQUIPADO)

### Descripción

El sistema Selec-Terrain™ combina las capacidades de los sistemas de control del vehículo, junto con la solicitud del conductor, para proporcionar el mejor desempeño en todo terreno.



058241294

Interruptor Selec-Terrain™

El sistema Selec-Terrain™ consiste de las siguientes posiciones:

- **Sport (Deportivo)** – Clima seco, calibración sobre carretera. Disponible solamente en el rango de "4WD High" (Tracción en las cuatro ruedas en alta). El Desempeño basándose en la afinación que proporciona una sensación de tracción trasera, pero con mejor manejabilidad y aceleración por encima de un vehículo

con tracción en dos ruedas. El control electrónico de estabilidad está ajustado para permitir al conductor mayor control del vehículo al mismo tiempo que mantiene seguros los controles de manejo. El vehículo bajará (si está equipado con suspensión de aire) al modo Aero en el rango de alta. La tracción en cuatro ruedas en baja (4WD Low) no está disponible en el modo “SPORT” (Deportivo), si es seleccionada “4WD Low” (Tracción en cuatro ruedas en baja), el sistema Selec-Terrain™ cambiará automáticamente de nuevo a “AUTO” (Automático).

- **Snow (Nieve)** – Configuración afinada para estabilidad adicional en clima inclemente. Se utiliza en carretera y a campo traviesa sobre superficies con tracción floja como la nieve. Si está equipado con suspensión de aire, el nivel cambiará a la altura de conducción normal (NRH) si la caja de transferencia está en el rango de alta. El nivel cambiará a campo traviesa 1 si la caja de transferencia está en el rango de baja.
- **Auto (Automático)** – La operación con tracción en las cuatro ruedas permanente totalmente automática. Equilibra la tracción con una sensación de comando sin separación para proporcionar manejabilidad y aceleración superior a los vehículos con tracción en dos ruedas. Si

está equipado con suspensión de aire, el nivel cambiará a la altura de conducción normal (NRH).

- **Sand/Mud (Arena o Lodo)** – Calibración para campo traviesa para utilizar sobre superficies con baja tracción como el lodo, arena o pasto mojado. La transmisión se maximiza para tracción. Alguna fijación se podría sentir sobre superficies menos descuidadas. Los controles electrónicos del freno están configurados para limitar el control de tracción, el manejo del acelerador y el patinaje de las ruedas. Si está equipado con suspensión de aire, el nivel cambiará a campo traviesa 1.
- **Rock (Piedra)** – Calibración para campo traviesa disponible solamente en el rango 4WD Low. El vehículo se levanta (si está equipado con suspensión de aire) para mejorar la distancia al piso. Tracción basada en afinación con una mejor capacidad de dirección para uso en alta tracción sobre superficies “campo traviesa”. Activa el Control de descenso en pendientes para el control en descensos con pendientes empinadas. Usado para obstáculos a baja velocidad como rocas grandes, surcos profundos, etc. Si está equipado con suspensión de aire, el nivel del vehículo cambiará a Campo traviesa 2. Si el interruptor del sistema Selec-Terrain™ está en el modo ROCK (Piedra) y la caja de transferencia es cambiada



de “4WD Low” a “4WD High”, el sistema Selec-Terrain™ regresará a AUTO (Automático).

### CONDUCCIÓN A TRAVÉS DE AGUA

Conducir a través del agua de más de unos cuantos centímetros de profundidad requerirá de precauciones extras para garantizar la seguridad y evitar daño a su vehículo.

#### Agua fluyendo/aumentando

##### ¡ADVERTENCIA!

No conduzca en, o a través, de un camino o sendero donde está fluyendo y/o creciendo (como en la corriente de una tormenta). El agua fluyendo puede erosionar la superficie del camino o sendero ocasionando que su vehículo se hunda en agua profunda. Además, el agua fluyendo o subiendo de nivel muy de prisa puede llevarse su vehículo rápidamente. Fallas en el seguimiento de estas advertencias puede ocasionar lesiones que pueden ser serias o fatales para usted, sus pasajeros y personas que se encuentren alrededor.

#### Agua estancada poco profunda

Su vehículo es capaz de conducirse a través de agua estancada, debe considerar las siguientes precauciones y advertencias antes de hacerlo.

##### ¡PRECAUCIÓN!

Antes de conducir por un camino inundado, identifique qué tan profundo puede estar el nivel del agua, observando los vehículos que estén transitando por dicho camino, nunca maneje en caminos en los que el nivel de agua sobrepase el nivel inferior del estribo. Antes de recorrer un camino inundado, determine la condición del mismo y compruebe que no existe ningún obstáculo, si el nivel del agua es menor al nivel inferior del estribo, usted podrá, bajo su propio riesgo, conducir a una velocidad no mayor a 8 km/h (5 mph). Esta operación disminuirá el riesgo de provocar flujos de agua u olas. Recuerde que los daños parciales o permanentes causados por absorción de agua no están cubiertos por la garantía.

#### Conducir fuera de carretera

Debe tener cuidado cuando intente subir colinas escarpadas o conducir diagonalmente en colinas o pendientes. Si

obstáculos naturales lo obligan a viajar diagonalmente hacia arriba de una colina, escoja un ángulo suave y manténgalo la inclinación lo más pequeña posible. Mantenga el vehículo en movimiento y haga giros despacio y con precaución. Si usted debe bajar una colina, hágalo derecho hacia abajo usando la Reversa (R). Nunca baje hacia atrás en neutral (N) o diagonalmente a través de una colina.

Cuando maneje sobre arena, lodo u otro terreno suave, cambie a velocidad baja y conduzca firmemente. Aplique el acelerador lentamente para evitar que las ruedas giren. No reduzca la presión de las llantas para este tipo de conducción.

**NOTA:** Después de haber usado el vehículo fuera del camino, particularmente en arena y lodo, inspeccione la parte baja del vehículo de polvo acumulado en las flechas propulsoras, ejes, uniones U, rotores del freno y balatas. Use una manguera para limpiar cualquier acumulación de polvo o lodo. Revise el sistema de escape y todos los componentes expuestos de algún daño. Si se presenta vibración inusual después de conducir en lodo, fango u otras condiciones similares, compruebe las ruedas en busca de material adherido. Material ajeno impactado puede ocasionar desbalanceo de las ruedas. Eliminar el material ajeno de las ruedas corregirá esa situación.

## CONDUCCIÓN EN SUPERFICIES RESBALOSAS

Al conducir sobre caminos mojados o lodosos, es posible que se forme una capa de agua entre la llanta y la superficie del camino. A esto se le llama hidropneumático y puede provocar la pérdida total o parcial del control y la capacidad de frenado del vehículo. Para reducir esta posibilidad, se deberán tomar las siguientes precauciones:

1. Baje la velocidad durante tormentas o cuando haya nieve derretida o lodo en el camino.
2. Baje la velocidad si el camino está encharcado.
3. Cambie las llantas cuando los indicadores de desgaste del dibujo sean fácilmente perceptibles.
4. Mantenga las llantas debidamente infladas.
5. Conserve una distancia suficiente entre su vehículo y el que esté frente a usted para evitar chocar en caso de un frenado súbito.

### Conducción en nieve, lodo y arena

En nieve densa, cuando se jala una carga o para control adicional a velocidades más lentas, cambie la transmisión a una velocidad baja y cambie la caja de transferencia a 4WD LOW si es necesario. Para más información, refiérase a “Funcionamiento de la tracción en las cuatro ruedas” en “arranque y funcionamiento”. No cambie a una velocidad más baja de lo necesario para mantener el avance. Si sobre revoluciona el motor pueden patinar la ruedas y se perderá la tracción.

Evite los cambios descendentes abruptos sobre caminos con hielo o resbaladizos, porque el frenado de motor puede ocasionar patinamiento y pérdida de control.

### Ascenso de cuestas

**NOTA:** Antes de intentar ascender una cuesta, determine las condiciones en la cresta y/o en el otro lado.

Antes de ascender una cuesta empinada, cambie la transmisión a un rango más bajo y cambie la caja de transferencia a 4WD LOW. Utilice primera velocidad y tracción en las cuatro ruedas en baja (4WD LOW) para cuestas muy empinadas.

Si se para el motor o empieza a perder movimiento de avance mientras asciende una cuesta empinada, permita que su vehículo se detenga e inmediatamente aplique los frenos. Vuelva a arrancar el motor y cambie a reversa. Retroceda lentamente descendiendo la cuesta, permitiendo que el frenado por la compresión del motor le ayude a controlar su velocidad. Si se requieren los frenos para controlar la velocidad del vehículo, aplíquelos ligeramente y evite el bloqueo o patinado de las llantas.

#### ¡ADVERTENCIA!

Si el motor se para, usted pierde movimiento de avance o no logra llegar hasta la cima de una cuesta o pendiente inclinada, nunca intente dar la vuelta. Si lo hace el vehículo se puede ladear o volcar. Siempre retroceda con precaución descendiendo directamente la cuesta en reversa. Nunca retroceda descendiendo una cuesta en neutral utilizando los frenos solamente.

Recuerde, nunca conduzca diagonalmente a través de una cuesta, siempre conduzca directamente hacia arriba o hacia abajo.

Si las ruedas empiezan a patinar cuando se aproxima a la cima de una cuesta, suelte con naturalidad el acelerador y mantenga el movimiento de avance virando las ruedas delanteras lentamente. Esta acción puede proporcionar un nuevo “agarre” a la superficie y generalmente brindarle la tracción para completar el ascenso.

### **Tracción cuesta abajo**

Cambie la transmisión a un rango bajo y la caja de transferencia al rango 4WD LOW. Permita que el vehículo descienda lentamente cuesta abajo con las cuatro ruedas girando contra el arrastre de la compresión del motor. Esto le permitirá controlar la velocidad y la dirección del vehículo.

Cuando de desciende de montañas o cuestas, el frenado repetido puede ocasionar el debilitamiento de los frenos con la pérdida del control de frenado. Evite el frenado fuerte repetido efectuando cambios descendentes de la transmisión siempre que sea posible.

### **Después de conducir a campo traviesa**

La conducción a campo traviesa ejerce mayor esfuerzo en el vehículo que la conducción en carretera. Después de ir a campo traviesa, siempre es buena idea inspeccionar en busca de daños. De esa manera puede corregir cualquier

problema de inmediato y tener su vehículo listo cuando lo necesite.

- Inspeccione completamente la parte inferior del vehículo. Compruebe las llantas, la estructura de la carrocería, la dirección, la suspensión y el sistema de escape en busca de daños.
- Inspeccione el radiador en busca de lodo y desechos, límpielo según se requiera.
- Compruebe si están flojos los sujetadores roscados, especialmente los del chasis, los de los componentes del tren motriz, los de la dirección y los de la suspensión. Vuélvalos a apretar, si se requiere, a los valores de apriete especificados en el Manual de servicio.
- Compruebe en busca de acumulación de plantas o maleza. Estas podrían ser un riesgo de incendio. Pueden ocultar daños en las líneas de combustible, las mangueras de los frenos, los sellos del piñón del eje y las flechas cardán.
- Después del funcionamiento prolongado en lodo, arena, agua u otras condiciones similares de suciedad, haga que revisen y limpien el ventilador del radiador, los rotores de los frenos, las ruedas, las balatas de los frenos y los yugos del eje, tan pronto como sea posible.

### ¡ADVERTENCIA!

El material abrasivo adherido en cualquier parte de los frenos puede provocar desgaste excesivo o frenado impredecible. Podría no tener toda la potencia de frenado cuando la necesite para evitar un accidente. Si el vehículo ha estado funcionando en condiciones de suciedad, solicite que inspeccionen y limpien los frenos como sea necesario.

- Si se presenta vibración inusual después de conducir en lodo, fango u otras condiciones similares, compruebe las ruedas en busca de material adherido. El material compactado puede ocasionar desbalanceo de las ruedas y al liberarlas del material compactado se corregirá el problema.

### DIRECCIÓN HIDRÁULICA

El sistema de la dirección asistida norma le dará una buena la respuesta del vehículo y una mayor facilidad de maniobra en espacios reducidos. El sistema proporcionará capacidad mecánica de dirección si se pierde el asistente de la dirección.

Si por alguna razón, el asistente de ayuda se interrumpe, y todavía es posible dirigir el vehículo. En estas condiciones, observará que se requiere un incremento de esfuerzo sustancial en la dirección especialmente en velocidad muy baja y durante las maniobras de estacionamiento.

### NOTA:

- Escuchara notables ruidos en el volante de la dirección durante la conducción, esto es considerado una operación normal y no estará indicando que hay algún problema con el asistente de la dirección.
- Una vez que la temperatura haya bajado, la columna de la dirección del volante, hará unos ruidos por un momento. Esto es debido al fluido frío en la dirección del sistema. Este ruido se debe considerar normal y no indicará daños en la dirección.

### ¡ADVERTENCIA!

El funcionamiento continuo con poca asistencia de dirección hidráulica puede poner en riesgo su propia seguridad y la de otras personas. Haga que le den servicio al vehículo tan pronto como sea posible.

**¡PRECAUCIÓN!**

El funcionamiento prolongado del sistema de la dirección en el extremo del recorrido del volante de la dirección incrementa la temperatura del líquido de la dirección, por lo que debe evitarse cuando sea posible. Pueden provocarse daños a la bomba de la dirección hidráulica.

**FRENO DE ESTACIONAMIENTO**

Antes de salir del vehículo, cerciórese de que el freno de estacionamiento esté completamente aplicado y coloque la palanca del selector de cambio de velocidades en la posición de estacionamiento (P).

El freno de estacionamiento accionado con el pie está ubicado debajo de la esquina inferior izquierda del tablero de instrumentos. Para aplicar el freno de estacionamiento, oprima firmemente el pedal del freno de estacionamiento completamente. Para liberar el freno de estacionamiento, oprima el pedal del freno de estacionamiento una segunda vez y permita que su pie suba mientras siente el desacoplamiento del freno.

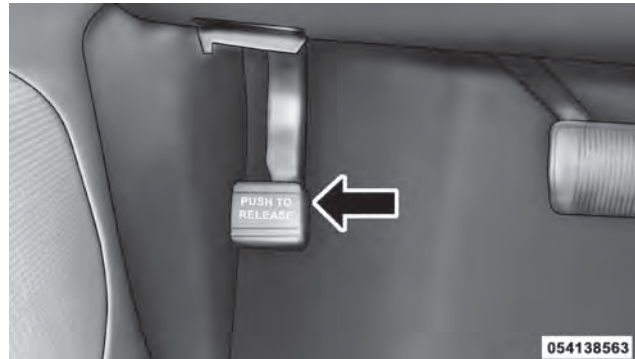
**Freno de estacionamiento**

Cuando se aplica el freno de estacionamiento con el interruptor de ignición encendido, se ilumina la “Luz de advertencia de los frenos” en el módulo de instrumentos.

**NOTA:**

- Cuando el freno de estacionamiento está aplicado y la transmisión colocada en velocidad, la “Luz de advertencia de los frenos” destellará. Si se detecta que el vehículo se está moviendo, sonará una campanilla para

advertir al conductor. Libere completamente el freno de estacionamiento antes de tratar de mover el vehículo.

- Esta luz muestra únicamente que está aplicado el freno de estacionamiento. No indica el grado de aplicación del freno.

Cuando se estacione en una pendiente, es importante que gire las ruedas delanteras hacia la acera en una cuesta descendente y al contrario de la acera en una cuesta ascendente. Aplique el freno de estacionamiento antes de colocar la palanca de cambios en estacionamiento (P), de lo contrario la carga sobre el mecanismo de bloqueo de la transmisión puede hacer difícil mover la palanca de cambios fuera de la posición de estacionamiento (P).

El freno de estacionamiento siempre debe estar aplicado cuando el conductor no está en el vehículo.

#### ¡ADVERTENCIA!

- Nunca utilice la posición de estacionamiento (P) como un sustituto del freno de estacionamiento. Siempre aplique el freno de estacionamiento completamente cuando se estacione para evitar el movimiento del vehículo y posibles lesiones o daños.
- Nunca deje niños a solas en un vehículo. Dejar a un niño en el vehículo sin vigilancia es peligroso por muchas razones. El niño u otras personas se pueden lesionar seria o fatalmente.
- No deje el transmisor de llave en el interruptor de ignición. El niño puede hacer funcionar las ventanas eléctricas, otros controles o mover el vehículo.
- Cerciórese de que el freno de estacionamiento esté completamente desacoplado antes de conducir; de no hacerlo podría llevar a una falla del freno y a un accidente.
- Siempre aplique completamente el freno de estacionamiento cuando abandone su vehículo o éste puede rodar y causar daño o lesiones. Asimismo asegúrese de dejar la transmisión en estacionamiento (P). No hacerlo puede permitir que el vehículo ruede y causar daño o lesiones.

**¡PRECAUCIÓN!**

Si la “Luz de advertencia de los frenos” se mantiene encendida con el freno de estacionamiento liberado, esto es indicación de una falla en el sistema de frenos. Deberá darle servicio de inmediato al sistema de frenos con un distribuidor autorizado.

**SISTEMA ELECTRÓNICO DE CONTROL DE LOS FRENOS**

Su vehículo está equipado con un sistema electrónico avanzado de control de los frenos que incluye el sistema de frenos antibloqueo (ABS), el sistema de control de tracción (TCS), el sistema de refuerzo de los frenos (BAS), la mitigación electrónica al vuelco (ERM) y el control electrónico de estabilidad (ESC). Estos cinco sistemas trabajan juntos para mejorar la estabilidad y el control del vehículo en diversas condiciones de conducción.

Además, su vehículo está equipado con el control de balanceo del remolque (TSC), Ayuda para arranque en pendientes (HSA), Diferencial de bloqueo del freno (BLD), Preparación para frenado de emergencia, Preparación para frenado en la lluvia y si tiene tracción en las cuatro ruedas con la caja

de transferencia MP 3023 de dos velocidades, el Control de descenso en pendientes (HDC).

**Sistema de frenos antibloqueo (ABS)**

Este sistema ayuda al conductor a mantener el control del vehículo bajo condiciones adversas de frenado. El sistema controla la presión hidráulica de los frenos para evitar que las ruedas se bloqueen y para ayudar a evitar el derrape en superficies resbalosas durante el frenado.

**¡ADVERTENCIA!**

El ABS no puede evitar las leyes naturales de la física que actúan sobre el vehículo, tampoco puede aumentar la tracción proporcionada por las condiciones del camino. El ABS no puede evitar accidentes, incluyendo los que resulten de una excesiva velocidad en virajes, al conducir en superficies muy resbalosas o el hidroneo. Sólo un conductor precavido, atento y hábil puede evitar accidentes. Nunca abuse de las capacidades de un vehículo equipado con ABS de manera imprudente o peligrosa que pueda poner en riesgo la seguridad del conductor o de otras personas.



### **Sistema de control de tracción (TCS)**

Este sistema realiza un monitoreo a la cantidad de vueltas de la rueda en cada una de las ruedas impulsadas. Si se detecta que la rueda está patinando, se aplica presión del freno a la rueda o ruedas patinando y la potencia del motor se reduce para proporcionar una mejora en la aceleración y estabilidad.

Una característica del sistema TCS, el diferencial limitado por el freno (BLD), funciona de manera similar a un diferencial de deslizamiento limitado y controla el patinaje de la rueda a través de un eje impulsado. Si una rueda en un eje impulsado está girando más rápido que la otra, el sistema aplicará el freno en la rueda que está girando. Esto permitirá que se aplique más torsión del motor a la rueda que no está patinando. Esta característica permanece activa aun cuando el sistema ESC se encuentre en la modalidad de "Parcialmente desactivado". Para más información, refiérase a "Control electrónico de estabilidad (ESC)" en esta sección.

### **Sistema de refuerzo de los frenos (BAS)**

El BAS está diseñado para optimizar la capacidad de frenado del vehículo durante maniobras de frenado de emergencia. El sistema detecta una situación de frenado de emergencia al

senar el rango y cantidad de aplicación de los frenos y aplica entonces la presión óptima a los frenos. Esto puede ayudar a reducir las distancias de frenado. El BAS complementa el sistema de frenos antibloqueo (ABS). Aplicar los frenos muy rápidamente resulta en la mejor asistencia del BAS. Para obtener los beneficios del sistema, usted debe aplicar presión de frenado continua durante la secuencia de paro (no "bombee" los frenos). No reduzca la presión del pedal de los frenos a menos que ya no se desee continuar frenando. Una vez que se suelta el pedal de los frenos, el BAS se desactiva.

#### **¡ADVERTENCIA!**

El BAS no puede evitar las leyes naturales de la física que actúan sobre el vehículo, tampoco puede aumentar la tracción proporcionada por las condiciones del camino. El BAS no puede evitar accidentes, incluyendo los que resulten de una excesiva velocidad en virajes, al conducir en superficies muy resbalosas o el hidroneo. Sólo un conductor precavido, atento y hábil puede evitar accidentes. Nunca abuse de las capacidades de un vehículo equipado con BAS conduciendo de una manera temeraria o peligrosa que pueda poner en peligro la seguridad del usuario o la seguridad de otras personas.

### Mitigación electrónica al vuelco (ERM)

Este sistema anticipa el potencial levantamiento de una rueda mediante el monitoreo de la entrada del volante de la dirección del conductor y la velocidad del vehículo. Cuando el ERM determina que el rango de cambio del ángulo del volante de la dirección y la velocidad del vehículo son suficientes para ocasionar potencialmente un levantamiento de la rueda, aplica el freno de la rueda correspondiente y también reduce la potencia del motor para disminuir la posibilidad de que ocurra el levantamiento de la rueda. El ERM sólo interviene durante maniobras de conducciones muy severas o evasivas.

El ERM solamente puede reducir la posibilidad de que ocurra el levantamiento de la rueda durante maniobras de conducciones severas o evasivas. No puede evitar el levantamiento de la rueda debido a otros factores tales como la condición del camino, el salirse de la carretera o golpear objetos u otros vehículos.

### ¡ADVERTENCIA!

Muchos factores, tales como la carga del vehículo, las condiciones del camino y las condiciones de conducción, influyen la posibilidad de que se levante una rueda o que pueda ocurrir una volcadura. El ERM no puede evitar el levantamiento de todas las ruedas o las volcaduras, especialmente aquellas que involucran el salirse de la carretera o golpear objetos u otros vehículos. Sólo un conductor precavido, atento y hábil puede evitar accidentes. Nunca abuse de las capacidades de un vehículo equipado con ERM conduciendo de una manera temeraria o peligrosa que pueda poner en peligro la seguridad del usuario o la seguridad de otras personas.

### Control electrónico de estabilidad (ESC)

Este sistema mejora el control direccional y la estabilidad del vehículo bajo diversas condiciones de conducción. El ESC corrige el sobreviraje o el subviraje del vehículo aplicando el freno de la rueda correspondiente para ayudar a contrarrestar la condición de sobreviraje o de subviraje.

La potencia del motor también se puede reducir para ayudar al vehículo a mantener la trayectoria deseada.

El ESC usa sensores en el vehículo para determinar la trayectoria que intenta el conductor y la compara con la trayectoria real del vehículo. Cuando la trayectoria real no concuerda con la trayectoria deseada, el ESC aplica el freno de la rueda correspondiente para ayudar a contrarrestar la condición de sobreviraje o de subviraje.

- Sobreviraje – Cuando el vehículo está virando más de lo adecuado para la posición del volante de la dirección.
- Subviraje – Cuando el vehículo está virando menos de lo adecuado para la posición del volante de la dirección.

La “Luz indicadora de activación/falla del ESC” ubicada en el módulo de instrumentos, empieza a destellar en cuanto las llantas pierden tracción y se activa el sistema ESC. La “Luz indicadora de activación/falla del ESC” también destella cuando el TCS está activo. Si la “Luz indicadora de activación/falla del ESC” empieza a destellar durante una aceleración, suelte la aceleración y aplique tan poco acelerador como sea posible. Asegúrese de adaptar su velocidad y conducción a las condiciones predominantes del camino.

#### ¡ADVERTENCIA!

El control electrónico de estabilidad (ESC) no puede evitar las leyes naturales de la física que actúan sobre el vehículo, tampoco puede aumentar la tracción proporcionada por las condiciones del camino. El ESC no puede evitar accidentes, incluyendo los que resulten de una excesiva velocidad en virajes, de conducir en superficies muy resbalosas o el hidroplaneo. Sólo un conductor precavido, atento y hábil puede evitar accidentes. Nunca abuse de las capacidades de un vehículo equipado con ESC conduciendo de una manera temeraria o peligrosa que pueda poner en peligro la seguridad del usuario o la seguridad de otras personas.

El sistema ESC tiene dos modos de funcionamiento disponibles en el rango 4WD HIGH y en los vehículos con tracción en dos ruedas, además un modo de funcionamiento el rango 4WD LOW.

Rango de alta (modelos con tracción en las cuatro ruedas) o modelos de tracción en dos ruedas.

*On (Encendido)*

Éste es el modo de funcionamiento normal para el ESC en el rango de tracción en las cuatro ruedas en alta (4WD HIGH) y en los vehículos con tracción en dos ruedas. Siempre que el vehículo se arranca o la caja de transferencia (si así está equipado) se cambia del rango 4WD LOW o neutral de regreso al rango de 4WD HIGH, el sistema ESC estará en este modo de “encendido”. Este modo se debe usar para la mayoría de las condiciones de conducción. El ESC solamente se debe cambiar al modo “apagado parcial” por razones específicas como se describen a continuación.

*Partial Off (apagado parcial)*

A este modo se entra oprimiendo momentáneamente el interruptor “ESC OFF” (ESC apagado). Cuando está en el modo de “apagado parcial”, la porción TCS, excepto para la característica BLD descrita en la sección del TCS, del ESC se ha inhabilitado y enciende la “Luz indicadora de ESC apagado”. El resto de las características de estabilidad del ESC funcionan normalmente. Este modo se estableció para usarse si el vehículo está en condiciones de nieve profunda, arena o grava y se requiere un mayor giro de las ruedas de lo que el ESC puede normalmente permitir para obtener tracción. Para activar otra vez el ESC, oprima

momentáneamente el interruptor “ESC OFF”. Esto restaurará el modo de operación “ESC encendido” normal.



**Interruptor ESC OFF (ESC apagado)**

**NOTA:** Para mejorar la tracción del vehículo cuando se conduzca con cadenas para nieve o se arranque en nieve profunda, arena o grava, puede ser deseable cambiar al modo “apagado parcial” oprimiendo el interruptor “ESC OFF”. Una vez que ha salido de la situación que requirió el cambio al modo “apagado parcial”, regrese a ESC oprimiendo

momentáneamente el interruptor "ESC OFF". Esto se puede hacer mientras el vehículo está en movimiento.

### *Totalmente apagado*

Este modo solo es seleccionable en el modo TRACK, refiérase a "Selec Terrain", para mayor información. En este modo, todas las características TCS y ESC están apagadas. Para entrar al modo "Totalmente apagado", presione y mantenga presionado, el interruptor "ESC OFF" por cinco segundos, mientras el vehículo llega a paro total sin apagar el motor.

Después de cinco segundos, sonará una campanilla, la luz indicadora de Mal funcionamiento, se iluminará y se desplegará el mensaje de "Totalmente apagado". Presione y suelte el botón del odómetro, localizado en el panel de instrumentos. El mensaje "Esc Off", podría aparecer. Refiérase a la sección de Centro de información electrónico del Vehículo (EVIC), para más información.

NOTA: El mensaje se mostrará y la campana sonará, cuando la palanca de la transmisión sea movida a la posición de estacionamiento a otra posición y regresando a la posición de estacionamiento. Esto ocurrirá cuando el mensaje haya sido previamente quitado.

### **¡ADVERTENCIA!**

En el modo de "totalmente apagado", las características de reducción del torque de motor están canceladas. Por esta razón la estabilidad mejorada del sistema ESC no estará disponible.

**NOTA:** Cuando el ESC está apagado, hay una característica que estará disponible. Esta característica controla el patinamiento de las ruedas a través de un eje muy similar a un diferencial de deslizamiento limitado.

Si una de las ruedas sobre un eje está girando más rápido que el otro, el sistema aplicará el freno en la rueda y permitirá que más torque de motor aplicado a la rueda que no está girando. Para mejorar la tracción del vehículo, cuando se conduce con cadenas para los neumáticos, o al arrancar en nieve, arena o grava, puede cambiarse al modo "Parcialmente apagado " presionando momentáneamente el interruptor "ESC apagado".

### **Control de balanceo del remolque (TSC)**

El TSC usa sensores en el vehículo para reconocer un remolque que se balancea excesivamente y tomará las acciones correspondientes apropiadas para intentar detener

el balanceo. El sistema puede reducir la potencia del motor y aplicar el freno en la rueda o ruedas correspondientes para contrarrestar el balanceo del remolque. El TSC se activará automáticamente una vez que reconoce que el remolque se balancea excesivamente.

No se requiere ninguna acción de parte del conductor. Observe que el TSC no puede detener el balanceo de todos los remolques. Siempre tenga precaución cuando arrastre un remolque y siga las recomendaciones del peso de la lanza para el remolque. Para más información, refiérase a “Arrastre de remolque” en “arranque y funcionamiento”. Cuando esta funcionando el TSC, la “Luz indicadora de activación/falla del ESC” destella, se puede reducir la potencia del motor y usted sentirá que se están aplicando los frenos a las ruedas individuales para intentar detener el balanceo del remolque. El TSC se inhabilita cuando el sistema ESC está en el modo de “apagado parcial”.

### ¡ADVERTENCIA!

Si el TSC se activa mientras conduce, disminuya la velocidad del vehículo, deténgase en la ubicación segura más cercana y ajuste la carga del remolque para eliminar el balanceo del remolque.

### Luz indicadora de activación/ falla del ESC y luz indicadora de desactivación del ESC



La “Luz indicadora de activación/ falla del ESC” en el módulo de instrumentos encenderá cuando el interruptor de ignición se gira a la posición Encendido. Se debe apagar cuando el motor está funcionando. Si la “Luz indicadora de activación/ falla del ESC” enciende continuamente con el motor funcionando, se ha detectado una falla en el sistema ESC. Si esta luz permanece encendida después de varios ciclos de ignición y el vehículo ha sido conducido varios kilómetros (millas) a velocidades mayores de 48 km/h (30 mph), vea a su distribuidor autorizado tan pronto como sea posible para que se diagnostique y corrija el problema.

La “Luz indicadora de activación/ falla del ESC” (ubicada en el módulo de instrumentos) empieza a destellar en cuanto las llantas pierden tracción y se activa el sistema ESC. La “Luz indicadora de activación/falla del ESC” también destella cuando el TCS está activo. Si la “Luz indicadora de activación/falla del ESC” empieza a destellar durante una aceleración, suelte la aceleración y aplique tan poco acelerador como sea posible. Asegúrese de adaptar su velocidad y conducción a las condiciones predominantes del camino.

### NOTA:

- La “Luz indicadora de activación/ falla del ESC” y la “Luz indicadora de ESC desactivado” se encienden momentáneamente cada vez que se enciende el interruptor de ignición.
- Cada vez que se enciende la ignición, se activa el sistema ESC, aún si previamente se hubiera desactivado.
- El sistema ESC emite sonidos de zumbido o chasquido cuando está activo. Esto es normal; los sonidos cesarán cuando el ESC se vuelva inactivo después de la maniobra que ocasionó la activación del ESC.



La “Luz indicadora de ESC desactivado” indica que el control electrónico de estabilidad (ESC) está desactivado.

## INFORMACIÓN DE SEGURIDAD DE LAS LLANTAS

### Símbolos identificadores de las llantas

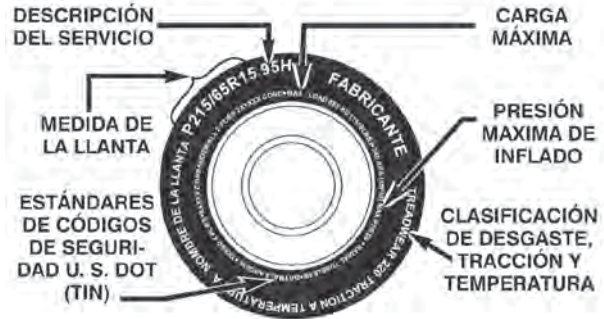

### NOTA:

- P (Pasajeros) - El tamaño de la llanta en unidades métricas se basa en normas de diseño estadounidense. Las llantas P en unidades métricas tienen impresa en la pared la letra “P” justo antes de la especificación del tamaño. Ejemplo: P215/65R15 95H.

- El tamaño de las llantas en unidades métricas europeas se basa en normas de diseño europeo. Las llantas diseñadas con esta norma tienen grabado el tamaño de la llanta en la pared e inicia con el ancho de la sección. La letra “P” no aparece en la designación del tamaño de llanta. Ejemplo: 215/65R15 96H.
- LT (Camión ligero) – El tamaño de la llanta en unidades métricas se basa en normas de diseño estadounidense. La designación del tamaño para las llantas en unidades métricas de camiones ligeros es la misma que para las llantas en unidades métricas de pasajeros, con la salvedad de que las letras “LT” que están grabadas en la pared aparecen antes que la designación del tamaño. Ejemplo: LT235/85R16.
- Las llantas de refacción temporales son llantas de refacción compactas infladas a alta presión y están diseñadas para usarse temporalmente y sólo en casos de emergencia. Las llantas diseñadas con esta norma tienen impresa en la pared la letra “T” justo antes de la especificación del tamaño. Ejemplo: T145/80D18 103M.
- El tamaño de las llantas con alta flotación se basa en normas de diseño estadounidense e inicia con el diámetro de la llanta grabado en la pared. Ejemplo: 31x10.5 R15 LT.



## Tabla de tamaño de la llanta

<b>EJEMPLO:</b>	
Designación del tamaño:	
<b>P</b>	= Tamaño de llanta para vehículo de pasajeros basado en normas de diseño estadounidense
<b>“...espacio vacío...”</b>	= llanta de vehículo para pasajeros basada en normas de diseño europeo
<b>LT</b>	= Llanta para camión ligero basada en normas de diseño estadounidense
<b>T</b>	= Llanta de refacción temporal
<b>31</b>	= Diámetro total en pulgadas (pulg)
<b>215</b>	= Ancho de la sección en milímetros (mm)
<b>65</b>	= Relación de aspecto en por ciento (%) — Relación de la altura con respecto al ancho de la llanta
<b>10.5</b>	= Ancho de la sección en pulgadas (pulg)
<b>R</b>	= Código de fabricación

**EJEMPLO:**

- “R” significa fabricación radial
- “D” significa diagonal o de construcción diagonal

**15** = Diámetro del rin en pulgadas (pulg)

**Descripción de servicio:**

**95** = Índice de carga

- Código numérico asociado con la carga máxima que puede cargar una llanta

**H** = Símbolo de velocidad

- Símbolo que indica el rango de velocidad al cual una llanta puede transportar una carga correspondiente a su índice de carga bajo ciertas condiciones de funcionamiento
- La velocidad máxima correspondiente al símbolo de velocidad sólo debe alcanzarse respetando ciertas condiciones de funcionamiento (es decir, la presión correcta de las llantas, la carga del vehículo permitida, las condiciones de la carretera y los límites de velocidad establecidos)

**Identificación de carga:**

“....espacio vacío....” = Sin texto en la pared de la llanta indica que se trata de una llanta de Carga estándar (SL)

**Carga extra (XL)** = Llanta para carga extra (o llanta reforzada)

**Carga ligera** = Llanta para carga ligera

**EJEMPLO:**

**C, D, E** = Rango de carga asociado con la carga máxima que una llanta puede transportar a una presión especificada

**Carga máxima** - Indica la carga máxima que está llanta está diseñada para transportar

**Presión máxima** - Indica la presión máxima de inflado en frío permisible para esta llanta.

**Número de identificación de la llanta (TIN)**

El TIN se encuentra en uno o ambos lados de la llanta, sin embargo, el código de fecha sólo está en un lado. Las llantas con paredes blancas tienen el TIN completo incluyendo el código de fecha ubicado en el lado de la pared blanca de la llanta.

Busque el TIN en el lado exterior de las llantas con pared negra tal como están montadas en el vehículo. Si el TIN no se encuentra en el lado exterior, entonces lo encontrará en el lado interior de la llanta.

**EJEMPLO:**

**DOT MA L9 ABCD 0301**

**DOT** = Departamento de Transporte

— Este símbolo certifica que la llanta cumple con las normas de seguridad de llantas del Departamento de Transporte de los EE.UU. y está aprobada para usarse en carretera

**MA** = Código que representa el lugar de fabricación de la llanta (dos dígitos)

**L9** = Código que representa el tamaño de la llanta (dos dígitos)

**EJEMPLO:****DOT MA L9 ABCD 0301****ABCD** = Código que usa el fabricante de la llanta (uno a cuatro dígitos)**03** = Número que representa la semana en la cual se fabricó la llanta (dos dígitos)

—03 significa la tercera semana.

**01** = Número que representa el año en el cual se fabricó la llanta (dos dígitos)

—01 significa el año 2001

— Antes de julio de 2000, los fabricantes de llantas sólo requerían un número para representar el año de fabricación de la llanta. Ejemplo: 031 podía referirse a la tercera semana de 1981 ó 1991.

**Terminología y definiciones de las llantas**

<b>Definición del término</b>	
<b>Poste “B”</b>	El poste “B” del vehículo es una parte estructural de la carrocería ubicada entre la puerta delantera y la trasera (de un vehículo 4 puertas) corriendo desde el estribo hasta el techo.

<b>Definición del término</b>	
<b>Presión de la llanta en frío</b>	La presión de inflado en frío de las llantas se define como la presión de las llantas después de que el vehículo no ha sido conducido durante al menos 3 horas, ni más de 1.6 km (1 milla) después del periodo de 3 horas. La presión de inflado se mide en unidades KPa (kilopascales) o PSI (libras por pulgada cuadrada).
<b>Presión máxima de inflado</b>	La presión de inflado máxima es la presión de inflado de una llanta en frío máxima permisible para esa llanta. La presión de inflado máxima está grabada en la pared de la llanta.
<b>Presión de inflado recomendada</b>	La presión de inflado de la llanta recomendada por el fabricante del vehículo como se muestra en la etiqueta de la llanta.
<b>Etiqueta de la llanta</b>	Una etiqueta de papel adherida permanentemente al vehículo mostrando la capacidad de carga del vehículo, el tamaño de llanta de equipo original y la presión de inflado recomendada.

## Carga y presión de las llantas

### Ubicación de la etiqueta de la llanta

**NOTA:** La presión adecuada de inflado de la llanta en frío se indica en el Poste “B” del lado del conductor.

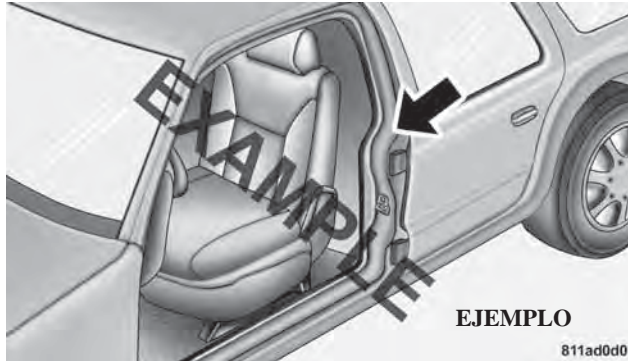

Ubicación de la etiqueta de la llanta

## Etiqueta de información de llantas y carga

**INFORMACION DE CARGA Y LLANTA**

CAPACIDAD DE ASIENTOS - TOTAL 5 DELANTERO 2 TRASERO 3

EL PESO COMBINADO DE PASAJEROS Y CARGA NUNCA DEBERÁ EXCEDER XXX KG O XXX LBS.

LLANTA	DELANTERO	TRASERO	REFACCIÓN
MEDIDA LLANTA ORIGINAL	P195/70R14	P195/70R14	T125/70D15
PRESIÓN DE INFLADO EN FRÍO	200kPa, 29PSI	200kPa, 29PSI	420kPa, 60PSI

PARA MAYOR INFORMACIÓN VEA EL MANUAL DE PROPIETARIO

4N109268

811b5a9a

### Etiqueta de información de llantas y carga

Esta etiqueta muestra información importante acerca del:

- 1) Número de personas que pueden transportarse en el vehículo
- 2) Peso total que puede transportar el vehículo.
- 3) Tamaño de llanta diseñado para el vehículo.
- 4) La presión de inflado en frío de las llantas delanteras, traseras y de refacción.

**NOTA:** Si su vehículo no cuenta con la información del peso en la etiqueta, podrá encontrarlo en la etiqueta de certificación del vehículo. Para mayor información, refiérase a la sección "Carga del vehículo" en este manual.

### Carga

La carga máxima del vehículo en la llanta no debe exceder la capacidad de carga de la llanta de su vehículo. No excederá la capacidad de carga de la llanta si se apega a las condiciones de carga, el tamaño de la llanta y las presiones de inflado en frío de la llanta que se especifican en la etiqueta de información de llantas y carga y en la Sección "Carga del vehículo" de este manual.

**NOTA:** Bajo una condición de carga máxima del vehículo, no deben excederse los rangos de peso bruto en el eje (GAWR) para los ejes delantero y trasero. Para mayor información con respecto a los GAWR, a la carga del vehículo y al arrastre de remolque, consulte la Sección "Carga del vehículo" en esta sección.

Para determinar las condiciones de carga máxima de su vehículo, localice el texto "El peso combinado de los ocupantes y la carga no debe exceder XXX kg o XXX lb" en la Etiqueta de información de llantas y carga. El peso

combinado de los ocupantes, la carga, el equipaje y el peso de la lanza del remolque (si es aplicable) no debe exceder al peso indicado aquí.

#### *Pasos para determinar el correcto límite de carga*

1. Localice el enunciado "El peso combinado de los ocupantes y la carga nunca debe exceder de XXX kg o XXX libras" en la etiqueta de su vehículo.
2. Determine el peso combinado del conductor y los pasajeros que estarán viajando en su vehículo.
3. Reste el peso combinado del conductor y los pasajeros de los XXX kilogramos o las XXX libras.
4. La cifra resultante equivale a la cantidad de capacidad de carga y equipaje disponible. Por ejemplo, si la cantidad "XXX" equivale a 635 kg (1,400 lb) y habrá cinco pasajeros de 68 kg (150 lb) en su vehículo, la cantidad disponible de carga y equipaje es de 295 kg (650 lb) (puesto que  $5 \times 68 = 340$  y  $635 - 340 = 295$  kg o bien  $5 \times 150 = 750$  y  $1,400 - 750 = 650$  lb).
5. Determine el peso combinado de equipaje y carga que se está cargando en el vehículo. Ese peso no será seguro si excede la capacidad de carga y equipaje disponible calculada en el Paso 4.
6. Si su vehículo arrastrará un remolque, la carga de su remolque se deberá transferir a su vehículo. Consulte este manual para

determinar cómo esto reduce la capacidad de carga y equipaje disponible de su vehículo.

**NOTA:**

- La siguiente tabla muestra ejemplos de cómo calcular la carga total, la capacidad de carga y equipaje y arrastre de su vehículo variando la configuración de asientos y el número y tamaño de los ocupantes. Esta tabla sólo tiene propósitos ilustrativos y puede no ser precisa para la configuración de asientos y la capacidad de transporte de carga de su vehículo.
- Para el siguiente ejemplo, el peso combinado de los ocupantes y la carga nunca debe exceder de 392 kg (865 lb).



# 352 ARRANQUE Y OPERACIÓN

Ocupantes			Peso combinado de ocupantes y carga de la etiqueta de presión de inflado.	MENOS	Peso combinado de sus ocupantes	=	DISPONIBLE Carga/Equipaje y peso para arrastre
TOTAL	DELANTERO	TRASERO					
EJEMPLO 1			↓				↓
5	2	3					
			393 Kg		304 Kg	=	89 Kg
EJEMPLO 2							
3	2	1					
			393 Kg		245 Kg	=	148 Kg
EJEMPLO 3							
2	2	0					
			393 Kg		182 Kg	=	211 Kg

**¡ADVERTENCIA!**

Es peligroso sobrecargar las llantas. La sobrecarga puede ocasionar que fallen las llantas, afectando el manejo e incrementando la distancia para detener el vehículo. Use las llantas de la capacidad de carga recomendada para su vehículo. Nunca las sobrecargue.

**LLANTAS — INFORMACIÓN GENERAL****Presión de las llantas**

La presión correcta de inflado de las llantas es fundamental para un funcionamiento seguro y satisfactorio de su vehículo. La presión incorrecta de inflado de las llantas afecta a las siguientes tres áreas principales:

**Seguridad****¡ADVERTENCIA!**

- Las llantas infladas incorrectamente son peligrosas y pueden ocasionar accidentes.

**¡ADVERTENCIA!**

- El bajo inflado incrementa la flexibilidad de la llanta y puede provocar falla de la llanta por sobrecalentamiento.
- El inflado excesivo disminuye la capacidad de la llanta para amortiguar impactos. Los objetos sobre la carretera y los baches pueden ocasionar daños que provocan fallas en las llantas.
- Presiones diferentes en las llantas pueden ocasionar problemas de dirección. Se podría perder el control del vehículo.
- Una alta o baja presión de inflado de la llanta pueden afectar la manejabilidad del vehículo y provocar una falla repentina con la consecuente pérdida de control.
- Las presiones de inflado desiguales en un lado del vehículo con respecto al otro pueden provocar que el vehículo se desvíe hacia la derecha o hacia la izquierda.
- Siempre conduzca cerciorándose de que todas las llantas están infladas a la presión recomendada de inflado en frío.

### Rendimiento del combustible

Las presiones de inflado incorrectas pueden ocasionar patrones desiguales de desgaste que se desarrollan a través del dibujo de la llanta. Estos patrones de desgaste anormal reducirán la vida del dibujo de las llantas con la consecuente necesidad de reemplazarlas prematuramente. El bajo inflado también aumenta la resistencia de rodamiento de la llanta y provoca mayor consumo de combustible.

### Comodidad de conducción y estabilidad del vehículo

El inflado correcto de las llantas brinda una conducción confortable. El inflado excesivo produce un tipo de conducción agitada y desagradable. El inflado bajo y el inflado excesivo afectan la estabilidad del vehículo y pueden producir una sensación de respuesta lenta o respuesta excesiva en la dirección.

Las presiones desiguales de las llantas pueden ocasionar respuesta errática e impredecible de la dirección.

La presión desigual de las llantas de un lado respecto al otro puede ocasionar que el vehículo se desvíe a la izquierda o a la derecha.

### Presiones de inflado de las llantas

La presión adecuada de inflado de la llanta en frío se describe en el Poste "B" del lado del conductor.

Una vez al mes debe revisarse y ajustarse la presión de las llantas así como también inspeccionarse en busca de señales de desgaste o daños visibles. Utilice un manómetro de buena calidad para comprobar la presión de las llantas. No juzgue visualmente para determinar si están correctamente infladas. Las llantas radiales pueden parecer que están correctamente infladas cuando en realidad pueden estar infladas de menos.

#### ¡PRECAUCIÓN!

Después de inspeccionar o ajustar la presión de las llantas, siempre vuelva a instalar el tapón del vástago de la válvula. Esto evitará que entre humedad y suciedad al vástago de la válvula, lo que podría dañarlo.

Las presiones de inflado especificadas en la etiqueta siempre son presiones de inflado en frío de las llantas. La presión de inflado en frío de las llantas se define como la presión de las llantas después de que el vehículo no ha sido conducido durante al menos 3 horas, ni más de 1.6 km (1 milla) después de un periodo de tres horas. La presión de inflado en frío de

las llantas no debe exceder la presión máxima de inflado que aparece grabada en las paredes de las llantas.

Compruebe la presión de las llantas con mayor frecuencia si están sujetas a un rango amplio de temperaturas exteriores ya que las presiones de las llantas varían con los cambios de temperatura.

Las presiones de las llantas cambian aproximadamente en 7 kPa (1 lb/pulg<sup>2</sup>) por cada 7°C (12°F) de cambio de temperatura del aire. Tenga esto en mente cuando compruebe la presión de aire en el interior de un garaje, especialmente durante el invierno.

Ejemplo: Si la temperatura del garaje es = 20°C (68°F) y la temperatura exterior es = 0°C (32°F), entonces la presión de inflado en frío de las llantas debe incrementarse 21 kPa (3 lb/pulg<sup>2</sup>), lo cual es equivalente a 7 kPa (1 lb/pulg<sup>2</sup>) por cada 7°C (12°F) para esta condición de temperatura exterior.

La presión de las llantas puede incrementarse de 13 a 40 kPa (2 a 6 lb/pulg<sup>2</sup>) durante el funcionamiento. NO disminuya este aumento normal de presión o la presión de las llantas será demasiado baja.

### **Presiones de la llanta para funcionamiento a alta velocidad**

El fabricante recomienda conducir a velocidades seguras dentro de los límites de velocidad establecidos. Donde los límites de velocidad o las condiciones sean tales que el vehículo puede ser conducido a alta velocidad, es muy importante mantener la presión correcta de inflado de las llantas. Para el funcionamiento del vehículo a alta velocidad se requiere mayor presión de las llantas y poca carga en el vehículo.

Consulte a su distribuidor de llantas autorizado para las velocidades de funcionamiento seguras recomendadas, así como la carga y las presiones de inflado en frío de las llantas.

#### **¡ADVERTENCIA!**

Conducir a alta velocidad con el vehículo en o arriba de la carga máxima es peligroso. El esfuerzo adicional en las llantas puede ocasionar que fallen. Podría sufrir un accidente grave. No conduzca un vehículo cargado a la máxima capacidad a velocidades constantes mayores de 120 km/h (75 mph).

## Llantas de capas radiales

### ¡ADVERTENCIA!

Si se combinan llantas de capas radiales con otros tipos de llantas en su vehículo se provocará un manejo deficiente del vehículo. La inestabilidad podría ocasionar un accidente. Use siempre llantas radiales en juegos de cuatro. Nunca las combine con otro tipo de llantas.

Los cortes y perforaciones en las llantas de capas radiales se pueden reparar únicamente en la zona del dibujo debido a la flexión de las paredes. Consulte a su distribuidor autorizado acerca de las reparaciones de las llantas de capas radiales.

### Llanta de refacción compacta (si así está equipado)

La llanta de refacción compacta es para uso temporal, en casos de emergencia, con las llantas de capas radiales. Está diseñada para utilizarse únicamente en el tipo de su vehículo. Puesto que esta llanta tiene una vida útil limitada del dibujo, la llanta original debe repararse (o reemplazarse) y volverse a instalar lo antes posible.

### ¡ADVERTENCIA!

Las llantas de refacción de uso temporal son sólo para casos de emergencia. Con estas llantas no debe conducir a más de 80 km/h (50 mph). Las llantas de refacción para uso temporal tienen una vida útil limitada del dibujo. Cuando el dibujo está desgastado hasta los indicadores de desgaste, sustituya la llanta de refacción. Cerciórese de respetar las advertencias pertinentes a su llanta de refacción. Si no lo hace podría fallar la llanta de refacción y perder el control del vehículo.

No instale un tapón de rueda ni intente montar una llanta convencional en el rin de la llanta de refacción compacta, ya que el rin está diseñado específicamente para la llanta de refacción compacta.

No instale más de una llanta/rueda de refacción compacta en el vehículo a la vez.

### ¡PRECAUCIÓN!

En virtud del reducido claro al piso, no lleve su vehículo a un lavado de autos automático con la llanta de refacción compacta instalada. Se podrían ocasionar daños al vehículo.

**Refacción de uso limitado (si así está equipado)**

El uso de la refacción de uso limitado es para emergencias en su vehículo. Esta llanta está identificada por una etiqueta de advertencia en la llanta de refacción para uso limitado. Esta llanta se parece a las llantas originales de su vehículo, pero no es así. Instalar la llanta de refacción limitada afecta la manejabilidad del vehículo. Dado que no es la misma llanta, reemplace (o repare) la llanta original y reinstale en el vehículo a la primera oportunidad.

**Llanta de tamaño completo (si así está equipado)**

La llanta de tamaño completo es solo de uso de emergencia temporal. Esta llanta podría tener una vida útil reducida, cuando el dibujo de llanta se desgasta, los indicadores se desgastan y necesita ser remplazada. Esta llanta se parece a las llantas originales de su vehículo, pero no es así, cambien la llanta por una original en la primera oportunidad.

**¡ADVERTENCIA!**

Las refacciones de uso limitado son para usarse en emergencias únicamente. Instalar la llanta de refacción de uso limitado afecta la manejabilidad del vehículo. Con esta llanta, no conduzca a más de 80 Km/h (50 mph). Mantenga la llanta inflada a la presión de inflado en frío indicada en la etiqueta o llanta de refacción de uso limitado. Reemplace (o repare) la llanta original a la primera oportunidad y reinstale en su vehículo. El no hacerlo podría dar como resultado la pérdida del control del vehículo.

**Patinado de las llantas**

Cuando se atasque en condiciones de lodo, arena, nieve o hielo, no haga girar las ruedas de su vehículo arriba de 48 km/h (30 mph).

**¡ADVERTENCIA!**

Hacer girar las llantas a gran velocidad puede ser peligroso. Las fuerzas generadas por la excesiva velocidad de las ruedas pueden ocasionar daños o fallas a las llantas. Una llanta podría explotar y lesionar a alguien. No haga girar las ruedas de su vehículo a más de 48 km/h (30 mph) cuando esté atascado y tampoco permita que alguien esté cerca de una rueda girando, no importa a qué velocidad.

**Indicadores de desgaste del dibujo**

Los indicadores de desgaste de las llantas de equipo original ayudan a determinar cuándo se deben reemplazar las llantas.

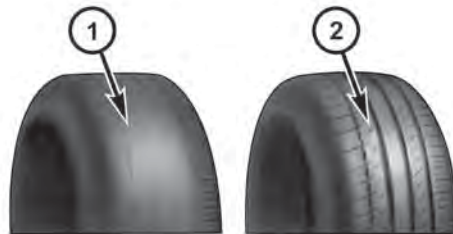

055007576

1 – Llanta desgastada

2 – Llanta nueva

Estos indicadores están moldeados en el fondo de las ranuras del dibujo de la llanta. Aparecen como bandas cuando la profundidad del dibujo llega a 2 mm (1/16 pulg). Cuando los indicadores aparecen en dos o más ranuras adyacentes, se deben reemplazar las llantas.

## Vida útil de la llanta

La vida de servicio de una llanta depende de diversos factores incluyendo, pero no limitado a:

- El estilo de manejo
- Presión de las llantas
- Distancia conducida

### ¡ADVERTENCIA!

Las llantas y la llanta de refacción deben reemplazarse cada seis años, independientemente del dibujo restante. De no hacerlo las llantas pueden fallar repentinamente. Podría perder el control y tener un accidente con consecuencias graves o fatales.

Mantenga las llantas desmontadas en un lugar frío, seco y lo menos expuestas a la luz. Evite que las llantas hagan contacto con aceite, grasa y gasolina.

## Reemplazo de las llantas

Las llantas instaladas en su nuevo vehículo brindan un balance de muchas características. Deben inspeccionarse regularmente en busca de desgaste y de la correcta presión

de inflado en frío. El fabricante recomienda enfáticamente que utilice llantas equivalentes a las originales en tamaño, calidad y desempeño cuando sea necesario su reemplazo (Consulte el párrafo acerca de “Indicadores de desgaste de las llantas”). Consulte la etiqueta “Información de llantas y carga” para ver la designación del tamaño de las llantas de su vehículo. La información de servicio e identificación de carga se puede encontrar en las llantas de equipo original. No utilizar llantas de reemplazo equivalentes podría afectar negativamente la seguridad, manejo y marcha de su vehículo. Recomendamos que contacte con el distribuidor autorizado del equipo original para cualquier duda que tenga de las especificaciones y capacidades de la llanta.

### ¡ADVERTENCIA!

- Nunca use una llanta que tenga un índice de carga o capacidad menor o distinta a la equipada originalmente en su vehículo. Usar llantas con índice de carga menor puede provocar sobrecarga y falla de las llantas. Podría perder el control y sufrir un accidente.



**¡ADVERTENCIA!**

- Si no equipa su vehículo con las llantas que tengan la capacidad de velocidad adecuada éstas podrían fallar repentinamente y hacer que se pierda el control del vehículo.
- No use un tamaño de llanta, rueda o clasificación distinta a la especificada para su vehículo. Algunas combinaciones de llantas y ruedas no aprobadas pueden cambiar las dimensiones de la suspensión y las características de desempeño, lo que provocaría cambios en la dirección, manejo y frenado de su vehículo. Esto puede ocasionar situaciones de manejo impredecibles y esfuerzo a los componentes de la dirección y suspensión. Podría perder el control y tener un accidente con consecuencias graves o fatales. Use sólo los tamaños de llanta y rueda con clasificaciones de carga aprobadas para su vehículo.

**¡PRECAUCIÓN!**

Reemplazar las llantas originales con llantas de diferente tamaño puede provocar lecturas falsas del velocímetro y del odómetro.

**CADENAS PARA LLANTAS**

Para mayor información, refiérase a la Tabla de cadenas para llantas con el distribuidor de las cadenas o de las llantas.

**RECOMENDACIONES PARA LA ROTACIÓN DE LLANTAS**

Las llantas de los ejes delantero y trasero de los vehículos funcionan a diferentes cargas y realizan distintas funciones de dirección, manejo y frenado.

Por estas razones se desgastan en diferente medida. Estos efectos se pueden reducir rotando las llantas oportunamente. Los beneficios de rotar las llantas son especialmente importantes para llantas para todo tipo de terreno con diseños de dibujo agresivos. La rotación incrementará la vida del dibujo, ayudará a mantener buenos niveles de tracción en lodo, nieve y suelo mojado, además brindará una conducción suave y silenciosa.

Refiérase a “Programa de mantenimiento” para los intervalos de mantenimiento correspondientes. Si lo desea, está permitido rotar las llantas con mayor frecuencia. Antes de hacer la rotación de las llantas deben corregirse las causas de cualquier desgaste acelerado o inusual.

**NOTA:** El Sistema premium de monitoreo de presión de las llantas localizará automáticamente los valores de presión mostrados en la posición correcta del vehículo después de una rotación de llantas.

Para la rotación de las llantas se sugiere el método “cruzado hacia adelante” que se muestra en el siguiente diagrama:

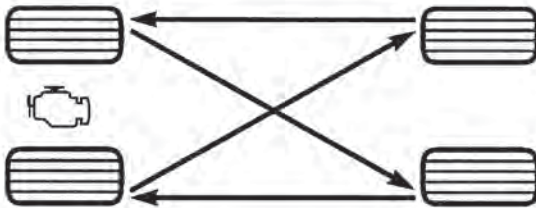

Rotación de llantas

055703771

## SISTEMA DE MONITOREO DE PRESIÓN DE LAS LLANTAS (TPMS)

El sistema de monitoreo de presión de las llantas (TPMS) alertará al conductor en caso de que haya una llanta con baja presión basándose en la presión de inflado de la llanta en frío recomendada.

La presión de las llantas variará con la temperatura aproximadamente 7 kPa (1 lb/pulg<sup>2</sup>) por cada 6.5°C (12° F).

Esto significa que cuando baja la temperatura exterior, la presión de las llantas disminuye. La presión de las llantas siempre debe establecerse con base en la presión de inflado en frío de las llantas. Esto se define como la presión de las llantas después de que el vehículo no ha sido conducido durante al menos tres horas, ni más de 1.6 km (1 milla) después de un periodo de tres horas. Consulte "Llantas – Información general" en “arranque y funcionamiento” para información sobre de cómo inflar correctamente las llantas del vehículo. La presión de las llantas también se incrementa al conducir el vehículo – esto es normal y no debe hacerse ningún ajuste debido a este incremento de presión.

El TPMS alertará al conductor cuando haya una llanta con presión baja, si por cualquier razón, la presión de la llanta es menor que el límite de advertencia de presión baja,

incluyendo los efectos de baja temperatura y pérdida natural de presión a través de la llanta.

El TPMS continuará alertando al conductor de una condición de baja presión de la llanta mientras exista la condición y no se apagará hasta que la presión de la llanta esté en o por arriba de la presión de inflado en frío recomendada para la llanta. Una vez que la advertencia de baja presión de la llanta se ha iluminado, la presión de la llanta debe aumentarse hasta la presión de inflado en frío recomendada para la llanta, a fin de que se pueda apagar la Luz indicadora de monitoreo de presión de la llanta. El sistema se actualizará automáticamente y la Luz indicadora de monitoreo de presión de las llantas se apagará una vez que se haya recibido la información actualizada de la presión de las llantas. Se tendrá que conducir el vehículo durante 20 minutos a más de 24 km/h (15 mph) para recibir esta información.

Por ejemplo, su vehículo tiene una presión de inflado en frío (estacionado por más de tres horas) recomendada de 227 kPa (33 lb/pulg<sup>2</sup>). Si la temperatura ambiente es de 20°C (68°F) y la presión medida de las llantas es de 193 kPa (28 lb/pulg<sup>2</sup>), una caída de temperatura a -7°C (20°F) disminuirá la presión de las llantas a aproximadamente 165 kPa (24 lb/pulg<sup>2</sup>). Esta presión de las llantas es lo suficientemente baja como para encender la Luz indicadora

de monitoreo de presión de las llantas. Si se conduce el vehículo se puede provocar un incremento de presión de las llantas a aproximadamente 193 kPa (28 lb/pulg<sup>2</sup>), pero la Luz indicadora de monitoreo de presión de las llantas continuará encendida.

En esta situación, la Luz indicadora de monitoreo de presión de las llantas, únicamente se apagará después de que las llantas hayan sido infladas al valor de presión recomendada de inflado de la llanta en frío.

### ¡PRECAUCIÓN!

- El TPMS ha sido optimizado para las llantas y ruedas de equipo original. Las presiones del TPMS se han establecido para el tamaño de las llantas equipadas en su vehículo. Si utiliza equipo de reemplazo que no es del mismo tamaño, tipo y/o estilo, el sistema podría funcionar incorrectamente o se podría dañar el sensor. Las ruedas no originales pueden ocasionar daños a los sensores. Si su vehículo está equipado con un TPMS no use sellador no original para llantas ni cejas de balanceo, ya que podrían ocasionar daños a los sensores.

**¡PRECAUCIÓN!**

- Después de inspeccionar o ajustar la presión de las llantas, siempre vuelva a instalar el tapón del vástago de la válvula. Esto evitará que se introduzca humedad y suciedad al vástago de la válvula, lo que podría dañar el sensor de monitoreo de presión de las llantas.

**NOTA:**

- El TPMS no está diseñado para sustituir el cuidado y mantenimiento normal de las llantas ni para proveer alertas de una falla o problema de las llantas.
- El TPMS no debe utilizarse como un manómetro (medidor) de presión de las llantas mientras ajusta la presión de las llantas de su vehículo.
- Conducir con una llanta muy desinflada ocasiona que la llanta se sobrecaliente y puede ocasionar que se dañe. El inflado insuficiente también reduce la economía de combustible, la vida del dibujo de la llanta y puede afectar el manejo del vehículo y su capacidad para detenerse.
- El TPMS no es un sustituto del mantenimiento adecuado de las llantas y es responsabilidad del conductor mantener la correcta presión de las llantas usando un medidor de

presión preciso, aún si el inflado insuficiente no ha llegado al nivel de activar la iluminación de la Luz indicadora de monitoreo de presión de las llantas.

- Aún y cuando los cambios de temperatura de las estaciones afectan la presión de las llantas, el TPMS realizará el monitoreo de la presión real de las llantas.

**Sistema básico**

El sistema de monitoreo de presión de las llantas (TPMS) usa tecnología inalámbrica con sensores electrónicos montados en el rin de las ruedas para monitorear los niveles de presión de la llanta. Los sensores, montados en cada rueda e integrados en el vástago de la válvula, transmiten las lecturas de presión de la llanta al módulo receptor.

**NOTA:** Es muy importante comprobar regularmente y mantener la presión adecuada de todas las llantas.

El TPMS consta de los siguientes componentes:

- Módulo receptor
- Sensores de monitoreo de la presión de las cuatro llantas
- Luz indicadora de monitoreo de presión de las llantas

Un sensor de monitoreo de presión de la llanta se localiza en la rueda de refacción, si el vehículo está equipado con un

conjunto de rueda y llanta de refacción de tamaño normal. La llanta de refacción de tamaño normal que hace juego se puede utilizar en lugar de cualquiera de las cuatro llantas que están rodando. Una llanta de refacción baja no ocasionará que se ilumine la Luz indicadora de monitoreo de baja presión de las llantas, que aparezca un mensaje de advertencia, ni que suene la campanilla.



La luz indicadora de monitoreo de presión de las llantas iluminará en el módulo de instrumentos un mensaje “TIRE LOW PRESSURE” (Presión baja en la llanta) durante 60 segundos y se activará el sonido de una campanilla, cuando la presión de una o más de las cuatro llantas rodando activas esté baja.

Si esto ocurre, debe detenerse a la brevedad, comprobar la presión de inflado de cada llanta en su vehículo e inflar cada llanta al valor de la presión de inflado en frío recomendada en la etiqueta del vehículo. El sistema se actualizará automáticamente y la Luz indicadora de monitoreo de presión de las llantas se apagará una vez que se haya recibido la información actualizada de la presión de las llantas. Se tendrá que conducir el vehículo durante 20 minutos a más de 24 km/h (15 mph) para recibir esta información.

La Luz indicadora de monitoreo de presión de las llantas destellará durante 75 segundos y permanecerá encendida de modo fijo cuando sea detectada una falla en el sistema. Además, se mostrará el mensaje “CHECK TPM SYSTEM” (Revise el sistema TPM) durante 75 segundos cuando se detecte una falla en el sistema y sonará una campanilla. Si se cicla el interruptor de ignición, esta secuencia se repetirá siempre que exista todavía la falla del sistema. La Luz indicadora de monitoreo de presión de las llantas se apagará cuando la condición de falla ya no exista. Una falla del sistema puede ocurrir por cualquiera de las siguientes situaciones:

1. Congestionamiento debido a dispositivos electrónicos o conducir junto a instalaciones que emiten las mismas radio frecuencias que los sensores del TPM.
2. La instalación de alguna forma de tinte para ventanas no original que afecta las señales de las ondas de radio.
3. Mucha nieve o hielo alrededor de las ruedas o de los alojamientos de las ruedas.
4. El uso de cadenas para llanta en el vehículo.
5. El uso de ruedas/llantas no equipadas con sensores de TPM.

**NOTA:**

- Si su vehículo está equipado con un conjunto de llanta y rueda de refacción que concuerda en tamaño, ésta tiene sensor de monitoreo de la presión de la llanta y se puede monitorear mediante el Sistema de monitoreo de presión de las llantas (TPMS). En el caso de que se cambie la llanta de refacción de tamaño normal con una llanta con baja presión, en el siguiente ciclo del interruptor de ignición aún mostrará encendida la Luz indicadora de monitoreo de presión de las llantas, se mostrará un mensaje de “TIRE LOW PRESSURE” (Presión baja de la llanta) en el módulo de instrumentos durante 60 segundos y sonará una campanilla. Conducir el vehículo durante 20 minutos a más de 24 km/h (15 mph) apagará la Luz indicadora de monitoreo de presión de las llantas en tanto ninguna de las llantas rodando se encuentre por debajo del límite de advertencia de baja presión.
- Si su vehículo no está equipado con un ensamble de rueda y llanta de refacción de tamaño normal que haga juego, éste no tiene un sensor de monitoreo de presión de la llanta en la refacción. El TPMS no podrá realizar el monitoreo de la presión de la llanta. Si instala la llanta de refacción en lugar de una llanta original que tiene una presión abajo del límite de advertencia de presión

baja, en el siguiente ciclo del interruptor de ignición, sonará una campanilla, se mostrará el mensaje “TIRE LOW PRESSURE” (Presión baja de la llanta) durante 60 segundos en el módulo de instrumentos y se encenderá la Luz indicadora de monitoreo de presión de las llantas. Después de conducir el vehículo durante 20 minutos arriba de 25 km/h (15 mph), la Luz indicadora de monitoreo de presión de las llantas (TPM) destellará durante 75 segundos y después permanecerá encendida de manera continua. Además se mostrará el mensaje “CHECK TPM SYSTEM” (Revise el sistema TPM) durante 75 segundos. Para cada ciclo subsiguiente del interruptor de ignición, sonará una campanilla, se mostrará el mensaje “CHECK TPM SYSTEM” (Revise el sistema TPM) durante 75 segundos y destellará la Luz de indicadora de monitoreo de presión de las llantas durante 75 segundos y después se mantendrá encendida de modo continuo. Una vez que repare o reemplace la llanta rodando original y la reinstale en el vehículo en lugar de la refacción, el TPMS se actualizará automáticamente y se apagará la Luz indicadora de monitoreo de presión de las llantas, mientras ninguna de las cuatro llantas rodado activas tenga la presión debajo del límite de advertencia de presión baja. Se tendrá que conducir

el vehículo durante 20 minutos a más de 24 km/h (15 mph) para que el TPMS reciba esta información.

### **Sistema Premium (si así está equipado)**

El sistema de monitoreo de presión de las llantas (TPMS) usa tecnología inalámbrica con sensores electrónicos montados en el rin de las ruedas para monitorear los niveles de presión de la llanta.

Los sensores, montados a cada rueda como parte del vástago de la válvula, transmiten las lecturas de presión de las llantas al módulo receptor.

**NOTA:** Es muy importante comprobar regularmente y mantener la presión adecuada de todas las llantas.

El sistema de monitoreo de presión de las llantas (TPMS) consta de los siguientes componentes:

- Módulo receptor
- Sensores de monitoreo de la presión de las cuatro llantas
- Varios mensajes del Sistema de monitoreo de presión de las llantas, que se muestran en el centro electrónico de información del vehículo (EVIC) y gráficas mostrando la presión de las llantas.

- Luz indicadora de monitoreo de presión de las llantas

Un sensor de monitoreo de presión de la llanta se localiza en la rueda de refacción, si el vehículo está equipado con un conjunto de rueda y llanta de refacción de tamaño normal. La llanta de refacción de tamaño normal que hace juego se puede utilizar en lugar de cualquiera de las cuatro llantas rodando. Una llanta de refacción con baja presión generará el mensaje “SPARE LOW PRESSURE” (PRESIÓN BAJA EN LA REFACCIÓN), pero esto no provocará que se encienda la Luz indicadora de monitoreo de presión de las llantas o que suene la campanilla.

### **Advertencias de baja presión del monitoreo de presión de las llantas**



La Luz indicadora de monitoreo de presión de las llantas se iluminará en el módulo de instrumentos y sonará una campanilla cuando esté baja la presión de una o más de las cuatro llantas rodando. Además, el EVIC mostrará uno o más mensajes de presión baja (Delantera izquierda, Trasera izquierda, Delantera derecha, Trasera derecha) durante tres segundos y una gráfica muestra “destellando” el valor o valores de la presión con la llanta o llantas bajas. Para obtener más información, refiérase a

“Centro electrónico de información del vehículo (EVIC)” en “Información sobre el tablero de instrumentos”.

**NOTA:** El sistema se puede configurar para mostrar las unidades de presión en lb/pulg<sup>2</sup>, kPa o BAR.

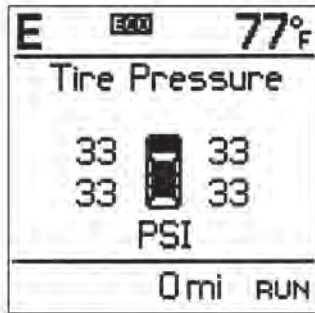

Si se presenta una condición de llanta baja en alguna de las cuatro llantas en uso, deberá detenerse tan pronto como sea posible e inflar la o las llantas bajas que estén “parpadeando” en la pantalla gráfica al valor recomendado de presión de inflado en frío para el vehículo.

El sistema se actualizará automáticamente, la pantalla gráfica de los valores de presión dejará de “parpadear” y se apagará la Luz indicadora de monitoreo de presión de las llantas una vez que se haya recibido la información actualizada de la presión de las llantas. Se tendrá que conducir el vehículo durante 20 minutos a más de 24 km/h (15 mph) para recibir esta información.

### Advertencia revise el sistema TPM

La Luz indicadora de monitoreo de presión de las llantas destellará durante 75 segundos y permanecerá encendida de modo fijo cuando sea detectada una falla en el sistema. La falla del sistema también hará sonar una campanilla. El EVIC desplegará el mensaje “CHECK TPM SYSTEM” (Revise el sistema TPM), durante tres segundos. Este mensaje de texto es seguido por una pantalla gráfica con “- -” en lugar del valor de la presión, indicando cuál sensor o sensores del Monitoreo de presión de las llantas no se está recibiendo.

**NOTA:** Su sistema se puede configurar para que muestre las unidades de presión en lb/pulg<sup>2</sup>, kPa o BAR.



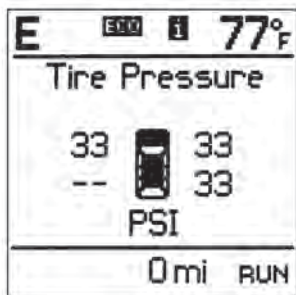

Si se cicla el interruptor de ignición, esta secuencia se repetirá siempre que exista todavía la falla del sistema. Si la falla del sistema ya no existe, la Luz indicadora de monitoreo de presión de las llantas ya no destellará, el mensaje de texto “CHECK TPM SYSTEM” (Revise el sistema TPM) no estará presente y en lugar de los guiones será mostrado un valor de presión. Una falla del sistema puede ocurrir por cualquiera de las siguientes situaciones:

1. Congestionamiento debido a dispositivos electrónicos o conducir junto a instalaciones que emiten las mismas radio frecuencias que los sensores del TPM.

2. La instalación de alguna forma de tinte para ventanas no original que afecta las señales de las ondas de radio.
3. Mucha nieve o hielo alrededor de las ruedas o de los alojamientos de las ruedas.
4. El uso de cadenas para llanta en el vehículo.
5. El uso de ruedas/llantas no equipadas con sensores de TPM.

El EVIC también mostrará el mensaje “CHECK TPM SYSTEM” (REVISE EL SISTEMA TPM) durante tres segundos, cuando se detecta una posible falla del sistema relacionada con el componente de activación. En este caso, el mensaje “CHECK TPM SYSTEM” (REVISE EL SISTEMA TPM) es seguido entonces por una visualización gráfica, en la cual aún se muestran los valores de presión. Esto indica que los valores de presión aún se reciben de los sensores TPM.

Sin embargo, el sistema aún necesita recibir servicio mientras exista el mensaje “CHECK TPM SYSTEM” (Revise el sistema TPM).

#### **NOTA:**

- Si su vehículo está equipado con un conjunto de llanta y rueda de refacción que concuerda en tamaño, ésta tiene un sensor de monitoreo de presión de la llanta y se puede monitorear mediante el Sistema de monitoreo de presión

de las llantas (TPMS). En el caso de que se cambie la llanta de refacción de tamaño normal por una llanta con baja presión rodando, en el siguiente ciclo del interruptor de ignición todavía se mostrará encendida la Luz de indicación del Monitoreo de presión de las llantas, sonará una campanilla, el Centro electrónico de información del vehículo (EVIC) mostrará un mensaje de presión baja y en la pantalla gráfica aún se mostrará “destellando” el valor de la presión baja de la llanta. Conducir el vehículo durante 20 minutos a más de 24 km/h (15 mph) apagará la Luz de indicación del monitoreo de presión de las llantas en tanto ninguna de las llantas rodando se encuentre por debajo del umbral de advertencia de baja presión. El EVIC también mostrará un mensaje de “SPARE LOW PRESSURE” (Presión baja de la llanta de refacción), además de que la pantalla gráfica mostrará un valor de presión de la llanta en vez del valor “destellando” de presión baja de la llanta.

- Si su vehículo no está equipado con un conjunto de rueda y llanta de refacción de tamaño normal que haga juego, éste no tiene un sensor de monitoreo de presión de la llanta en la refacción. El TPMS no podrá realizar el monitoreo de la presión de la llanta. Si instala la llanta de refacción en lugar de una llanta rodando que tiene una presión abajo del límite

de advertencia de presión baja, en el siguiente ciclo del interruptor de ignición se encenderá la Luz indicadora de monitoreo de presión de las llantas, sonará una campanilla y el EVIC seguirá mostrando un valor de presión “parpadeando” en la pantalla gráfica. Después de conducir el vehículo durante 20 minutos arriba de 24 km/h (15 mph), la Luz indicadora de monitoreo de presión de las llantas (TPM) destellará durante 75 segundos y después permanecerá encendida de manera continua. Adicionalmente, el EVIC desplegará el mensaje “CHECK TPM SYSTEM” (Revise el sistema TPM) durante tres segundos y después desplegará guiones (- -) en lugar del valor de la presión. Para cada ciclo del interruptor de ignición subsiguiente, sonará una campanilla, la Luz indicadora de monitoreo de presión de las llantas destellará durante 75 segundos y después permanecerá encendida de manera continua y el EVIC desplegará el mensaje “CHECK TPM SYSTEM” (Revise el sistema TPM) durante 3 segundos y después desplegará guiones (- -) en lugar del valor de la presión. Una vez que repare o reemplace la llanta original y la vuelva a instalar en el vehículo en lugar de la llanta de refacción, el TPMS se actualizará automáticamente.

Adicionalmente, la Luz indicadora de monitoreo de presión de la llanta (TPM) se apagará y la gráfica en el EVIC desplegará el nuevo valor de presión en lugar de los guiones (- -), mientras ninguna de las cuatro llantas rodando activas tenga la presión abajo del límite de advertencia de baja presión. Se tendrá que conducir el vehículo durante 20 minutos a más de 24 km/h (15 mph) para que el TPMS reciba esta información.

### Información general

Este dispositivo cumple con la parte 15 de los reglamentos de la FCC y el RSS 210 de la Industria de Canadá. El funcionamiento depende de las siguientes condiciones:

- Este dispositivo no puede ocasionar interferencias dañinas.
- Este dispositivo debe aceptar toda interferencia recibida, incluyendo aquellas que puedan ocasionar un funcionamiento no deseado.

Los sensores de presión de las llantas están respaldados por alguna de las siguientes licencias:

Estados Unidos..... KR5S120123  
Canadá..... 2671-S120123

## REQUERIMIENTOS DE COMBUSTIBLE

### Motor de gasolina 6.4L



El motor 6.4L está diseñado para cumplir con las normas y regulaciones de emisiones y brindarle rendimiento de combustible y un mejor desarrollo usando la gasolina premium con octanaje de 91 o mayor.

Las detonaciones de ignición ligeras a bajas velocidades no son perjudiciales para su motor. Sin embargo, las detonaciones de encendido fuertes a altas velocidades pueden ocasionar daños, por lo que será necesario dar servicio de inmediato. La gasolina de baja calidad puede ocasionar problemas como arranque difícil, paro y marcha irregular. Si experimenta estos síntomas, antes de considerar llevar su vehículo a servicio, le recomendamos cambiar de gasolinera antes de probar con gasolina Premium o una combinación de gasolina Magna y Premium.

Alrededor de 40 fabricantes de automóviles en todo el mundo han emitido y respaldado las especificaciones congruentes de la gasolina (la Carta de combustible mundial o WWFC) para definir las propiedades necesarias para entregar mejo-

ras en las emisiones, desempeño de los motores y en la duración del vehículo.

El fabricante recomienda el uso de gasolinas que cumplan las especificaciones de la WWFC si están disponibles.

### **Motor 6.4L**

El motor 6.4L está diseñado para dar un mejor rendimiento cuando se usa gasolina premium con un octanaje de 91 o mayor.

La gasolina de mala calidad puede causar problemas tales como un arranque difícil, estancamiento y las vacilaciones. Si usted experimenta estos síntomas, pruebe con otra gasolina antes de considerar el servicio para el vehículo. El fabricante recomienda el uso de gasolinas que cumplan las especificaciones WWFC si están disponibles.

### **Gasolina reformulada**

Muchas áreas del país requieren el uso de gasolinas menos contaminantes conocidas como "Gasolinas reformuladas".

La gasolina reformulada contiene oxigenantes, además de que está especialmente mezclada para reducir las emisiones del vehículo y mejorar la calidad del aire.

El fabricante recomienda el uso de gasolina reformulada. Las gasolinas reformuladas correctamente mezcladas brindan un excelente desempeño y durabilidad de los componentes del motor y del sistema de combustible.

### **Gasolina/mezclas oxigenadas**

Algunos proveedores de combustible mezclan la gasolina sin plomo con oxigenantes tales como 10% de etanol, MTBE y ETBE. Los oxigenantes se requieren en algunas regiones del país durante los meses de invierno para reducir las emisiones de monóxido de carbono. Los combustibles mezclados con estos oxigenantes se pueden usar en su vehículo.

#### **¡PRECAUCIÓN!**

NO use gasolina que contenga Metanol. El uso de estas mezclas puede provocar problemas de arranque y manejabilidad así como dañar componentes importantes del sistema de combustible.

Los problemas que se generen por el uso de mezclas de metanol y gasolina no son responsabilidad del fabricante. A pesar de que el MTBE es un oxigenante fabricado a partir del metanol, no tiene los efectos negativos del metanol.

### Uso de E-85 en vehículos sin combustible flexible

Los vehículos sin la opción de combustible flexible son compatibles con gasolina que contenga 10% de etanol (E10). La gasolina con un contenido mayor de etanol puede anular la garantía del vehículo.

Si un vehículo que no cuenta con la opción de combustible flexible se carga de modo inadvertido con combustible E-85, el motor presentará algunos o todos los síntomas siguientes:

- Funciona de un modo deficiente
- Se encenderá la “Luz de indicación de mal funcionamiento” del OBD II
- Desempeño deficiente del motor
- Arranque en frío y capacidad de control del vehículo en frío deficiente
- Se aumenta el riesgo de corrosión de componentes del sistema de combustible.

Se debe aplicar el siguiente procedimiento para arreglar un vehículo que no cuenta con la característica de combustible flexible y que se cargó de modo inadvertido con E-85:

- Drene el tanque de combustible (consulte a su distribuidor autorizado)

- Cambie el aceite del motor y el filtro de aceite
- Desconecte y vuelva a conectar la batería para reiniciar la memoria del controlador del motor

Se requerirán reparaciones más amplias ante una exposición prolongada al combustible E-85.

### MMT en la gasolina

El MMT es un aditivo metálico que contiene manganeso y que se mezcla con algunas gasolinas para incrementar el octanaje. La gasolina que se mezcla con MMT no brinda mayores ventajas de desempeño que la gasolina con el mismo octanaje sin MMT. En algunos vehículos la gasolina mezclada con MMT reduce la vida de las bujías y el desempeño del sistema de emisiones. El fabricante recomienda que utilice la gasolina sin MMT en su vehículo. Puesto que en la bomba de la gasolinera puede no estar indicado el contenido de MMT, debe preguntarle al vendedor de gasolina si la gasolina contiene MMT.

Es mucho más importante buscar gasolina sin MMT en Canadá, ya que el MMT puede ser usado a niveles mayores de los que se permiten en Estados Unidos.

El MMT está prohibido en la gasolina reformulada federal y de California.

### Materiales agregados al combustible

Se requiere que todas las gasolinas vendidas en Estados Unidos contengan aditivos detergentes efectivos. En condiciones normales no es necesario el uso de detergentes adicionales ni de otros aditivos, ya que éstos únicamente generan gastos adicionales.

Por lo tanto, no es necesario añadir nada al combustible.

### Precauciones del sistema de combustible

#### ¡PRECAUCIÓN!

Tome en cuenta estos lineamientos para mantener el desempeño de su vehículo:

- Un motor desafinado o ciertas fallas del combustible o de la ignición pueden ocasionar sobrecalentamiento en el convertidor catalítico. Si percibe un olor a quemado picante o un poco de humo claro, su motor puede estar desafinado o funcionando mal y puede requerir servicio de inmediato. Consulte a su distribuidor autorizado para que le den servicio al vehículo.

#### ¡PRECAUCIÓN!

- No se recomienda el uso de aditivos para combustible que se venden para mejorar el octanaje. La mayoría de estos productos contienen altas concentraciones de metanol. Los daños al sistema de combustible o los problemas de desempeño del vehículo ocasionados por tales combustibles o aditivos no son responsabilidad del fabricante.
- El uso de gasolina con plomo está prohibido por la ley Federal. Usar gasolina con plomo puede afectar el desempeño del motor y dañar el sistema de control de emisiones.

**NOTA:** Alterar intencionalmente los sistemas de control de emisiones es motivo de sanciones civiles que se imputarán en su contra.

## Advertencias sobre el monóxido de carbono

### ¡ADVERTENCIA!

El monóxido de carbono (CO) de los gases de escape es mortal. Tome en cuenta las siguientes precauciones para evitar el envenenamiento por monóxido de carbono:

- No respire los gases de escape. Contienen monóxido de carbono, un gas incoloro e inodoro que puede ser mortal. Nunca haga funcionar el motor en un área cerrada, como un garaje y nunca se quede sentado en un vehículo estacionado con el motor funcionando por mucho tiempo. Si el vehículo está detenido en un área abierta con el motor funcionando durante más de un período corto, ajuste el sistema de ventilación para forzar aire fresco del exterior dentro del vehículo.
- Protéjase contra el monóxido de carbono dando el mantenimiento apropiado. Haga que se inspeccione el sistema de escape cada vez que se levante el vehículo. Haga que se repare inmediatamente cualquier condición anormal. Hasta que se repare, conduzca con todas las ventanas laterales completamente abiertas.

### ¡ADVERTENCIA!

- Mantenga cerrada la compuerta levadiza cuando conduzca su vehículo para evitar que entre al vehículo el monóxido de carbono y cualquier otro gas venenoso del escape.

## CARGA DE COMBUSTIBLE

### Tapón de llenado de combustible (tapón de gasolina)

El tapón de combustible está ubicado detrás de la puerta de llenado de combustible con cerradura, en el lado del conductor del vehículo. Si el tapón de combustible se pierde o se daña, cerciórese de conseguir un tapón de repuesto compatible con este vehículo.

1. Oprima el interruptor de liberación de la puerta de llenado de combustible (ubicado debajo del interruptor de los faros).



**Interruptor de liberación de la puerta de llenado de combustible**

2. Abra la puerta de llenado de combustible y retire el tapón de llenado de combustible.

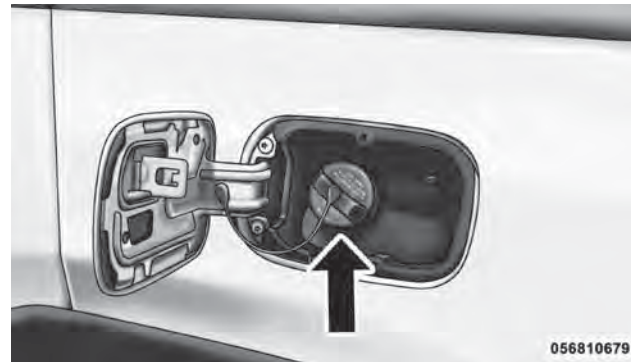

**Tapón de llenado de combustible**



**¡PRECAUCIÓN!**

- Si se utiliza un tapón de combustible inadecuado (tapón de gasolina), se pueden provocar daños al sistema de combustible o al sistema de control de emisiones. Un tapón que no ajuste correctamente podría permitir la entrada de impurezas al sistema de combustible. Asimismo, un tapón no original que no se ajuste adecuadamente puede provocar que se encienda la “Luz indicadora de mal funcionamiento (MIL)”, debido a los vapores de combustible que escapan del sistema.
- Un tapón de combustible que no ajuste correctamente puede ocasionar que se encienda la lámpara indicadora de mal funcionamiento (MIL).
- Para evitar el derrame de combustible y sobrellenado, no “llene hasta el borde” el tanque de combustible después de que se detiene la boquilla.

**¡ADVERTENCIA!**

- Nunca encienda ningún material combustible dentro o cerca del vehículo cuando esté desmontado el tapón de combustible o se esté llenando el tanque de combustible.
- Nunca cargue combustible con el motor funcionando. Esto constituye una violación de la mayoría de las regulaciones estatales y federales y ocasionará que se encienda la lámpara indicadora de mal funcionamiento.
- Se puede provocar un incendio si se carga gasolina en un contenedor portátil que esté dentro de un vehículo. Podría quemarse. Siempre coloque los recipientes de gasolina sobre el piso cuando los llene.

**NOTA:**

- Cuando la boquilla de combustible haga “clic” o se detenga, el tanque está lleno.
- Apriete el tapón de combustible aproximadamente un cuarto de vuelta hasta que se escuche un clic. Esto es una indicación de que el tapón está apretado correctamente.
- Si el tapón de combustible no se aprieta correctamente, se encenderá la lámpara indicadora de mal funcionamiento

(MIL). Cerciórese de que el tapón de combustible quede bien apretado cada vez que se cargue combustible.

### Liberación de emergencia del tapón de combustible

Si no es posible liberar el tapón del combustible, haga lo siguiente:

1. Abra la compuerta levadiza.
2. Empuje hacia abajo en el borde interior del recipiente de almacenamiento de la izquierda, hasta que aparezca el borde exterior.
3. Agarre el borde con la otra mano para desenganchar.
4. Retire el recipiente de almacenamiento.
5. Jale del cable de desbloqueo.

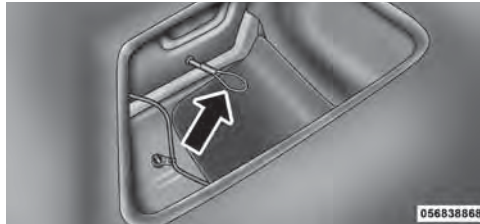

### Mensaje de tapón de llenado de combustible suelto



Si el sistema de diagnóstico del vehículo determina que el tapón de combustible no está apretado correctamente, mal instalado o dañado, aparecerá el indicador de tapón de gasolina flojo en el área de visualización de indicaciones del EVIC. Para obtener más información, refiérase a “Centro electrónico de información del vehículo (EVIC)” en “Información sobre el tablero de instrumentos”. Apriete correctamente el tapón de llenado de combustible y presione el botón SELECT (Seleccionar), para apagar el mensaje. Si el problema persiste, el mensaje aparecerá la siguiente vez que se arranque el vehículo.

### CARGA DEL VEHÍCULO

#### Etiqueta de certificación

Como lo requieren los reglamentos de la Administración Nacional de Seguridad de Tráfico en Carreteras, su vehículo tiene una etiqueta de certificación pegada a la puerta o al poste “B” del lado del conductor.

Esta etiqueta contiene el mes y el año de fabricación, el peso bruto vehicular (GVWR), el peso bruto en el eje (GAWR) delantero y trasero y el número de identificación del vehículo (VIN). En esta etiqueta se incluye un número Mes-Día-Hora (MDH) que indica el mes, el día y la hora de fabricación. El código de barras que aparece en la parte inferior de la etiqueta es el Número de identificación de su vehículo (VIN).

### **Peso bruto vehicular (GVWR)**

El GVWR es el peso total permisible de su vehículo incluyendo el conductor, los pasajeros, el vehículo, las opciones, el peso de la flecha de conexión del remolque y la carga.

La etiqueta también especifica las capacidades máximas de los sistemas del eje delantero y del eje trasero (GAWR).

La carga total se debe limitar, de manera que el GVWR y el GAWR delantero y trasero no se excedan.

### **Carga útil**

La carga útil de un vehículo se define como el peso de la carga permitida que un camión o cualquier vehículo dado puede transportar, incluyendo el peso del conductor, todos los pasajeros, las opciones y la carga.

### **Peso bruto en el eje (GAWR)**

El GAWR es la carga máxima permisible en los ejes delantero y trasero. La carga se debe distribuir en el área de carga de manera que no se exceda el GAWR de cada eje.

El GAWR de cada eje la determinan los componentes en el sistema con la capacidad de transporte de carga más baja (eje, muelles, llantas o ruedas). Los componentes más pesados de los ejes o de la suspensión, algunas veces especificados por los compradores para mayor durabilidad, no necesariamente aumentan el GVWR del vehículo.

### **Tamaño de la llanta**

El tamaño de la llanta en la etiqueta representa el tamaño real de las llantas en su vehículo. Las llantas de reemplazo deben ser de la misma capacidad de carga de este tamaño de llanta.

### **Tamaño de rin**

Éste es el tamaño de rin adecuado para el tamaño de llanta que se lista.

## Presiones del inflado

Ésta es la presión de inflado en frío de las llantas para su vehículo para todas las condiciones de carga hasta el GAWR completo.

## Peso vehicular

El peso vehicular se define como el peso total del vehículo con todos los líquidos, incluyendo el combustible, en condiciones de capacidad completa y sin ocupantes o carga puesta en el vehículo.

Los valores del peso vehicular delantero y trasero se determinan pesando su vehículo en una báscula comercial antes de agregar los ocupantes o la carga.

## Carga

El peso total real y el peso de la parte delantera y de la parte trasera de su vehículo en el piso se pueden determinar mejor pesándolo cuando está cargado y listo para el funcionamiento.

El vehículo completo se debe pesar primero en una báscula comercial para asegurar que el GVWR no se ha excedido. El peso en la parte delantera y en la parte trasera del vehículo se debe determinar después en forma separada para estar

seguro que la carga se encuentra distribuida adecuadamente sobre los ejes delantero y trasero. El peso del vehículo puede mostrar que el GAWR de los ejes delantero o trasero se ha excedido pero que la carga total está dentro del GVWR especificado. Si es así, algo del peso se debe cambiar de la parte delantera a la parte trasera o de la parte trasera a la parte delantera, según sea lo adecuado, hasta que se cumplan las limitaciones de peso especificadas. Acomode los artículos más pesados abajo y asegúrese que el peso se distribuya uniformemente. Sitúe todos los artículos sueltos en forma segura antes de conducir.

Las distribuciones incorrectas de peso pueden tener un efecto adverso sobre el comportamiento de la dirección y manejo de su vehículo y la manera en que funcionan los frenos.

### ¡PRECAUCIÓN!

No cargue su vehículo más allá del GVWR o del máximo GAWR delantero y trasero. Si lo hace, las partes en su vehículo se pueden romper o puede cambiar la manejabilidad. Esto podría ocasionar que se pierda el control. También la sobrecarga puede acortar la vida útil de su vehículo.

### ARRASTRE DE REMOLQUE

En esta sección encontrará consejos de seguridad e información acerca de las limitaciones relacionadas con el tipo de arrastre que puede hacer razonablemente con su vehículo.

Antes de arrastrar un remolque, revise cuidadosamente esta información para arrastrar su carga lo más eficiente y seguramente posible.

Para mantener la cobertura de la garantía, tome en consideración los requisitos y recomendaciones de este manual relacionadas con los vehículos utilizados para arrastre de remolque.

#### Definiciones comunes de arrastre

Las siguientes definiciones relacionadas con el arrastre de remolque le ayudarán a entender la siguiente información.

#### Peso bruto vehicular (GVWR)

El GVWR es el peso total permisible para el vehículo. Este incluye el conductor, pasajeros, carga, remolque y el peso de la flecha de conexión. La carga total se debe limitar de manera que no se exceda el GVWR. Para más información,

refiérase a “Carga del vehículo y/o Etiqueta de certificación del vehículo” en “arranque y funcionamiento”.

#### Peso bruto del remolque (GTW)

El peso bruto del remolque (GTW) es el peso del remolque más el peso de toda la carga, los consumibles y el equipo (permanente o temporal) cargado en o sobre el remolque en su condición de “cargado y listo para ser remolcado”.

La manera recomendada para medir el GTW consiste en poner su remolque completamente cargado en una báscula para vehículos. La báscula debe tener la capacidad de soportar el peso total del remolque.

#### ¡ADVERTENCIA!

Si el peso bruto del remolque es de 1,587 kg (3,500 lb) o mayor, es obligatorio el uso de un gancho de distribución de peso para asegurar el manejo estable del vehículo. Si utiliza un gancho para acarreo de peso normal, puede perder el control del vehículo y causar un accidente.

#### Peso bruto combinado (GCWR)

El peso bruto combinado (GCWR) es el peso total permisible del vehículo y el remolque cuando se pesan conjuntamente.

**NOTA:** El GCWR incluye una tolerancia de 68 kg (150 lb) debido a la presencia del conductor.

### **Peso bruto en el eje (GAWR)**

El GAWR es la capacidad máxima de los ejes delantero y trasero. Distribuya uniformemente la carga en los ejes delantero y trasero. Asegúrese de no exceder el GAWR delantero o trasero. Para más información, refiérase a “Carga del vehículo y/o Etiqueta de certificación del vehículo” en “arranque y funcionamiento”.

#### **¡ADVERTENCIA!**

Es importante no exceder el máximo GAWR delantero o trasero. Se pueden ocasionar condiciones peligrosas de manejo si se excede cualquiera de las tasas. Podría perder el control del vehículo y sufrir un accidente.

### **Peso en la flecha de conexión (TW) del remolque**

El peso en la flecha de conexión (TW) es la fuerza ejercida hacia abajo sobre el gancho esférico por el remolque. En la mayoría de los casos no debe ser menor del 10% ni mayor del 15% de la carga del remolque. Debe considerar esto como parte de la carga de su vehículo.

### **Área frontal**

El área frontal es la altura máxima multiplicada por el ancho máximo del frente de un remolque.

### **Gancho para acarreo de peso**

El gancho para acarreo de peso soporta el peso de la flecha de conexión del remolque, tal como si el equipaje estuviera ubicado en un gancho esférico o en algún otro punto de conexión del vehículo.

Este tipo de ganchos son actualmente los más populares en el mercado y se utilizan comúnmente para arrastrar remolques pequeños y medianos.

### **Gancho para distribución de peso**

El sistema de distribución de peso funciona aplicando palanqueo a través de las barras de resorte (carga). Generalmente se utilizan para cargas más pesadas, para distribuir el peso de la flecha de conexión del remolque en el eje delantero del vehículo de arrastre y en el eje o ejes del remolque. Cuando se utiliza de acuerdo a las indicaciones del fabricante, proporciona una conducción más estable, ofreciendo un control de dirección y frenado más consistente mejorando así la seguridad del arrastre. La adición de un

control de balanceo por fricción / hidráulico también reduce el balanceo ocasionado por el tráfico y el viento lateral y contribuye positivamente a la estabilidad del vehículo de arrastre y del remolque. El control de balanceo del remolque y un gancho de distribución de peso (elemento de equilibrio de carga) se recomiendan para pesos en la flecha de conexión (TW) del remolque más pesados y pueden ser necesarios dependiendo de la configuración / carga del vehículo de arrastre y del remolque para cumplir con los requerimientos del peso bruto en el eje (GAWR).

### ¡ADVERTENCIA!

- Un sistema de distribución de peso mal ajustado puede reducir la manejabilidad, la estabilidad, el desempeño del frenado y podría ocasionar un accidente.
- Los sistemas de distribución de peso pueden no ser compatibles con los acopladores de frenado por fluctuación. Para obtener más información, póngase en contacto con el fabricante del gancho y del remolque o con un distribuidor acreditado de vehículos recreativos.

### Clasificación del gancho de remolque

Su vehículo puede estar equipado de fábrica para arrastrar de manera segura remolques de más de 1,587 kg (3,500 lb) con el paquete opcional de preparación para arrastrar un remolque. Consulte a su distribuidor autorizado para saber qué incluye este paquete.

La siguiente tabla proporciona los estándares de la industria respecto al peso máximo del remolque que puede arrastrar determinado tipo de gancho de remolque y que debe utilizar para seleccionar el gancho correcto de remolque de acuerdo a la condición de arrastre deseada. Refiérase a la tabla de Pesos de arrastre de remolque (Tasas de peso máximo del remolque) para consultar el GTW máximo que puede remolcar su tren motriz.

Definiciones de clasificación del gancho de remolque	
Clase	Máx. Estándares de la industria de ganchos de remolque
Clase 1 - Servicio ligero	907 kg (2,000 lb)
Clase II - Servicio medio	1,587 kg (3,500 lb)

Clase III - Servicio pesado	2,268 kg (5,000 lb)
Clase IV – Servicio extra pesado	4,540 kg (10,000 lb)
Quinta rueda/Cuello de cisne	Más de 4,540 kg (10,000 lbs)

#### **Definiciones de clasificación del gancho de remolque**

Consulte la tabla de “Pesos de arrastre de remolque (Tasas de peso máximo del remolque)” para consultar el GTW máximo que puede remolcar su tren motriz.

Todos los ganchos de remolque deben ser instalados por un profesional en su vehículo.

#### **Pesos de arrastre de remolque (tasas de peso máximo del remolque)**

La siguiente tabla proporciona las tasas de peso máximo del remolque que puede arrastrar su tren motriz.



Motor / modelo	Modelo	GCWR (peso bruto combinado)	Área frontal	Máx. GTW (peso bruto del remolque)	Peso máximo de la flecha de conexión del remolque (vea la nota)
6.4L	4x4	4,717kg (10,400 lbs)	3.72 metros cuadrados (40 pies cuadrados)	2,268 kg (5,000 lbs)	227 kg (500 lbs)

Consulte las leyes locales para las velocidades máximas arrastrando un remolque.

**NOTA:** El peso en la flecha de conexión del remolque se debe considerar como parte del peso combinado de los ocupantes y de la carga, nunca debe exceder el peso indicado en la placa de Información de llantas y carga. Para más información, refiérase a “Información de seguridad de las llantas” en “arranque y funcionamiento”. La adición de carga o pasajeros puede requerir reducir la carga de la flecha de conexión del remolque y el peso bruto del remolque (GTW). Podría necesitarse la redistribución de la carga (para el remolque) para evitar exceder el peso bruto en el eje (GAWR) trasero de 1,678 kg (3,700 libras).

### Peso del remolque y de la flecha de conexión del remolque

Siempre cargue el remolque con el 60% a 65% del peso en la parte delantera del remolque. Esto sitúa del 10% al 15% del peso bruto del remolque (GTW) en el gancho de arrastre de su vehículo. Las cargas equilibradas sobre las ruedas o más pesadas en la parte trasera pueden causar que el remolque se balancee severamente de un lado a otro provocando la pérdida de control del vehículo de arrastre y del remolque. Muchos de los accidentes de remolques son provocados por no poner las cargas más pesadas en la parte delantera del remolque. Nunca exceda el peso máximo en la flecha de conexión estampado en el gancho del remolque.

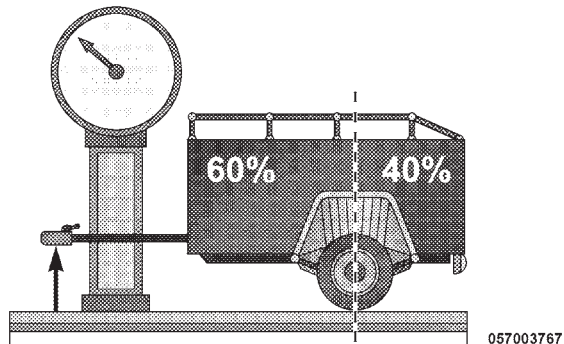

Considere los siguientes puntos cuando calcule el peso sobre los ejes delantero y/o trasero del vehículo:

- El peso de la flecha de conexión del remolque.
- El peso de cualquier otro tipo de carga o equipo colocado dentro o sobre el vehículo.
- El peso del conductor y de todos los pasajeros.

**NOTA:** Recuerde que todas las cosas colocadas dentro o sobre el remolque se añaden a la carga de su vehículo.

Asimismo, el equipo opcional adicional instalado en la fábrica o por un distribuidor autorizado, debe ser considerado como parte de la carga total de su vehículo. Para más información, refiérase a “Información de seguridad de las llantas / Etiqueta de información de llantas y carga” en “arranque y funcionamiento”.

### Requerimientos de arrastre

Para facilitar el correcto asentamiento de los componentes del tren motriz de su vehículo nuevo se recomiendan los siguientes lineamientos.

#### ¡PRECAUCIÓN!

- No arrastre ningún remolque durante los primeros 805 km (500 millas) de conducción del vehículo nuevo. Se puede dañar el motor, el eje u otras partes.
- Después, durante los primeros 805 km (500 millas) que se arrastre un remolque, no conduzca a más de 80 km/h (50 mph) y no haga arranques con el pedal del acelerador totalmente oprimido. Esto ayuda al motor y otras partes del vehículo soportar cargas más pesadas.

## 386 ARRANQUE Y OPERACIÓN

Realice el mantenimiento enumerado en el “Programa de mantenimiento”. Refiérase a “Programa de mantenimiento” para los intervalos de mantenimiento correspondientes. Cuando arrastre un remolque, nunca exceda las clasificaciones del GAWR o la GCWR.

### ¡ADVERTENCIA!

El arrastre incorrecto puede provocar accidentes y lesiones. Siga estos lineamientos para que el arrastre de su remolque sea lo más seguro posible:

- Asegúrese de que la carga esté asegurada en el remolque y que no se moverá durante el recorrido. Si remolca carga mal asegurada, ésta se puede mover bruscamente dificultando el control del vehículo. Podría perder el control y sufrir un accidente.
- Al transportar carga o arrastrar un remolque, no sobrecargue el vehículo ni el remolque. La sobrecarga puede provocar la pérdida de control, un desempeño deficiente o dañar los frenos, el eje, el motor, la transmisión, la dirección, la suspensión, la estructura del chasis o las llantas.
- Siempre se deben utilizar cadenas de seguridad entre su vehículo y el remolque. Siempre conecte las cadenas al sistema de enganche del vehículo. Cruce las cadenas por debajo de la flecha del remolque y deje suficiente holgura para dar vuelta en las esquinas.

**¡ADVERTENCIA!**

- Los vehículos con remolque no deben estacionarse en una cuesta. Al estacionarse, ponga el freno de estacionamiento en el vehículo de arrastre. Ponga la transmisión del vehículo de arrastre en la posición de estacionamiento (P). Para los vehículos con tracción en las cuatro ruedas, asegúrese de que la caja de transferencia no se encuentre en neutral. Siempre bloquee o "calce" las ruedas del remolque.
- No se debe exceder la GCWR.
- El peso total se debe distribuir entre el vehículo y el remolque de modo que no se excedan los siguientes pesos:
  1. **GVWR**
  2. **GTW**
  3. **GAWR**
  4. **El peso en la flecha de conexión del remolque (este requerimiento puede limitar los requerimientos especificados en el apartado del "Peso del remolque y de la flecha de conexión del remolque".**

**Requerimientos de arrastre – llantas**

- No intente arrastrar un remolque si está utilizando una llanta de refacción compacta.
- La presión correcta de inflado de las llantas es fundamental para un funcionamiento seguro y satisfactorio de su vehículo. Consulte "Llantas – Información general" en "arranque y funcionamiento" para los procedimientos adecuados de inflado de las llantas.
- Verifique que las llantas del remolque estén correctamente infladas antes de utilizarlo.
- Verifique si hay señales de desgaste o daño visible en las llantas antes de arrastrar un remolque. Consulte "Llantas – Información general" en "arranque y funcionamiento" para el procedimiento de inspección adecuado.
- Cuando cambie las llantas, refiérase a "Llantas – Información general" en "arranque y funcionamiento" para los procedimientos adecuados de cambio de la llanta. El reemplazo de llantas con una capacidad de acarreo de carga más alta no aumenta los límites del GVWR y del GAWR del vehículo.

### Requerimientos de arrastre — frenos del remolque

– No interconecte el sistema de frenos hidráulicos o el sistema de vacío de su vehículo con el del remolque. Esto podría provocar un frenado inadecuado y posibles lesiones personales.

– Si va a arrastrar un remolque con frenos activados electrónicamente se requiere un controlador para los frenos del remolque activado electrónicamente. Si se va a arrastrar un remolque equipado con sistema de frenos activado por fluctuación hidráulica, no se requiere un controlador electrónico de los frenos.

– Los frenos en el remolque se recomiendan para remolques de más de 454 kg (1,000 lb) y son obligatorios para remolques de más de 907 kg (2,000 lb).

#### ¡PRECAUCIÓN!

Si el remolque pesa más de 454 kg (1,000 lb) cargado, debe tener sus propios frenos, los cuales deben ser de la capacidad adecuada. Si no se respeta esto podría haber un desgaste acelerado de las balatas de los frenos, un mayor esfuerzo del pedal del freno y distancias más largas de detención.

#### ¡ADVERTENCIA!

- No conecte los frenos del remolque a las líneas de los frenos hidráulicos de su vehículo. Esto puede sobrecargar su sistema de frenos y fallar. Podría no tener frenos cuando los necesite y tener un accidente.

#### ¡ADVERTENCIA!

- El arrastre de cualquier remolque aumenta la distancia de detención. Cuando arrastre un remolque debe dejar un espacio adicional entre su vehículo y el vehículo de enfrente. Si no lo hace podría provocar un accidente.

### Consejos de arrastre

Antes de iniciar un viaje, practique cómo dar vueltas, detener y mover de reversa el remolque en un área alejada del tráfico pesado.

Se puede seleccionar el rango "DRIVE" (D) cuando se arrastra un remolque. Sin embargo, si ocurren cambios frecuentes mientras se encuentra en este rango, deberá seleccionar el modo "TOW/HAUL" (Arrastre/Transporte) (si está equipado) o un rango de velocidad menor.

**NOTA:** Con el uso del modo de “TOW/HAUL” (Arrastre/Transporte) (si así está equipado) o un rango de velocidad menor (usando la característica de Selección electrónica de rango (ERS)), mientras opera el vehículo en condiciones de funcionamiento pesado, mejorará el desempeño y prolongará la vida de la transmisión al reducir los cambios excesivos y el incremento de temperatura. Esta acción también mejorará el frenado de motor.

El líquido y el filtro de la transmisión se deben cambiar si arrastra CON REGULARIDAD un remolque durante más de 45 minutos de funcionamiento continuo. Refiérase a “Programa de mantenimiento” para los intervalos de mantenimiento correspondientes.

#### **Control electrónico de velocidad (si así está equipado)**

- No lo utilice en terreno montañoso o con cargas pesadas.
- Si está utilizando el control de velocidad y experimenta descensos de velocidad de más de 16 km/h (10 mph), desacóplelo hasta que pueda regresar a la velocidad de cruce.
- Utilice el control de velocidad en terreno plano y con cargas ligeras para maximizar el ahorro de combustible.

#### **Sistema de enfriamiento**

Para reducir el potencial de sobrecalentamiento para el motor y la transmisión, haga lo siguiente:

##### *– Conducción en la ciudad*

Cuando se detenga durante periodos cortos, cambie la transmisión a neutral (N) y aumente la velocidad de marcha mínima del motor.

##### *– Conducción en autopista*

Reduzca la velocidad.

##### *– Aire acondicionado*

Apáguelo temporalmente.

## ARRASTRE RECREATIVO (CASA RODANTE POSTERIOR, ETC.)

**NOTA:** Para motores SRT, no está recomendado el remolque.

**¡ADVERTENCIA!**

Arrastrar el vehículo haciendo caso omiso del párrafo anterior puede causar severos daños a la transmisión o a la caja de transferencia. Daños por remolcar en forma inapropiada no están cubiertos por la garantía de su vehículo.

**NOTA:** El vehículo podría ser remolcado en una grúa de cama plana. En donde todas las llantas estén fuera del pavimento.

# QUÉ HACER EN CASO DE UNA EMERGENCIA

## CONTENIDO

---

- LUCES INTERMITENTES .....392
- SI EL MOTOR SE SOBRECALIENTA.....392
- USO DEL GATO Y CAMBIO DE LLANTAS.....393
  - LLanta pinchada rodando .....393
- ARRANQUE CON CABLES PUENTE .....394
  - Preparación para el arranque con cables puente .....394
  - Procedimiento de arranque con cables puente .....396
- GANCHOS PARA REMOLQUE DE EMERGENCIA (SI ASÍ ESTÁ EQUIPADO).....397
- PALANCA DE LA TRANMISIÓN ATASCADA.....398
- REMOLQUE DE UN VEHÍCULO DESCOMPUESTO.....399



### LUCES INTERMITENTES

Las luces intermitentes se localizan en el banco de interruptores justo arriba de los controles del clima.



Presione el interruptor para encender las luces intermitentes. Cuando se activa el interruptor, todas las luces direccionales destellarán para advertir de una emergencia al tráfico que se acerca. Presione el interruptor por segunda vez para apagar las luces intermitentes.

Éste es un sistema de advertencia de emergencia y no se debe usar cuando el vehículo está en movimiento. Úselo cuando el vehículo esté descompuesto y represente un peligro para otros conductores.

Si es necesario abandonar el vehículo para buscar ayuda, las luces intermitentes continuarán funcionando, incluso si se retira la llave de la ignición y se asegura el vehículo.

**NOTA:** El uso prolongado de las luces intermitentes puede descargar la batería.

### SI EL MOTOR SE SOBRECALIENTA

En cualquiera de las siguientes situaciones, se puede reducir el riesgo de sobrecalentamiento si se toman las acciones apropiadas.

- En las autopistas — baje la velocidad.
- En el tráfico de la ciudad — mientras el vehículo está detenido, ponga la transmisión en NEUTRAL, pero no aumente la velocidad de ralentí del motor.

**NOTA:** Para aminorar una condición inminente de sobrecalentamiento, realice estos pasos:

- Si el aire acondicionado (A/C) está funcionando, apáguelo. El sistema de aire acondicionado añade calor al sistema de enfriamiento del motor, de manera que si lo apaga puede ayudar a eliminar este calor.
- También puede girar el control de temperatura a máximo calor, el control de modo a piso y el control del ventilador a alta. Esto permite que el núcleo del calefactor actúe como complemento del radiador y contribuya a eliminar el calor del sistema de enfriamiento del motor.

**¡PRECAUCIÓN!**

Si conduce con el sistema de enfriamiento caliente, el vehículo podría dañarse. Si el indicador de temperatura marca "HOT" (Caliente) (H), oríllese y detenga el vehículo. Deje el vehículo en marcha mínima con el aire acondicionado apagado hasta que la aguja llegue al rango normal. Si la aguja permanece en "HOT" (Caliente) (H) y escucha campanillas continuas, apague inmediatamente el motor y solicite servicio.

**¡ADVERTENCIA!**

Usted u otras personas pueden sufrir quemaduras severas provocadas por el refrigerante (anticongelante) caliente del motor o por el vapor del radiador. Si ve o escucha vapor proveniente de la parte inferior del cofre, no lo abra hasta que el radiador se haya enfriado. Nunca intente quitar el tapón de presión del sistema de enfriamiento si el radiador o la botella del refrigerante están calientes.

**USO DEL GATO Y CAMBIO DE LLANTAS**

**¡ADVERTENCIA!**

- Es peligroso estar debajo de un vehículo apoyado en un gato. El vehículo puede zafarse del gato y caer encima de usted. Lo podría aplastar. Nunca ponga ninguna parte de su cuerpo debajo de un vehículo que esté sobre un gato. Si necesita trabajar debajo de un vehículo elevado, llévelo a un centro de servicio en el que puedan levantarlo en una rampa.
- El gato es una herramienta diseñada solamente para cambiar llantas. No debe ser utilizado para levantar el vehículo para hacer reparaciones. El vehículo debe ser levantado solamente sobre una superficie firme y nivelada. Evite áreas con hielo o resbalosas.

**LLanta ponchada rodando**

El vehículo está equipado con llanta ponchada rodando, diseñada con tecnología (llanta ponchada en uso), le permite al vehículo ser manejado aproximadamente 80 km (50 millas) a una velocidad de 88 Km/hr (55 mph). Debe de ser llevado inmediatamente a servicio

**¡ADVERTENCIA!**

No exceda los 80 km/hr (50 mph) si el indicador de la presión de llanta está iluminado. Podría tener un accidente si maneja el vehículo en esta condición, puesto que el freno podría reducir su capacidad, ocasionándole la pérdida del control del vehículo.

**NOTA:** Está característica de llanta pochada en rodamiento, elimina la necesidad de la llanta de repuesto y el gato.

**ARRANQUE CON CABLES PUENTE**

Si se descarga la batería de su vehículo lo puede arrancar con cables puente utilizando un juego de cables puente y la batería de otro vehículo o utilizando un paquete cargador de baterías portátil. El arranque con cables puente puede ser peligroso si no se realiza correctamente así que por favor siga al pie de la letra los procedimientos en esta sección.

**NOTA:** Si utiliza un cargador de baterías portátil, siga las instrucciones de operación y precauciones del fabricante.

**¡PRECAUCIÓN!**

No utilice un cargador de baterías portátil ni cualquier otra fuente de carga con un voltaje del sistema mayor de 12 voltios ya que podría dañarse la batería, el motor de arranque, el alternador o el sistema eléctrico.

**¡ADVERTENCIA!**

No intente el arranque con cables puente si la batería está congelada. Podría romperse o explotar y provocar lesiones personales.

**Preparación para el arranque con cables puente**

La batería de su vehículo está ubicada debajo del asiento del pasajero delantero. Debajo del cofre hay ubicaciones remotas para asistir durante el arranque con cables puente.

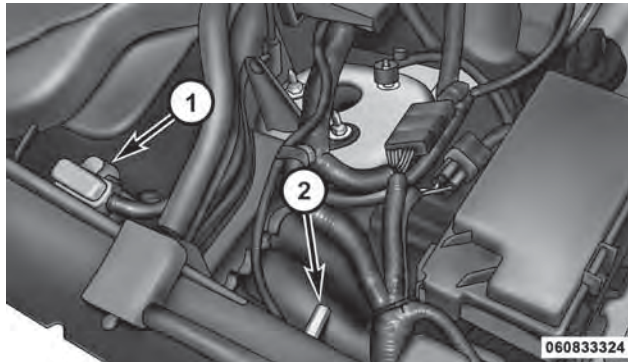

**Postes remotos de la batería**

- 1 — Poste positivo (+) remoto (cubierto con tapa protectora)  
 2 — Poste negativo (-) remoto

**¡ADVERTENCIA!**

- Tenga cuidado con el ventilador de enfriamiento del radiador cada vez que levante el cofre. Puede comenzar a funcionar si el interruptor de ignición está encendido. Puede lesionarse con las aspas del ventilador en movimiento.
- Quítese cualquier joyería de metal, como relojes y pulseras, que podrían hacer un contacto eléctrico no intencional. De lo contrario podrá sufrir lesiones graves.
- Las baterías contienen ácido sulfúrico que puede quemar la piel o los ojos y generar gas hidrógeno que es inflamable y explosivo. Mantenga flamas o chispas alejadas de la batería.

1. Ponga el freno de estacionamiento, cambie la transmisión automática a la posición “park” (estacionamiento) y gire la ignición a la posición asegurado.
2. Apague el calefactor, el radio y todos los accesorios eléctricos innecesarios.
3. Quite la tapa protectora del poste positivo (+) remoto de la batería. Jale hacia arriba la tapa para quitarla.

4. Si va a utilizar otro vehículo para arrancar con cables puente la batería, estacione el vehículo de manera que quede al alcance de los cables puente, ponga el freno de estacionamiento y asegúrese de que la ignición esté en la posición "OFF" (Apagado).

### ¡ADVERTENCIA!

No permita que los vehículos se toquen entre sí ya que esto puede causar una conexión a tierra y ocasionar lesiones personales.

### Procedimiento de arranque con cables puente

### ¡ADVERTENCIA!

Si no sigue este procedimiento podría ocasionar lesiones personales o daños a la propiedad debido a la explosión de la batería.

### ¡PRECAUCIÓN!

Si no sigue estos procedimientos se podría dañar el sistema de carga del vehículo auxiliar o del vehículo con la batería descargada.

1. Conecte el extremo positivo (+) del cable puente al poste positivo (+) del vehículo con la batería descargada.
2. Conecte el extremo opuesto del cable puente positivo (+) al poste positivo (+) de la batería auxiliar.
3. Conecte el extremo negativo (-) del cable puente al poste negativo (-) de la batería auxiliar.
4. Conecte el extremo opuesto del cable puente negativo (-) al poste remoto (parte del chasis del vehículo) negativo (-) del vehículo con la batería descargada.

### ¡ADVERTENCIA!

No conecte el cable al poste negativo (-) de la batería descargada. La chispa eléctrica resultante podría hacer que la batería explote y provocar lesiones personales.

5. Arranque el motor del vehículo que tiene la batería auxiliar, permita que el motor funcione en marcha mínima algunos minutos y después arranque el motor del vehículo que tiene la batería descargada.

Una vez que arranque el motor, quite los cables puente en orden inverso:

6. Desconecte el cable puente negativo (-) del poste remoto (parte del chasis del vehículo) negativo (-) del vehículo con la batería descargada.
7. Desconecte el extremo negativo (-) del cable puente del poste negativo (-) de la batería auxiliar.
8. Desconecte el extremo opuesto del cable puente positivo (+) del poste positivo (+) de la batería auxiliar.
9. Desconecte el extremo positivo (+) del cable puente del poste positivo (+) del vehículo con la batería descargada.
10. Vuelva a instalar la tapa protectora en el poste positivo (+) remoto de la batería del vehículo descargado. Si a menudo tiene que arrancar con cables puente su vehículo, llévalo a un Distribuidor autorizado para que revisen la batería y el sistema de carga.

### ¡PRECAUCIÓN!

Los accesorios que se pueden enchufar a los tomacorrientes del vehículo utilizan energía de la batería del vehículo, incluso cuando no están en uso (por ejemplo teléfonos celulares, etc.) Eventualmente, si se enchufan durante un tiempo prolongado, la batería del vehículo se descargará lo suficiente para degradar la vida de la batería y/o evitar el arranque del motor.

### GANCHOS PARA REMOLQUE DE EMERGENCIA (SI ASÍ ESTÁ EQUIPADO)

Si su vehículo está equipado con ganchos de remolque, tendrá uno en la parte trasera y dos en la parte delantera. El gancho trasero estará ubicado del lado del conductor.

**NOTA:** Para recuperación a campo traviesa, se recomienda utilizar los dos ganchos de remolque delanteros para minimizar el riesgo de dañar el vehículo.

### ¡PRECAUCIÓN!

Los ganchos de remolque son únicamente para emergencias, por ejemplo para rescatar un vehículo atascado en campo traviesa. No utilice ganchos de remolque para enganchar a un camión de remolque o remolcar en autopista. Podría dañar su vehículo.

### ¡ADVERTENCIA!

Permanezca retirado de vehículos cuando jale con ganchos de remolque. Los tirantes y cadenas de remolque podrían romperse, causando lesiones graves.

## PALANCA DE LA TRANSMISIÓN ATASCADA

Si ocurre algún mal funcionamiento y la palanca de velocidades no puede ser movida de la posición de park, puede hacer lo siguiente para mover temporalmente la palanca:

1. Aplique firmemente el pedal del freno.
2. Apague el motor.
3. Remueva el casco del porta tazas, (localice el cambiador al centro de la consola)

4. Usando un desarmador o alguna herramienta similar, cuidadosamente remueva la cubierta de anulación de la palanca, localizada en el porta tazas.

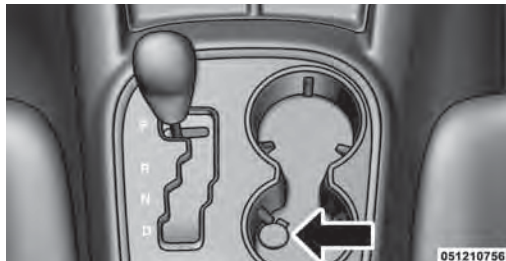

5. Presione y mantenga presionado el pedal del freno.
6. Use el desarmador y presione y sostenga la palanca de cambios de bloqueo hacia abajo.
7. Mueva la palanca de cambios a la posición de neutral.
8. El vehículo deberá entonces arrancar en neutral.
9. Reinstale la tapa del acceso y coloque nuevamente el revestimiento de goma y el porta tazas.

## REMOLQUE DE UN VEHÍCULO DESCOMPUESTO

Se recomienda que el vehículo sea remolcado en una grúa de cama plana, con todas las llantas fuera del pavimento.

### ¡PRECAUCIÓN!

- No deben usarse elevadores de ruedas traseras o delanteras. Se dañará internamente la transmisión o la caja de transferencia si se levanta una rueda delantera o trasera durante el remolque.
- Si no se siguen estos métodos de remolque se puede dañar la transmisión y/o la caja de transferencia. Dichos daños no están cubiertos por la garantía limitada del vehículo nuevo.





# MANTENIMIENTO

## CONTENIDO

- COMPARTIMIENTO DEL MOTOR – 6.4L.....403
- SISTEMA DE DIAGNÓSTICO A BORDO – OBD II.404
  - Mensaje de tapón de llenado de combustible flojo .....404
- INSPECCIÓN DE EMISIONES Y PROGRAMAS DE MANTENIMIENTO .....405
- PARTES DE REPUESTO.....406
- SERVICIO DEL DISTRIBUIDOR.....406
- PROCEDIMIENTOS DE MANTENIMIENTO .....407
  - Aceite del motor .....407
  - Filtro purificador de aire del motor .....409
  - Batería libre de mantenimiento .....410
  - Mantenimiento del aire acondicionado.....411
  - Lubricación de la carrocería.....412
  - Hojas del limpiaparabrisas .....413
  - Adición de líquido del lavador .....414
  - Sistema de escape.....415
  - Sistema de enfriamiento .....417
  - Sistema de frenos .....421
  - Líquido del eje delantero y/o trasero.....423
  - Caja de transferencia .....424
  - Transmisión automática .....424
  - Cuidado de la apariencia y protección contra corrosión .....426
- FUSIBLES .....430
  - Módulo de potencia totalmente integrado.....430

## 402 MANTENIMIENTO

- ALMACENAMIENTO DEL VEHÍCULO .....435
- FOCOS DE REPUESTO .....436
- REEMPLAZO DE FOCOS .....436
  - Faros de descarga de alta intensidad (HID) (si así está equipado) .....436
  - Faros de halógeno (si así está equipado).....437
  - Señales direccionales delanteras .....437
  - Faros de niebla delanteros.....437
  - Calaveras, luz de freno, luces direccionales y de reversa .....438
  - Calaveras montadas en la compuerta levadiza trasera.....439
  - Luz de freno montada en alto (CHMSL) .....439
  - Luz de la matrícula trasera.....439
- CAPACIDAD DE LÍQUIDOS .....440
- LÍQUIDOS, LUBRICANTES Y PARTES GENUINAS.....441
  - Motor .....441
  - Chasis .....442

## COMPARTIMIENTO DEL MOTOR – 6.4L

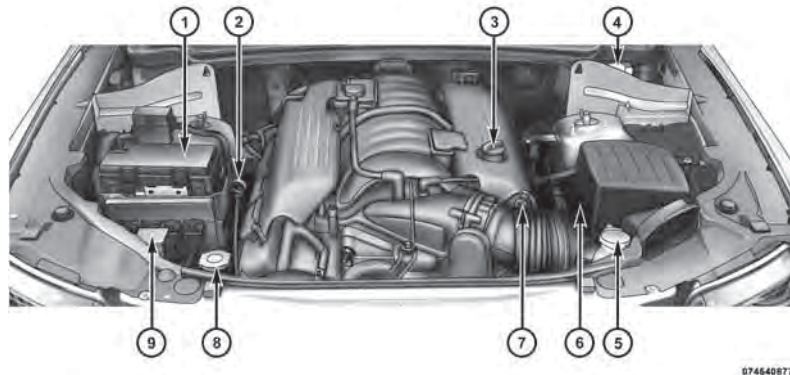

674640877

- 1 — Módulo de potencia totalmente integrado (fusibles)
- 2 — Varilla medidora de aceite del motor
- 3 — Llenado de aceite del motor
- 4 — Depósito de líquido de frenos
- 5 — Depósito de líquido del lavaparabrisas

- 6 — Filtro purificador de aire
- 7 — Depósito de líquido de la transmisión
- 8 — Tapón de presión del refrigerante (radiador)
- 9 — Depósito de refrigerante del motor

## SISTEMA DE DIAGNÓSTICO A BORDO – OBD II

Su vehículo está equipado con un sistema sofisticado de diagnóstico a bordo llamado OBD II. Este sistema realiza el monitoreo del desempeño de los sistemas de emisiones, motor y control de la transmisión automática. Cuando estos sistemas funcionan correctamente, su vehículo tendrá un desempeño y rendimiento de combustible excelentes, además de que las emisiones del motor cumplirán con los reglamentos gubernamentales.

Si alguno de estos sistemas requiere servicio, el sistema OBD II encenderá la “Luz Indicadora de Mal Funcionamiento” (MIL). También guardará códigos de diagnóstico y otra información que ayudará a su técnico de servicio a realizar reparaciones. Aun cuando usted pueda manejar su vehículo sin recurrir a una grúa, acuda a servicio con su distribuidor autorizado tan pronto como sea posible.

### ¡PRECAUCIÓN!

- La conducción prolongada con la “Luz Indicadora de Mal Funcionamiento” encendida puede causar daños adicionales al sistema de control de emisiones. Esto también puede afectar el rendimiento de combustible y la capacidad de conducción. El vehículo debe recibir servicio antes de realizar cualquier prueba de emisiones.
- Si la “Luz Indicadora de Mal Funcionamiento” parpadea cuando el motor está en marcha, se producirán pronto daños severos al convertidor catalítico y pérdida de potencia. Lleve su vehículo a revisión con su distribuidor lo antes posible.

### Mensaje de tapón de llenado de combustible flojo



Si el sistema de diagnóstico del vehículo determina que el tapón de llenado de combustible está instalado flojo, mal apretado o dañado, aparecerá el mensaje de tapón de combustible flojo “gas cap” en el EVIC. Para mayores detalles consulte “Centro de Información Electrónica del Vehículo (EVIC)”. Apriete correctamente el tapón de llenado de combustible y presione el botón “Select” (seleccionar) para apagar el mensaje. Si el

problema persiste, el mensaje aparecerá la siguiente vez que se arranque el vehículo.

Un tapón de llenado de combustible flojo, mal instalado o dañado también puede encender la “Luz Indicadora de Mal Funcionamiento (MIL).

## INSPECCIÓN DE EMISIONES Y PROGRAMAS DE MANTENIMIENTO

En algunas localidades, se puede requerir legalmente el aprobar una verificación de las emisiones de su vehículo.



Para los estados que requieren una Inspección y Mantenimiento (I/M), esta inspección verifica que la “Luz Indicadora de Mal Funcionamiento” (MIL) esté operando y no esté iluminada cuando el motor está trabajando y que el sistema OBD II está listo para las pruebas.

Normalmente, el sistema OBD II estará listo. Es posible que el sistema OBD II no esté listo si su vehículo recibió servicio recientemente, si la batería se descargó recientemente o si se reemplazó la batería. Si se determina que el sistema OBD II no está listo para la prueba de I/M, puede ser que el vehículo no pase la prueba.

Su vehículo tiene una prueba sencilla de accionamiento de la llave de ignición, la cual puede realizar antes de ir a la verificación. Para comprobar que el sistema OBD II de su vehículo está listo, usted debe hacer lo siguiente:

1. Gire el interruptor de ignición a la posición Encendido, pero no arranque el motor.
2. Si usted gira o arranca el motor, tendrá que comenzar otra vez esta prueba.
3. Tan pronto como gire el interruptor de ignición a la posición de Encendido, verá que el símbolo de la “Luz Indicadora de Mal Funcionamiento” (MIL) se enciende como parte de la rutina normal para probar el foco.
4. Después de aproximadamente 15 segundos, ocurrirá uno de estos dos eventos:
  - a. La MIL destellará aproximadamente 10 segundos y después quedará completamente iluminada hasta que usted gire la llave a apagado o arranque el motor. Esto significa que el sistema OBD II de su vehículo no está listo y usted no debe dirigirse a la estación de I/M.
  - b. La MIL no destella y permanecerá completamente iluminada hasta que usted gire la llave de ignición a apagado o arranque el

motor. Esto significa que el sistema OBD II de su vehículo está listo y usted puede dirigirse a la estación de I/M.

Si su sistema OBD II no está listo, deberá acudir a su distribuidor autorizado o a un taller de reparaciones. Si su vehículo recibió servicio recientemente o la batería tuvo fallas o fue reemplazada, no tendrá que hacer nada más que conducir su vehículo como lo hace cotidianamente para que se actualice su sistema OBD II. Una reverificación con la prueba rutinaria antes descrita indicará entonces que el sistema ya está listo.

Independientemente de que el sistema OBD II de su vehículo esté listo o no, si la MIL se ilumina durante el funcionamiento normal del vehículo, deberá hacer que reciba servicio antes de dirigirse a la estación de I/M. La estación de I/M puede volver a probar su vehículo debido a que la MIL está encendida cuando el motor está funcionando.

### PARTES DE REPUESTO

Se recomienda enormemente el uso de partes genuinas MOPAR® para el mantenimiento normal/programado y para garantizar el desempeño programado. Los daños o fallas producidas por el uso de partes que no sean MOPAR® para

el mantenimiento o reparaciones no quedan cubiertos por la garantía del fabricante.

### SERVICIO DEL DISTRIBUIDOR

Su distribuidor autorizado cuenta con personal de servicio capacitado, herramientas especiales y equipo para realizar con experiencia todas las operaciones de servicio. Hay Manuales de servicio disponibles, que incluyen información detallada de servicio para su vehículo. Consulte estos Manuales de servicio antes de intentar llevar a cabo algún procedimiento.

**NOTA:** Alterar intencionalmente los sistemas de control de emisiones puede anular su garantía y es motivo de sanciones civiles que se imputarán en su contra.

#### ¡ADVERTENCIA!

Usted puede sufrir lesiones severas si trabaja en o cerca del vehículo. Sólo realice trabajos de servicio para los que esté preparado y para los que tenga el equipo adecuado. Si tiene alguna duda respecto a su propia capacidad para realizar un trabajo de servicio, lleve su vehículo con un mecánico competente.

## PROCEDIMIENTOS DE MANTENIMIENTO

Las páginas siguientes contienen los servicios de mantenimiento requeridos que han sido determinados por los ingenieros que diseñaron su vehículo.

Además de esos puntos de mantenimiento especificados en el programa de mantenimiento fijo, hay otros componentes que requieren servicio o reemplazo en el futuro.

### ¡PRECAUCIÓN!

- Su vehículo ha sido fabricado con líquidos mejorados que protegen el desempeño y durabilidad de su vehículo y además permiten tener intervalos más amplios de mantenimiento. No use limpiadores químicos en estos componentes ya que las sustancias químicas pueden dañar su motor, la transmisión, la dirección hidráulica o el aire acondicionado. Dichos daños no están cubiertos por la Garantía. Si es necesario realizar un lavado debido a una falla de componente, únicamente utilice el líquido especificado para el procedimiento de lavado.

### ¡PRECAUCIÓN!

- Si no se realiza el mantenimiento adecuado de su vehículo o si no se realizan las reparaciones y servicios cuando es necesario podrían requerirse reparaciones más costosas, provocarse daños a otros componentes o desempeño negativo del vehículo. Haga que se revisen inmediatamente las fallas potenciales con su distribuidor autorizado.

## Aceite del motor

### Verificación del nivel del aceite

Para garantizar la debida lubricación del motor, el aceite del motor debe conservarse en el nivel correcto. Revise periódicamente el nivel del aceite, por ejemplo cada vez que cargue combustible. El mejor momento para revisar el nivel de aceite es aproximadamente 5 minutos después de haber apagado un motor caliente o antes de arrancar un motor que estuvo en reposo toda la noche.

Verificar el aceite mientras el vehículo está sobre piso nivelado mejorará la precisión de las lecturas del nivel de aceite. Mantenga el nivel de aceite en el rango del nivel Seguro. Añadir 0.95 L de aceite cuando el nivel esté en la



parte inferior del rango Seguro hará subir el nivel hasta el rango del nivel Seguro.

### ¡PRECAUCIÓN!

Llenar de más o de menos el cárter causará aireación o pérdida de presión del aceite. Esto puede dañar su motor.

### Cambio de aceite de motor

El sistema indicador de cambio de aceite le recordará que es tiempo de llevar su vehículo a realizar el mantenimiento programado. Para mayores detalles consulte “Programas de Mantenimiento”.

**NOTA:** Bajo ninguna circunstancia los cambios de aceite deben exceder de los 10,000 km (6,000 millas) o seis meses, lo que ocurra primero.

### Selección del aceite de motor

Para el mejor desempeño y la máxima protección de todos los motores y bajo todas las condiciones de funcionamiento, el fabricante recomienda aceites de motor que tengan certificación API y cumplan los requisitos de la Norma de materiales MS-6395 de Chrysler.

### Símbolo del Instituto Norteamericano del Petróleo (API) para identificación del aceite del motor



Este símbolo significa que el aceite ha sido certificado por el Instituto Norteamericano del Petróleo (API). El fabricante recomienda solamente aceite de motor con certificación del API.

### ¡PRECAUCIÓN!

No use lavadores químicos en su cambio de aceite ya que las sustancias químicas pueden dañar su motor. Dichos daños no están cubiertos por la Garantía.

### Viscosidad del aceite de motor – Motor de 6.4L

Se recomienda el aceite de motor SAE 5W-40 para todas las temperaturas de funcionamiento. Este aceite de motor mejora el arranque en baja temperatura y el rendimiento del combustible.

No deberán utilizarse lubricantes que no tengan la marca de certificación del aceite del motor y el número SAE de grado de viscosidad correcto.

### **Aceites de motor sintéticos**

Puede utilizar aceites de motor sintéticos siempre y cuando se cumpla con los requerimientos recomendados de calidad del aceite y se sigan los intervalos de mantenimiento recomendados para los cambios de aceite y filtro.

### **Materiales agregados a los aceites de motor**

El fabricante recomienda insistentemente no añadir ningún aditivo (que no sean tintes de detección de fugas) al aceite del motor. El aceite de motor es un producto sintético y su rendimiento puede verse afectado por el uso de aditivos complementarios.

### **Desechado del aceite de motor y del filtro de aceite usados**

Se debe tener cuidado al desechar el aceite del motor y los filtros de aceite usados de su vehículo. El aceite de motor y los filtros de aceite usados desechados indiscriminadamente, pueden representar un problema para el medio ambiente. Comuníquese con su distribuidor autorizado local, estación de servicio para

obtener orientación sobre cómo y dónde puede desechar de manera segura el aceite y los filtros de aceite en su localidad.

### **Filtro de aceite del motor**

El filtro de aceite del motor debe reemplazarse con un filtro nuevo en cada cambio de aceite.

### **Selección del filtro de aceite del motor**

Los motores del fabricante tienen un filtro de aceite desechable del tipo de flujo total. Utilice un filtro de este tipo para hacer el reemplazo. La calidad de los filtros de repuesto varía considerablemente. Solamente deben usarse filtros de alta calidad para garantizar el servicio más eficiente. Los filtros de aceite de motor MOPAR® son de alta calidad y son los recomendados.

### **Filtro purificador de aire del motor**

Para mayores detalles consulte “Programas de mantenimiento”.

**¡ADVERTENCIA!**

El sistema de inducción de aire (purificador de aire, mangueras, etc.) puede proporcionar una cierta protección en caso de una explosión del motor. No desmonte el sistema de inducción de aire (purificador de aire, mangueras, etc.) a menos que dicho desmontaje sea necesario para la reparación o el mantenimiento. Asegúrese de que nadie esté cerca del compartimiento de motor antes de arrancar un vehículo con el sistema de inducción de aire (manguera, purificador de aire) desmontado. No hacer lo anterior puede ocasionar lesiones personales severas.

**Selección del filtro del purificador de aire del motor**

La calidad de los filtros de repuesto del purificador de aire del motor varía considerablemente. Solamente deben usarse filtros de alta calidad para garantizar el servicio más eficiente. Los filtros para el purificador de aire del motor MOPAR® son filtros de alta calidad y por ello se recomiendan.

**Batería libre de mantenimiento**

Su vehículo está equipado con una batería libre de mantenimiento. Usted no tendrá que añadir agua, ni se requiere mantenimiento periódico.

**¡ADVERTENCIA!**

- El líquido de la batería es una solución ácida corrosiva que puede causarle quemaduras o ceguera. No permita que el líquido de la batería le caiga en los ojos, piel o ropa. No se incline sobre la batería cuando fije las abrazaderas. Si el ácido salpica sus ojos o piel, lave de inmediato el área contaminada con agua abundante. Para mayores detalles consulte “Procedimiento de arranque con cables puente” en “Qué hacer en emergencias”.
- El gas de la batería es inflamable y explosivo. No aproxime flamas o chispas a la batería. No use una batería auxiliar o cualquier otra fuente de recarga cuya salida sea de más de 12 voltios. No permita que las abrazaderas de los cables hagan contacto una con la otra.

**¡ADVERTENCIA!**

- Los postes, terminales y accesorios relacionados de la batería contienen plomo y compuestos de plomo. Lave sus manos después de haberlos manipulado.

**¡PRECAUCIÓN!**

- Si se reemplazan los cables de la batería, es esencial que el cable positivo esté fijo al poste positivo y el cable negativo al poste negativo. Los postes de la batería están marcados positivo (+) y negativo (-) e identificados sobre la caja de la batería. Las abrazaderas de los cables deben estar apretadas sobre los postes y no deben tener corrosión.
- Si se utiliza un cargador de “carga rápida” mientras la batería está en el vehículo, desconecte ambos cables de la batería del vehículo antes de conectar el cargador a la batería. No utilice un cargador de “carga rápida” para proporcionar el voltaje de arranque.

**Mantenimiento del aire acondicionado**

Para el mejor desempeño posible, un distribuidor autorizado debe revisar y dar servicio al aire acondicionado al inicio de cada temporada de calor.

Este servicio debe incluir la limpieza de las aletas del condensador y una prueba de rendimiento. También debe revisarse la condición de la banda impulsora en ese momento.

**¡PRECAUCIÓN!**

No use limpiadores químicos en su sistema de aire acondicionado ya que las sustancias químicas pueden dañar los componentes del aire acondicionado. Dichos daños no están cubiertos por la Garantía limitada del vehículo nuevo.

**¡ADVERTENCIA!**

- Use solamente refrigerantes y lubricantes de compresor aprobados por el fabricante para su sistema de aire acondicionado. Algunos refrigerantes no aprobados son inflamables y pueden explotar, causándole lesiones. Otros refrigerantes o lubricantes no aprobados pueden provocar que falle el sistema, lo cual hará que la reparación sea más costosa.
- El sistema del aire acondicionado contiene refrigerante sometido a alta presión. Para no correr el riesgo de una lesión personal o un daño al sistema, la adición de refrigerante requiere que sean desconectadas las tuberías por un experto en reparaciones de ese tipo.

**NOTA:** Use solamente selladores de sistemas de aire acondicionado, productos de restricción de fugas, acondicionadores de sellos, aceites de compresor y refrigerantes que sean recomendados por el fabricante.

**Recuperación y reciclaje del refrigerante**

El refrigerante de aire acondicionado R-134a es un hidrofluorocarbono (HFC) respaldado por la Agencia de Protección Ambiental (EPA) y es un producto protector del

ozono. Sin embargo, el fabricante recomienda que el servicio del aire acondicionado sea realizado por su distribuidor autorizado que cuenten con equipo de recuperación y reciclaje.

**Lubricación de la carrocería**

Los seguros y todos los puntos de giro de la carrocería, incluyendo elementos tales como las correderas de los asientos, los puntos de giro y rodillos de las bisagras de puerta, de la compuerta levadiza, de la compuerta trasera, de las puertas deslizantes y de las bisagras del cofre, deben lubricarse periódicamente con una grasa a base de litio como la MOPAR® o equivalente para garantizar un funcionamiento silencioso y sencillo, además de protegerlos contra el desgaste y la oxidación. Antes de aplicar cualquier lubricante, las partes en cuestión deben limpiarse perfectamente para eliminar polvo o gránulos; después de lubricar debe eliminarse cualquier excedente de aceite o grasa. Se deberá poner especial atención en los componentes de aseguramiento del cofre para garantizar el funcionamiento correcto. Si realizan otros servicios debajo del cofre, deberán lubricarse y limpiarse el pestillo del cofre, el mecanismo de liberación y la traba de seguridad.

Los cilindros de cerradura externos deben lubricarse dos veces al año, preferentemente en el otoño y la primavera. Aplique una pequeña cantidad de lubricante de alta calidad, como el lubricante de cilindros de cerradura MOPAR® directamente al cilindro de la cerradura.

### Hojas del limpiaparabrisas

Limpie periódicamente los bordes de hule de las hojas del limpiador y del parabrisas, usando una esponja o un paño suave y un limpiador ligero no abrasivo para eliminar las acumulaciones de sal o película de mugre del camino.

El funcionamiento de los limpiadores sobre el vidrio seco durante períodos prolongados puede producir el deterioro de las hojas del limpiador. Siempre use el líquido del lavador cuando use los limpiadores para eliminar la sal o la mugre de un parabrisas seco.

Evite utilizar las hojas de los limpiadores para limpiar el congelamiento o el hielo del parabrisas. Evite que el hule de la hoja haga contacto con productos a base de petróleo como aceite de motor, gasolina, etc.

**NOTA:** La vida útil de las hojas de los limpiadores varía dependiendo de la zona geográfica y de la frecuencia de uso. La presencia de vibración, marcas, líneas de agua o

puntos húmedos indican un desempeño deficiente de las hojas de los limpiadores.

Remover e instalar el limpiador trasero

1.- Levante la tapa del pivote en el brazo del limpiador trasero, esto permitirá que el limpiador se pueda levantar del vidrio de la compuerta trasera.

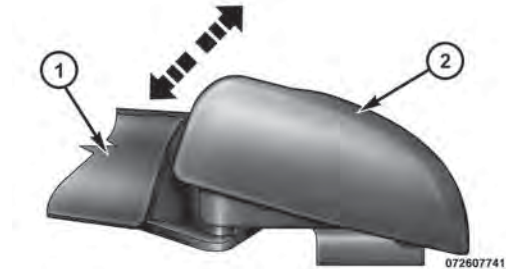

1 - Brazo del limpiador 2 - Tapa del pivote

2. Levante el brazo del limpiador trasero hacia arriba para liberar la hoja del vidrio de la compuerta trasera

3. Agarre la parte inferior de la cuchilla de limpieza y gírela hacia adelante para desabrochar el eje de giro de la hoja de limpiaparabrisas.

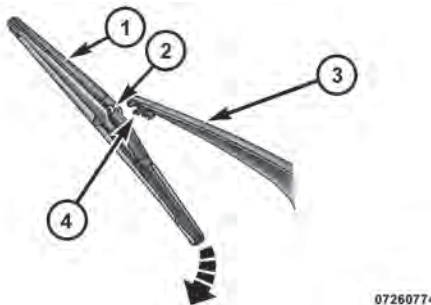

1 - Hoja del limpiador

2 - Pin del pivote de la hoja

3 - Brazo del limpiador

4 - Agarradera del brazo del limpiador

4. Instale la cuchilla con pasador en la cuchilla de limpieza

en el extremo del brazo del limpiaparabrisas y presione firmemente la cuchilla de limpieza hasta que encaje en su lugar.

5. Baje la cuchilla de limpieza y cierre la tapa de pivote en su lugar.

Si está presente alguna de estas condiciones, limpie las hojas de los limpiadores o reemplace como sea necesario.

### Adición de líquido del lavador

Los vehículos equipados con Centro de información electrónica del vehículo (EVIC) cuentan con un indicador de nivel de líquido bajo del lavador. Cuando el sensor detecta nivel de líquido bajo, se iluminará un parabrisas en la pantalla gráfica del vehículo y aparecerá el mensaje "WASHER FLUID LOW" (Líquido bajo del lavador).

El depósito de líquido para los lavadores del parabrisas y de la ventana trasera es compartido. El depósito de líquido está localizado en el compartimiento del motor, asegúrese de revisar regularmente el nivel de líquido. Llene el depósito únicamente con solvente lavaparabrisas (no use anticongelante de radiador). Al llenar el depósito de líquido del lavador, tome algo del líquido del lavador y aplíquelo a una

tela o toalla y limpie las hojas de los limpiadores, esto ayudará en el desempeño de las hojas. Para evitar el congelamiento de su sistema lavador del parabrisas en clima frío, seleccione una solución o mezcla que cumpla con o exceda el rango de la temperatura de su clima. Esta información de clasificación puede encontrarse en la mayoría de los envases de líquido del lavador.

### ¡ADVERTENCIA!

Los solventes limpiaparabrisas disponibles comercialmente son inflamables. Pueden encenderse y provocar quemaduras. Tenga cuidado cuando rellene o trabaje cerca de la solución del lavaparabrisas.

### Sistema de escape

La mejor protección contra la entrada de monóxido de carbono al vehículo es un sistema de escape del motor con el debido mantenimiento.

Si usted nota cambios en el sonido del sistema de escape o si detecta vapores del escape en el interior del vehículo o si la parte inferior o posterior del vehículo está dañada, haga que un técnico autorizado inspeccione todo el sistema de escape y las áreas adyacentes en busca de partes rotas, dañadas,

deterioradas o mal colocadas. Las uniones abiertas o las conexiones flojas pueden permitir que los humos del escape se filtren al compartimiento de los pasajeros. Además de lo anterior, inspeccione el sistema de escape cada vez que el vehículo se levante para lubricación o cambio de aceite. Efectúe los reemplazos que se requieran.

### ¡ADVERTENCIA!

- Los gases de escape pueden causar lesiones o la muerte. Contienen monóxido de carbono (CO), que es incoloro e inodoro. Respirarlo puede hacerle perder la conciencia y finalmente envenenarlo. Para evitar respirar el CO, consulte “Consejos de seguridad/Gases de escape” en “Cosas que debe saber antes de arrancar su vehículo”.
- Un sistema de escape caliente puede iniciar un incendio si usted se estaciona sobre materiales que puedan quemarse. Dichos materiales pueden ser césped u hojas que hagan contacto con el sistema de escape. No se estacione o maniobre su vehículo en áreas en las que el sistema de escape pueda tener contacto con cualquier objeto que pueda quemarse.



**¡PRECAUCIÓN!**

- El convertidor catalítico requiere el uso de combustible sin plomo solamente. La gasolina con plomo destruirá la efectividad del catalizador como un dispositivo de control de emisiones y puede reducir considerablemente el desempeño del motor y ocasionar daños graves al motor.
- Se pueden ocasionar daños al convertidor catalítico si no mantiene su vehículo en las correctas condiciones de funcionamiento. En el caso de un mal funcionamiento del motor, que particularmente involucre una falla de encendido u otra aparente pérdida de desempeño, lleve de inmediato su vehículo a servicio. El funcionamiento constante de su vehículo cuando tiene una falla severa puede ocasionar sobrecalentamiento al convertidor catalítico y producir daños al convertidor y al vehículo.

Bajo condiciones de funcionamiento normal, el convertidor catalítico no requiere mantenimiento. Sin embargo, es importante mantener el motor correctamente afinado para asegurar el correcto funcionamiento del catalizador y evitar un posible daño del mismo.

**NOTA:** Alterar intencionalmente los sistemas de control de emisiones es motivo de sanciones civiles que se imputarán en su contra.

En condiciones inusuales que involucren problemas serios del motor, un olor a quemado podría indicar un sobrecalentamiento severo y anormal del convertidor catalítico. Si esto ocurre, pare el vehículo, apague el motor y déjelo enfriar. Se deberá realizar, de inmediato, una afinación de acuerdo a las especificaciones del fabricante.

Para minimizar la posibilidad de daños al convertidor catalítico:

- No apague el motor o interrumpa la ignición cuando la transmisión esté en velocidad y el vehículo esté en movimiento.
- No intente arrancar el motor empujando o arrastrando el vehículo.
- No deje funcionando el motor en marcha mínima con algún cable de bujía desconectado o retirado, como cuando se hacen pruebas de diagnóstico, durante periodos prolongados en condiciones de funcionamiento; en marcha mínima muy disparesos o de mal funcionamiento.

## Sistema de enfriamiento

### ¡ADVERTENCIA!

Usted u otras personas pueden sufrir quemaduras severas provocadas por el refrigerante (anticongelante) caliente del motor o por el vapor del radiador. Si ve o escucha vapor proveniente de la parte inferior del cofre, no lo abra hasta que el radiador se haya enfriado. Nunca intente quitar el tapón de presión del sistema de enfriamiento si el radiador o la botella del refrigerante están calientes.

### Verificaciones del refrigerante del motor

Revise la protección de refrigerante (anticongelante) del motor cada 12 meses (antes de la llegada de climas extremadamente fríos, si así procede). Si el refrigerante del motor (anticongelante) tiene una apariencia de suciedad u oxidación, el sistema se debe drenar, lavar y volver a llenar con refrigerante del motor nuevo (anticongelante). Revise el frente del condensador del A/C en busca de cualquier acumulación de insectos, hojas, etc. Si está sucio, límpielo rociando agua con una manguera de jardín dirigiendo el flujo de agua vertical hacia abajo por el condensador.

Verifique las mangueras del sistema de enfriamiento del motor en busca de hule quebradizo, grietas, rasgaduras, cortes y el apriete de la conexión en la botella de recuperación de refrigerante y el radiador. Inspeccione todo el sistema en busca de fugas.

Con el motor a la temperatura de funcionamiento normal (pero no funcionando), revise el sellado de vacío adecuado del tapón de presión del sistema de enfriamiento, vaciando una pequeña cantidad de refrigerante por la llave de drenado del radiador. Si el tapón está sellando correctamente, el refrigerante del motor (anticongelante) comenzará a vaciarse desde la botella de recuperación de refrigerante. **NO quite el tapón de presión del refrigerante cuando el sistema de enfriamiento esté caliente.**

### Sistema de enfriamiento – drenado, lavado y llenado

Si el refrigerante del motor (anticongelante) está sucio y contiene gran cantidad de sedimentos, limpie y lave con un limpiador para sistemas de enfriamiento confiable. Después enjuague perfectamente para retirar todos los depósitos y sustancias químicas. Deseche apropiadamente el refrigerante del motor (anticongelante) viejo.

Para mayores detalles consulte “Programas de mantenimiento”.

### Selección del refrigerante

Use solamente el refrigerante de motor (anticongelante) recomendado por el fabricante. Para mayor información consulte “Líquidos, lubricantes y partes genuinas” en “Mantenimiento de su vehículo”.

#### ¡PRECAUCIÓN!

- No use sólo agua o productos refrigerantes de motor (anticongelantes) a base de alcohol. No utilice inhibidores de oxidación o productos antioxidantes adicionales, porque podrían no ser compatibles con el refrigerante de motor del radiador y tapar el radiador.
- Este vehículo no se ha diseñado para usarse con refrigerantes para motor (anticongelantes) a base de propilenglicol. No se recomienda el uso de refrigerantes de motor a base de propilenglicol.

#### ¡PRECAUCIÓN!

- Si se mezclan refrigerantes de motor (anticongelantes) distintos a los refrigerantes de motor “HOAT” especificados, se puede dañar el motor y disminuir la protección contra la corrosión. Si se introduce un refrigerante que no sea “HOAT” al sistema de enfriamiento en un caso de emergencia, se deberá sustituir con el refrigerante especificado tan pronto como sea posible.

### Para agregar refrigerante

Su vehículo ha sido construido con un refrigerante de motor (anticongelante) mejorado que permite ampliar los intervalos de mantenimiento. Este refrigerante se puede utilizar hasta por 5 años ó 169,000 kms (104,000 millas) antes de tener que cambiarlo. Para evitar que este período ampliado de mantenimiento se vea reducido, es importante que usted utilice el mismo refrigerante durante toda la vida de su vehículo. Por favor revise estas recomendaciones para utilizar refrigerante para motor (anticongelante) con tecnología de aditivo orgánico-híbrida (HOAT).

Cuando agregue refrigerante para motor (anticongelante):

- El fabricante recomienda el uso del anticongelante / refrigerante MOPAR®, fórmula “HOAT” (Tecnología de aditivo orgánico-híbrida) para 5 años / 160,000 kms (100,000 millas) o equivalente.
- Mezcle una solución mínima del 50% de refrigerante para motor “HOAT” y agua destilada. Utilice concentraciones más altas (sin sobrepasar el 70%) si se prevén temperaturas por debajo de  $-37^{\circ}\text{C}$  ( $-34^{\circ}\text{F}$ ).
- Use solamente agua de alta pureza como la destilada o desionizada cuando mezcle la solución de agua con refrigerante del motor. El uso de agua de menor calidad reducirá la cantidad de protección contra la corrosión en el sistema de enfriamiento del motor.

Tenga en cuenta que es responsabilidad del propietario conservar el nivel correcto de protección contra congelación de acuerdo a las temperaturas de la zona en la que funciona el vehículo.

**NOTA:** La mezcla de diferentes tipos de refrigerante de motor (anticongelantes) reducirá la vida del refrigerante del motor (anticongelante), además de que se requerirá cambios más frecuentes del refrigerante del motor (anticongelante).

### Tapón de presión del sistema de enfriamiento

El tapón debe estar bien apretado para evitar pérdidas de refrigerante y para asegurar que el refrigerante regresará al radiador desde la botella de recuperación de refrigerante.

Se debe inspeccionar y limpiar el tapón si existe alguna acumulación de material extraño en las superficies de sellado.

#### ¡ADVERTENCIA!

- Las palabras de advertencia “DO NOT OPEN HOT” (No abrir si está caliente) en el tapón de presión son una precaución de seguridad. Nunca agregue refrigerante cuando el motor esté sobrecalentado. No afloje ni quite el tapón para enfriar un motor sobrecalentado. El calor causa que la presión se acumule en el sistema de enfriamiento. Para evitar quemaduras o lesiones, no quite el tapón de presión mientras el sistema está caliente o bajo presión.
- No utilice un tapón de presión distinto al especificado para su vehículo. Usted puede sufrir lesiones y se puede dañar el motor.

### **Desecho del refrigerante del motor usado**

El refrigerante de motor (anticongelante) a base de etilenglicol es una sustancia regulada que requiere el desecho adecuado. Verifique con su distribuidor autorizado. Para evitar la ingestión por animales o niños, no almacene refrigerante de motor a base de etilenglicol en recipientes abiertos ni permita que quede encharcado en el suelo. Si es ingerido por algún niño o mascota, busque ayuda de emergencia inmediatamente. Limpie cualquier derrame en el suelo inmediatamente.

### **Nivel del refrigerante**

La botella de refrigerante está provista con un método visual rápido para determinar el nivel adecuado del refrigerante. Con el motor funcionando en ralentí y caliente a la temperatura de funcionamiento normal, el nivel del refrigerante del motor debe estar entre los rangos indicados en la botella.

El radiador por lo general se conserva completamente lleno, así que no es necesario quitarle el tapón a menos que se esté revisando el punto de congelamiento del refrigerante o se esté cambiando el refrigerante. Tenga al tanto a su proveedor de servicio a este respecto.

Siempre y cuando la temperatura de funcionamiento del motor sea satisfactoria, la botella de refrigerante debe revisarse una vez al mes.

Si es necesario agregar refrigerante para conservar el nivel correcto, éste deberá ser vertido en la botella de refrigerante. No llene de más.

### **Puntos a recordar**

**NOTA:** Cuando se para el vehículo después de recorrer algunos kilómetros, se puede observar vapor proveniente del frente del compartimiento del motor. Esto es normalmente resultado de la humedad de la lluvia, de la nieve o de alta humedad acumulada en el radiador, que se evapora cuando se abre el termostato para permitir que entre refrigerante al radiador.

Si después de examinar el compartimiento del motor no hay evidencia de fugas en el radiador o las mangueras, podrá conducir su vehículo sin mayor problema. El vapor desaparecerá rápidamente.

- No llene excesivamente la botella de recuperación de refrigerante.
- Verifique el punto de congelamiento del refrigerante de motor (anticongelante) en el radiador y en la botella de

recuperación del refrigerante. Si necesita agregarse refrigerante, el contenido de la botella de recuperación de refrigerante también se debe proteger contra el congelamiento.

- Si es necesario añadir refrigerante con frecuencia o si el nivel de la botella de recuperación de refrigerante no baja cuando se enfría el motor, se deberá hacer una prueba de presión al sistema de enfriamiento para detectar si hay fugas.
- Mantenga la concentración de refrigerante de motor al 50% de refrigerante de motor "HOAT" (mínima) y agua destilada para la protección de corrosión adecuada del motor, el cual contiene componentes de aluminio.
- Cerciórese de que las mangueras del radiador y de la botella de recuperación de refrigerante no estén pellizcadas ni obstruidas.
- Conserve limpio el frente del radiador. Si su vehículo está equipado con aire acondicionado, conserve limpio el frente del condensador.
- No cambie el termostato para el funcionamiento en verano o invierno. En caso de ser necesario el reemplazo, instale solamente el termostato del tipo correcto. Otros diseños pueden producir rendimiento poco satisfactorio

del enfriamiento, deficiente rendimiento de combustible y aumento de emisiones.

### Sistema de frenos

Para garantizar el desempeño del sistema de frenos, se deben inspeccionar periódicamente todos los componentes del sistema de frenos. Para mayores detalles consulte "Programas de mantenimiento".

#### ¡ADVERTENCIA!

Conducir con el pie en el freno puede provocar una falla de los frenos y posiblemente un accidente. Conducir con el pie apoyado en el pedal del freno puede provocar temperaturas del freno anormalmente altas, desgaste excesivo de las balatas y posibles daños a los frenos. No tendrá toda la capacidad de frenado en caso de una emergencia.

### Comprobación del nivel de líquido de frenos cilindro maestro de frenos

Se debe revisar el nivel de líquido en el cilindro maestro cuando se realicen servicios debajo del cofre o de inmediato

si la luz de advertencia del sistema de frenos indica la falla del sistema.

El cilindro maestro del freno tiene un depósito de plástico. Del lado exterior del depósito hay un punto con la leyenda "MAX" (Máximo) y otro punto con "MIN" (Mínimo). El nivel del líquido debe mantenerse dentro de esos dos puntos. No agregue líquido por encima de la marca del nivel "MAX" (Máximo), porque puede presentarse una fuga por el tapón.

Con frenos de disco, puede esperarse que el nivel del líquido baje a medida que se desgastan las balatas de los frenos. Sin embargo, una disminución inesperada del nivel del líquido puede estar provocada por una fuga, por lo cual debe realizarse una revisión del sistema.

Para mayor información consulte "Líquidos, lubricantes y partes genuinas" en "Mantenimiento de su vehículo".

### ¡ADVERTENCIA!

- Use solamente el líquido de frenos recomendado por el fabricante. Para mayor información consulte "Líquidos, lubricantes y partes genuinas" en "Mantenimiento de su vehículo". Si usa el tipo incorrecto de líquido de frenos puede dañar severamente el sistema de frenos y/o afectar su desempeño. El tipo adecuado de líquido de frenos para su vehículo también está indicado en el depósito del cilindro maestro.
- Para evitar contaminación con partículas extrañas o humedad, únicamente use líquido de frenos nuevo o líquido que haya estado en un contenedor cerrado herméticamente. Mantenga siempre asegurado el tapón del depósito del cilindro maestro. El líquido de frenos en un contenedor abierto absorbe humedad del aire y provoca que disminuya su punto de ebullición. Esto puede ocasionar que hierva inesperadamente durante un frenado fuerte o prolongado y una falla repentina de los frenos. Esto podría provocar un accidente.

**¡ADVERTENCIA!**

- Sobrellenar el depósito de líquido de frenos puede ocasionar derrames de líquido de frenos sobre partes calientes del motor y que el líquido de frenos se incendie. El líquido de frenos también puede dañar las superficies pintadas y de vinilo, por lo que debe evitarse que haga contacto con estas superficies.
- No permita que el líquido a base de petróleo contamine el líquido de frenos. Los componentes de sellado de los frenos se pueden dañar y ocasionar una falla parcial o completa de los frenos. Esto podría provocar un accidente.

**Líquido del eje delantero y/o trasero**

Para el servicio normal no se requieren las revisiones periódicas del nivel del líquido. Cuando se da servicio al vehículo por otros motivos, se deben revisar las superficies exteriores del conjunto del eje. Si se sospecha de fugas de aceite en el engrane, se debe revisar el nivel del líquido. Para mayor información consulte “Líquidos, lubricantes y partes genuinas” en “Mantenimiento de su vehículo”.

**Comprobación del nivel de líquido del eje delantero**

El nivel de aceite del eje delantero debe estar 3 mm (1/8 pulg) por debajo de la parte inferior del orificio de llenado.

Los tapones de llenado y drenado del eje delantero deben apretarse de 30 a 40 N•m (22 a 29 lbs-pie).

**¡PRECAUCIÓN!**

No apriete en exceso los tapones ya que podría dañarlos y ocasionar que tengan fugas.

**Comprobación del nivel de líquido del eje trasero**

El nivel de aceite del eje trasero debe estar 3 mm (1/8 pulg) por debajo de la parte inferior del orificio de llenado.

Los tapones de llenado y drenado del eje trasero deben apretarse de 30 a 40 N•m (22 a 29 lbs-pie) en los ejes con carcasas de aluminio, en los de hierro fundido los tapones del eje trasero deben apretarse de 30 a 70 N•m (22 a 52 lbs-pie).

**¡PRECAUCIÓN!**

No apriete en exceso los tapones ya que podría dañarlos y ocasionar que tengan fugas.



### Selección del lubricante

Use solamente el líquido recomendado por el fabricante. Para mayor información consulte “Líquidos, lubricantes y partes genuinas” en “Mantenimiento de su vehículo”.

### Caja de transferencia

#### Comprobación del nivel del líquido

Inspeccione la caja de transferencia en busca de fugas de líquido. Si encuentra una fuga de líquido, se debe revisar el nivel de líquido de la caja de transferencia antes de quitar el tapón de llenado ubicado en la parte posterior de la caja de transferencia. El nivel del líquido debe estar en el borde inferior del orificio del tapón de llenado cuando el vehículo está en una posición nivelada.

#### Agregando de líquido

Añada líquido por el orificio de llenado hasta que salga por el orificio, cuando el vehículo está en una posición nivelada.

#### Drenado

Primero quite el tapón de llenado y después el tapón de drenado. El apriete recomendado para los tapones de drenado y llenado es de 20 a 34 N•m (15 a 25 lbs-pie).

### ¡PRECAUCIÓN!

Cuando instale los tapones no los apriete en exceso. Podría dañarlos y provocar una fuga.

### Selección del lubricante

Use solamente el líquido recomendado por el fabricante. Para mayor información consulte “Líquidos, lubricantes y partes genuinas” en “Mantenimiento de su vehículo”.

### Transmisión automática

#### Selección del lubricante

Es importante utilizar el lubricante adecuado en la transmisión para garantizar su desempeño óptimo. Use solamente el líquido para transmisión recomendado por el fabricante. Para mayor información consulte “Líquidos, lubricantes y partes genuinas” en “Mantenimiento de su vehículo”. Es importante que el líquido de la transmisión se conserve en el nivel prescrito utilizando el líquido recomendado.

**¡PRECAUCIÓN!**

Utilizar un líquido de transmisión diferente al recomendado por el fabricante podría causar el deterioro en la calidad de cambios de la transmisión y/o vibración del convertidor de torsión. El uso de un líquido para la transmisión diferente al recomendado por el fabricante provocará cambios más frecuentes de líquido y filtro. Para mayor información consulte “Líquidos, lubricantes y partes genuinas” en “Mantenimiento de su vehículo”.

**Aditivos especiales**

El líquido para transmisión automática (ATF) es un producto sintético y su desempeño se podría afectar por los aditivos complementarios. Por lo tanto, no agregue ningún aditivo a la transmisión. La única excepción a esta política es el uso de tintes especiales para ayudar en la detección de fugas de líquido. Además, evite el uso de selladores para la transmisión, ya que estos pueden afectar adversamente los sellos.

**¡PRECAUCIÓN!**

No use lavadores químicos en su transmisión ya que las sustancias químicas pueden dañar los componentes de su transmisión. Dichos daños no están cubiertos por la Garantía.

**¡PRECAUCIÓN!**

- Utilizar un líquido de transmisión diferente al recomendado por el fabricante podría causar el deterioro en la calidad de cambios de la transmisión y/o vibración del convertidor de torsión. El uso de un líquido de transmisión diferente al recomendado por el fabricante provocará cambios más frecuentes de líquido y filtro. Para mayor información consulte “Líquidos, lubricantes y partes genuinas” en “Mantenimiento de su vehículo”.

**¡PRECAUCIÓN!**

- El nivel del líquido se establece de fábrica y no requiere ajuste en condiciones normales de operación. Si ocurriese una fuga del líquido de la transmisión, acuda con su distribuidor autorizado inmediatamente. La transmisión se puede dañar seriamente. Su distribuidor autorizado tiene las herramientas adecuadas para ajustar el nivel correctamente.

**Cuidado de la apariencia y protección contra corrosión****Protección de la carrocería y la pintura contra la corrosión**

Los requisitos para el cuidado de la carrocería varían de acuerdo a las zonas geográficas y al uso. Los químicos que hacen los caminos transitables en hielo o nieve y los que se rocían en los árboles y superficies del camino durante otras temporadas, son altamente corrosivos para el metal de su vehículo.

Las siguientes recomendaciones de mantenimiento le permitirán obtener el máximo beneficio de la resistencia a la corrosión con la que está dotado su vehículo.

**¿Qué ocasiona la corrosión?**

La corrosión es resultado del deterioro o desgaste de la pintura y los recubrimientos protectores de su vehículo.

Las causas más comunes de esto son:

- La acumulación de sal, suciedad y humedad en el camino.
- El impacto de piedras y grava.
- Insectos, savia y alquitrán de los árboles
- Sal en el aire en las localidades cercanas a la costa del mar.
- Lluvia contaminada o contaminantes industriales.

**Lavado**

- Lave su vehículo periódicamente. Siempre lave su vehículo en la sombra, usando líquido Lavador de carros MOPAR® o un jabón suave para lavar carros y enjuague bien los tableros con agua limpia.
- Si los insectos, el alquitrán u otros depósitos similares se han acumulado en su vehículo, use removedor de insectos y alquitrán MOPAR® u otro producto equivalente para quitarlos.

- Use una cera limpiadora de alta calidad como la Cera limpiadora MOPAR® para quitar películas y manchas del camino y proteger el acabado de la pintura. Procure nunca rayar la pintura.
- Evite usar compuestos abrasivos y máquinas pulidoras que puedan mermar el brillo o adelgazar el acabado de la pintura.

### ¡PRECAUCIÓN!

- No use materiales abrasivos o limpiadores fuertes como lanas de acero o arenas de limpieza ya que podrían rallar las superficies metálicas y pintadas.
- El uso de lavadoras eléctricas que excedan los 8,274 kPa (1,200 lb/pulg<sup>2</sup>) pueden provocar daños o decoloración de la pintura y eliminación de calcomanías.

### Cuidado especial

- Si usted conduce sobre caminos salinos o polvorientos o cerca del océano, lave el chasis por lo menos una vez al mes.
- Es importante que los orificios de drenaje en los bordes inferiores de las puertas, paneles inferiores y de la compuerta trasera se mantengan despejados y abiertos.

- Si usted detecta desportilladuras o rayones en la pintura, hágalas retocar de inmediato. El costo de dichas reparaciones se considera responsabilidad del propietario.
- Si su vehículo se ha dañado debido a un accidente o una causa similar que destruya la pintura y el recubrimiento protector, haga que su vehículo sea reparado tan pronto como sea posible. El costo de dichas reparaciones se considera responsabilidad del propietario.
- Si transporta carga especial como sustancias químicas, fertilizantes, sal deshieladora, etc., compruebe que dichos materiales estén bien empacados y sellados.
- Si conduce demasiado sobre caminos con grava, procure usar protectores contra lodo o piedras detrás de cada rueda.
- Utilice pintura para retoque MOPAR® o una equivalente sobre los rayones o desportilladas tan pronto como sea posible. Su distribuidor autorizado tiene la pintura de retoque igual a la del color de su vehículo.

### Cuidado de las ruedas y molduras de la rueda

Todas las ruedas y molduras de rueda, en especial las ruedas de aluminio y chapa de cromo deben limpiarse

periódicamente con jabón suave y agua para evitar la corrosión. Para quitar la suciedad intensa, use limpiador de ruedas MOPAR® o seleccione un limpiador no abrasivo sin ácido. No use estropajo, lana de acero, cepillo de cerdas o abrillantadores de metal. Solamente se recomiendan limpiadores MOPAR® o equivalentes. No use limpiadores de hornos. Evite las estaciones automáticas de lavado de autos que usan soluciones ácidas o cepillos duros que pueden dañar el acabado protector de las ruedas.

### **Procedimiento de limpieza de telas repelentes de manchas (si así está equipado)**

Los asientos repelentes de manchas deben limpiarse de la siguiente manera:

- Retire lo más posible de la mancha frotando con una toalla limpia y seca.
- Frote cualquier mancha remanente con una toalla limpia y húmeda.
- Para las manchas persistentes, aplique el Limpiador total MOPAR® o una solución de jabón suave a un paño limpio, humedezca la tela y quite la mancha. Use una toalla humedecida para retirar el residuo de jabón.

- Para las manchas de grasa, aplique el Limpiador multiusos MOPAR® o un producto equivalente a un paño limpio y húmedo para retirarlas. Use una toalla humedecida para retirar el residuo de jabón.
- No utilice ningún solvente agresivo o alguna otra forma de protectores en los productos repelentes a manchas.

### **Cuidado de los interiores**

Use el Limpiador total de MOPAR® o un equivalente para limpiar la tapicería de tela y la alfombra.

La vestidura interior debe limpiarse comenzando con un trapo húmedo, un trapo humedecido con el Limpiador total de MOPAR® o un equivalente, después con Removedor de puntos y manchas MOPAR® si es absolutamente necesario. No utilice limpiadores agresivos ni "Armor All®". Use el Limpiador total de MOPAR® o un equivalente para limpiar la tapicería de vinilo.

### **Cuidado y limpieza de los asientos de piel**

El Limpiador total de Mopar® o un equivalente es el recomendado específicamente para la tapicería de piel.

Su tapicería de piel puede conservarse mejor si la limpia periódicamente con un paño suave y húmedo. Las pequeñas

partículas de mugre pueden actuar como un abrasivo y dañar la tapicería de piel por lo que deben eliminarse rápidamente con un paño húmedo. Las manchas persistentes se pueden eliminar fácilmente con un paño suave y Limpiador total de MOPAR® o un equivalente. Debe tener cuidado y evitar enjuagar su tapicería de piel con cualquier líquido. No utilice diluyentes, aceites, líquidos de limpieza, solventes, detergentes o limpiadores a base de amoníaco para limpiar su tapicería de piel. No se requiere aplicar acondicionadores de piel para conservar el estado original.

#### **¡ADVERTENCIA!**

No use solventes volátiles con fines de limpieza. Muchos de ellos son potencialmente inflamables y si se usan en espacios cerrados pueden producir afecciones respiratorias.

#### **Limpieza de los faros**

Su vehículo tiene faros de plástico que son más livianos y menos susceptibles a romperse por golpes de piedras en comparación con los faros de cristal.

El plástico no resiste los rayones como el cristal y por lo tanto se deben realizar procedimientos de limpieza diferentes.

Para reducir la posibilidad de rayar las lentes y mermar la salida de luz, evite frotarlos con un paño seco. Para quitar la mugre del camino, lávelos con una solución de jabón neutro y después enjuague.

No use componentes de limpieza abrasivos, solventes, lana de acero u otros materiales agresivos para limpiar las lentes.

#### **Superficies de cristal**

Todas las superficies de cristal deben limpiarse regularmente con limpiador para cristales de MOPAR® o con cualquier limpiador para cristales comercial. Nunca use un limpiador de tipo abrasivo. Tenga cuidado al limpiar el interior de las ventanas traseras equipadas con desempañador trasero. No use raspadores ni otro instrumento filoso que pueda rayar los elementos.

Cuando limpie el espejo retrovisor, rocíe el limpiador sobre la toalla o trapo que esté usando. No rocíe el limpiador directamente sobre el espejo.

### Limpieza de las lentes de plástico del módulo de instrumentos

Las lentes al frente del módulo de instrumentos en este vehículo están moldeadas con plástico transparente. Cuando limpie las lentes, tenga cuidado de no rayar el plástico.

1. Se puede usar una solución de jabón neutro, pero no use limpiadores con alto contenido de alcohol o abrasivos. Si se usa el jabón, frote para limpiar con un trapo limpio y húmedo.
2. Seque con un paño suave.

### Mantenimiento de los cinturones de seguridad

No decolore, tiña o limpie los cinturones con solventes químicos o limpiadores abrasivos. Esto debilitará la tela. El daño causado por el sol también debilita la tela.

Si los cinturones necesitan limpieza, use el Limpiador total de MOPAR®, una solución jabonosa suave o agua tibia. No saque los cinturones del vehículo para lavarlos.

Reemplace los cinturones si están deshilachados o desgastados o si las hebillas no funcionan correctamente. Seque con un paño suave.

## FUSIBLES

### Módulo de potencia totalmente integrado

El módulo de potencia totalmente integrado (TIPM) está ubicado en el compartimiento del motor, cerca de la batería. Este centro contiene fusibles tipo cartucho y minifusibles. Puede estar estampada una descripción de cada fusible y componente en la cubierta interior, de lo contrario el número de la cavidad de cada fusible está estampado en la cubierta interior que corresponde a la siguiente tabla.



Módulo de potencia totalmente integrado (TIPM)

Cavidad	Fusible tipo cartucho	Minifusible	Descripción
J01	40 Amp. Verde		Suspensión de aire
J02	30 Amp. Rosa		Módulo de compuerta levadiza eléctrica
J03	30 Amp. Rosa		Arrastre de remolque
J04	25 Amp. Natural		Nodo de puerta del conductor
J05	25 Amp. Natural		Nodo de puerta del pasajero
J06	40 Amp. Verde		Bomba de los frenos antibloqueo/sistema de control de estabilidad
J07	30 Amp. Rosa		Válvula de los frenos antibloqueo/sistema de control de estabilidad

Cavidad	Fusible tipo cartucho	Minifusible	Descripción
J08	40 Amp. Verde		Asientos eléctricos
J09	30 Amp. Rosa		Freno E
J10	30 Amp. Rosa		Contacto del relevador del lavador de los faros
J11	30 Amp. Rosa		Módulo de control del tren motriz
J13	60 Amp. Amarillo		Módulo de video simultáneo/Módulo de video sistema 3/Módulo de video sistema 2/DISP/DVD
J14	20 Amp. Azul		Luces de arrastre de remolque/luces de estacionamiento
J15	30 Amp. Rosa		Desempañador de la ventana trasera



## 432 MANTENIMIENTO

Cavidad	Fusible tipo cartucho	Minifusible	Descripción
J17	40 Amp. Verde		Solenoide del motor de arranque
J18	20 Amp. Azul		Módulo de control del tren motriz / Rango del módulo de control de la transmisión del tren motriz
J19	60 Amp. Amarillo		Motor de alta del ventilador del radiador/Motor de baja del ventilador del radiador
J20	30 Amp. Rosa		Tierra del limpiador delantero
J21	20 Amp. Azul		Control del lavador delantero/Control del lavador trasero
J22	25 Amp. Natural		Módulo de batería toldo solar eléctrico

Cavidad	Fusible tipo cartucho	Minifusible	Descripción
M1		15 Amp. Azul	Lámpara del interruptor de luces de freno
M2		20 Amp. Amarillo	Diferencial de deslizamiento limitado electrónico / Suspensión de aire
M3		20 Amp. Amarillo	Desasegurado de la compuerta levadiza/ Relevador de luces de conducción diurna (DRL)
M5		25 Amp. Natural	Inversor de corriente alterna (CA) de 115 V
M6		20 Amp. Amarillo	Toma de corriente #1 (encendedor de cigarrillos)/ Sensor de lluvia
M7		20 Amp. Amarillo	Toma de corriente #2 (intercambiable)

M8		20 Amp. Amarillo	Asiento con calefacción delantero y volante de la dirección
----	--	---------------------	-------------------------------------------------------------

Cavidad	Fusible tipo cartucho	Minifusible	Descripción
M9		20 Amp. Amarillo	Asientos traseros con calefacción
M10		20 Amp. Amarillo	Módulo de manos libres/Lámpara de vanidad/Portero universal de puerta de cochera
M11		10 Amp. Rojo	Calefacción, ventilación y aire acondicionado (sistema de control de clima)
M12		30 Amp. Verde	Radio/Amplificador

M13		20 Amp. Amarillo	Módulo de instrumentos principal #2 /Módulo de control inalámbrico/ ITM/Sirena/Interruptor de funciones múltiples (módulo de control de la dirección)
M14		20 Amp. Amarillo	Cámara de reversa
M15		20 Amp. Amarillo	Módulos de asientos eléctricos/Control de cruce adaptable/ Telemáticas de audio/ Relevador de las luces de conducción diurna/ Módulo de la suspensión de aire/Módulo de instrumentos
M16		10 Amp. Rojo	Controlador de protección de los ocupantes
M19		25 Amp. Natural	Paro automático 1 y 2

## 434 MANTENIMIENTO

M20		15 Amp. Azul	Alimentación de la iluminación interior del módulo de instrumentos/ Interruptor del volante de la dirección/Banco de interruptores/Módulo de control de la dirección (pantalla de temperatura/ brújula)
-----	--	-----------------	---------------------------------------------------------------------------------------------------------------------------------------------------------------------------------------------------------

Cavidad	Fusible tipo cartucho	Minifusible	Descripción
M21		20 Amp. Amarillo	Paro automático 3
M22		10 Amp. Rojo	Claxon (Bajo/Alto) – derecho
M23		10 Amp. Rojo	Claxon (Bajo/Alto) – izquierdo
M24		25 Amp. Natural	Limpiador trasero encendido

M25		20 Amp. Amarillo	Salida del motor de la bomba de combustible/bomba de elevación Diesel (sólo exportación)
M26		—	Repuesto
M27		10 Amp. Rojo	Interruptor de ignición/ Módulo de control inalámbrico/Módulo de acceso remoto
M28		15 Amp. Azul	Controlador del tren motriz/Controlador de la transmisión
M29		10 Amp. Rojo	Monitoreo de presión de las llantas
M30		15 Amp. Azul	Conector de diagnóstico J1962
M32		10 Amp. Rojo	Controlador de protección de los ocupantes
M33		10 Amp. Rojo	Controlador del tren motriz/Controlador de la transmisión

M34		10 Amp. Rojo	Módulo de ayuda para estacionarse/Módulo del sistema de control de clima/Sensor IR/Módulo de brújula
M35		15 Amp. Azul	Luces de estacionamiento traseras izquierdas
M36		20 Amp. Amarillo	Toma corriente
<b>Cavidad</b>	<b>Fusible tipo cartucho</b>	<b>Minifusible</b>	<b>Descripción</b>
M37		10 Amp. Rojo	Frenos antibloqueo/Módulo del sistema de control de estabilidad/Sensor del interruptor de la luz de freno
M38		25 Amp. Natural	Asegurar y desasegurar de todas las puertas

**¡PRECAUCIÓN!**

- Cuando instale la tapa del Módulo de potencia totalmente integrado, es importante que compruebe que la tapa está debidamente colocada y abrochada. No hacerlo puede permitir la entrada de agua al Módulo de potencia con la posibilidad de que se produzca una falla en el sistema eléctrico.
- Cuando cambie un fusible fundido, es importante que use únicamente un fusible que tenga la clasificación de amperaje correcta. Si usa un fusible con una clasificación diferente a la indicada se puede producir una sobrecarga peligrosa del sistema eléctrico. Si el fusible con la clasificación correcta se vuelve a fundir, esto indica un problema en el circuito y se debe corregir.

**ALMACENAMIENTO DEL VEHÍCULO**

Si usted va a dejar su vehículo sin utilizar durante más de 21 días deberá tomar medidas para conservar su batería. Usted debe:

- Quite el fusible # 27 en el módulo de potencia totalmente integrado, etiquetado como demanda con ignición apagada (IOD#1).

- O bien, desconecte el cable negativo de la batería.
- Siempre que almacene su vehículo o lo tenga fuera de servicio (por ejemplo, por vacaciones) durante más de dos semanas, haga funcionar el sistema de aire acondicionado con el vehículo en marcha mínima alrededor de cinco minutos en el ajuste de aire fresco y ventilador en alta. Esto asegurará una lubricación adecuada del sistema para minimizar la posibilidad de que el compresor se dañe cuando el sistema se arranque de nuevo.

## FOCOS DE REPUESTO

<b>Luces Interiores</b>	<b>Tipo de foco</b>
Lámpara de la guantera. . . . .	194
Lámpara de la manija de agarre. . . . .	L002825W5W
Lámparas de lectura de la consola del toldo. . . . .	VT4976
Lámpara del área de carga trasera . . . . .	214–2
Lámpara de vanidad de la visera. . . . .	V26377
Lámparas de cortesía debajo del tablero . . . . .	906
Módulo de instrumentos (iluminación general) . . . . .	103
Lámpara indicadora/intermitentes. . . . .	74

<b>Luces Exteriores</b>	<b>Tipo de foco</b>
Lámparas de reversa . . . . .	3157K
Lámparas frontales/direccionales. . . . .	3757A
Faros de niebla delanteros. . . . .	9145
Posicionamiento delantera . . . . .	W5W
Faros (luces bajas) . . . . .	9006
Faros (luces altas). . . . .	9005
Lámparas direccionales traseras/ de freno/calaveras motor . . . . .	3157K

**NOTA:** Los números se refieren a tipos de focos comerciales que se pueden comprar en su distribuidor autorizado.

Si se requiere reemplazar un foco, visite a su distribuidor autorizado o consulte el Manual de Servicio correspondiente.

## REEMPLAZO DE FOCOS

### **Faros de descarga de alta intensidad (HID) (si así está equipado)**

Los faros son de tipo del tubo de descarga de alto voltaje. El alto voltaje puede permanecer en el circuito aun cuando el interruptor de los faros esté apagado y la llave no esté puesta.

Por ello, usted no debe dar servicio al foco de los faros. Si el foco de los faros se funde, tiene que acudir a un distribuidor autorizado para recibir servicio.

### ¡ADVERTENCIA!

En el enchufe de los focos de los faros de descarga de alta intensidad (HID) se presenta una alta tensión transitoria cuando el interruptor de los faros se enciende. Puede causar descarga eléctrica o electrocutar si no se les da servicio correctamente.  
Para el servicio, consulte a su distribuidor autorizado.

**NOTA:** En los vehículos equipados con faros de descarga de alta intensidad (HID), cuando los faros se encienden hay un haz azul en las luces. Ésta se reduce y se pone blanca después de aproximadamente 10 segundos, conforme el sistema se carga.

### Faros de halógeno (si así está equipado)

1. Abra el cofre.
2. Gire el foco de luz baja o alta un cuarto de vuelta en sentido contrario de las manecillas del reloj para quitarlo del alojamiento.
3. Desconecte el conector eléctrico y reemplace el foco.

### ¡PRECAUCIÓN!

No toque el foco nuevo con los dedos. La contaminación con la grasa de la piel acortará drásticamente la vida del foco. Si el foco tiene contacto con cualquier superficie grasosa, límpielo con alcohol para frotar.

### Señales direccionales delanteras

1. Abra el cofre.
2. Gire el foco de la señal direccional un cuarto de vuelta en sentido contrario de las manecillas del reloj para quitarlo del alojamiento.
3. Desconecte el conector eléctrico y reemplace el foco.

### ¡PRECAUCIÓN!

No toque el foco nuevo con los dedos. La contaminación con la grasa de la piel acortará drásticamente la vida del foco. Si el foco tiene contacto con cualquier superficie grasosa, límpielo con alcohol para frotar.

### Faros de niebla delanteros

Consulte el Manual de Servicio o acuda a su distribuidor autorizado para reemplazar el foco.

**¡PRECAUCIÓN!**

No toque el foco nuevo con los dedos. La contaminación con la grasa de la piel acortará drásticamente la vida del foco. Si el foco tiene contacto con cualquier superficie grasosa, límpielo con alcohol para frotar.

**Calaveras, luz de freno, luces direccionales y de reversa**

1. Levante la compuerta levadiza.
2. Retire los dos seguros de presión del alojamiento de la calavera.



073310728

3. Agarre la calavera y jale con firmeza hacia atrás para zafarla de la abertura de la carrocería.
4. Gire hacia la izquierda y retire el portafocos de la lámpara.
5. Jale el foco para retirarlo del portafocos.
6. Reemplace el foco, vuelva a instalar el portafocos y vuelva a unir el conjunto de lámpara.

## Calaveras montadas en la compuerta levadiza trasera

Consulte a su distribuidor autorizado para el reemplazo.



073310731

Calaveras montadas en la compuerta levadiza

## Luz de freno montada en alto (CHMSL)

La luz de freno montada en alto es un ensamble de LED. Consulte a su distribuidor autorizado para el reemplazo.



073310730

Luz de freno montada en alto

## Luz de la matrícula trasera

1. Use un destornillador para hacer palanca con cuidado contra el costado de la lengüeta de traba para retirar la mica de la lámpara de matrícula.
2. Separe el foco del portafoco.
3. Reemplace el foco.
4. Vuelva a instalar la mica.



## CAPACIDAD DE LÍQUIDOS

	U.S.	Métrico
<b>Combustible (aproximado)</b>		
Motores 6.4L	25 galones	94 litros
<b>Aceite de motor con filtro</b>		
Motor de 6.4 litros (SAE 5W-40, certificado API)	7 cuartos	6.6 litros
<b>Sistema de enfriamiento*</b>		
Motor de 6.4 litros (Anticongelante/refrigerante de motor MOPAR®, para 5 años/fórmula para 160,000 kms (100,000 millas) o equivalente)	16 cuartos	15.5 litros
* Incluye calefacción y botella de recuperación de refrigerante llenada al nivel máximo.		

## LÍQUIDOS, LUBRICANTES Y PARTES GENUINAS

### Motor

Componente	Líquidos, lubricantes y partes genuinas
Refrigerante del motor	Anticongelante / refrigerante MOPAR®, fórmula "HOAT" (tecnología de aditivo orgánico-híbrida) para 5 años/160,000 kms (100,000 millas) o su equivalente.
Aceite de motor – Motor de 6.4L	Use aceite de motor SAE 5W-40 con certificado API que cumpla con los requerimientos de la norma MS-10725 de materiales Chrysler
Filtro de aceite del motor	Filtro de aceite para motor MOPAR® o equivalente.
Bujías – Motor de 6.4L	LZTR6AP11EG (claro de 1.1 mm [0.043 pulg])
Selección de combustible – Motor de 6.4L	Recomendable premium 91 octanos o más

**Chasis**

<b>Componente</b>	<b>Líquidos, lubricantes y partes genuinas</b>
Transmisión automática	Líquido para transmisión automática MOPAR® ATF+4® o equivalente autorizado como producto ATF+4®.
Caja de transferencia 6.4L	Líquido para transmisión automática MOPAR® NV146®. Uso de otros líquidos no es recomendado.
Diferencial del eje (delantero - trasero)	Lubricante sintético para engranes y ejes MOPAR® SAE 75W-140 (API-GL5) o equivalente con aditivo modificador de fricción.
Cilindro maestro del freno	Debe usarse líquido de frenos MOPAR® DOT 3, SAE J1703. Si el líquido de frenos DOT 3, SAE J1703 no está disponible, entonces el DOT 4 es aceptable. Use solamente líquidos de frenos recomendados o su equivalente.
Depósito de la dirección hidráulica motor 6.4L	Líquido para transmisión automática MOPAR® ATF+4® o equivalente autorizado como producto ATF+4®.

# ÍNDICE ALFABÉTICO

## CONTENIDO

ACCESO ILUMINADO .....	24	Guantera .....	228
ACCESO REMOTO SIN LLAVE (RKE) .....	25	Almacenamiento en las puertas .....	229
Para desasegurar las puertas .....	25	Consola central .....	229
Para asegurar las puertas .....	26	ALMACENAMIENTO DEL VEHÍCULO.....	435
Uso de la alarma de pánico.....	27	ARRANQUE CON CABLES PUENTE .....	394
Programación de transmisores adicionales .....	27	Preparación para el arranque con cables puente .....	394
Reemplazo de la batería del transmisor.....	27	Procedimiento de arranque con cables puente.....	396
Información general.....	29	ARRASTRE DE REMOLQUE .....	380
ALARMA DE SEGURIDAD DEL VEHÍCULO (SI ASÍ ESTÁ EQUIPADO) .....	23	Definiciones comunes de arrastre.....	380
Reactivación del sistema.....	23	Clasificación del gancho de remolque.....	382
Para activar el sistema .....	23	Peso del remolque y de la flecha de conexión del remolque .....	384
Para desactivar el sistema .....	24	Requerimientos de arrastre.....	385
ADVERTENCIA SOBRE VOLCADURAS.....	9	Consejos de arrastre .....	388
ALMACENAMIENTO .....	228		

## 444 ÍNDICE ALFABÉTICO

ARRASTRE RECREATIVO  
(CASA RODANTE POSTERIOR, ETC.).....390

ASIENTO DEL CONDUCTOR CON MEMORIA  
(SI ASÍ ESTÁ EQUIPADO).....152

Ajuste de las posiciones en la memoria y vinculación  
del transmisor de acceso remoto sin llave con la  
memoria .....153

Para llamar las posiciones en memoria .....154

Para deshabilitar un transmisor RKE vinculado  
a la memoria.....154

Asiento de fácil acceso/salida .....155

ASIENTOS .....138

Asientos eléctricos de ocho posiciones  
(si así está equipado).....138

Asiento eléctrico del pasajero de seis posiciones.....140

Ajuste manual del respaldo del asiento  
del pasajero delantero — inclinación.....142

Característica del asiento del pasajero delantero  
plegable hasta quedar plano (si así está equipado) .143

Asientos con calefacción (si así está equipado) .....144

Asientos delanteros con calefacción.....144

Asientos traseros con calefacción.....145

Asientos ventilados (si así está equipado) .....146

Cabeceras .....147

Asiento trasero abatible 60/40.....150

Reclinación del asiento trasero .....151

CADENAS PARA LLANTAS .....360

CÁMARA TRASERA DE REVERSA PARKVIEW®  
(SI ASÍ ESTÁ EQUIPADO) .....209

Encendido o apagado del sistema Parkview® con  
sistema de navegación/radio multimedia .....210

Encendido o apagado del Sistema Parkview® sin  
sistema de navegación/radio multimedia .....211

CANASTILLA DE EQUIPAJE DEL TECHO  
(SI ASÍ ESTÁ EQUIPADO) .....238

CARACTERÍSTICAS DEL ÁREA DE CARGA.....231

Lámpara de pilas recargables .....231

Compartimientos de almacenamiento de carga.....232

Cubierta retraíble del área de carga  
(si así está equipado).....233

Argollas de sujeción de carga .....	234	Instrucciones de funcionamiento modo de CD para reproducir audio de CD y MP3 (si así está equipado RES/RSC) .....	285
CARACTERÍSTICAS DE LA VENTANA TRASERA .....	236	Notas sobre la reproducción de archivos MP3.....	287
Limpiador y lavador de la ventana trasera .....	236	Botón "LIST" (Lista) (modo de CD para reproducir MP3) (si así está equipado) .....	289
Descongelador de la ventana trasera .....	237	Botón "INFO" (Información) (modo de CD para reproducir MP3) (si así está equipado RES/RSC) ....	290
CARACTERÍSTICAS DEL TABLERO DE INSTRUMENTOS .....	244	Multimedia Uconnect™ (radio satelital) (si así está equipado) .....	291
CARGA DE COMBUSTIBLE .....	374	Instrucciones de funcionamiento (teléfono uconnect™) (si así está equipado) .....	294
Tapón de llenado de combustible (tapón de gasolina).....	374	CENTRO DE MEDIOS 730N/830N/430 (RER/REU/RBZ) RADIO ESTÉREO AM/FM Y REPRODUCTOR DE CD/ DVD/HDD/NAV (SI ASÍ ESTÁ EQUIPADO) .....	278
Mensaje de tapón de llenado de combustible suelto	377	Instrucciones de funcionamiento sistema de comandos por voz (si así está equipado).....	278
CARGA DEL VEHÍCULO.....	377	Instrucciones de funcionamiento teléfono uconnect™ (si así está equipado) .....	278
Etiqueta de certificación .....	377	CENTRO ELECTRÓNICO DE INFORMACIÓN DEL VEHÍCULO (EVIC) .....	254
CENTRO DE MEDIOS 130 (RES) RADIO ESTÉREO AM/FM CON REPRODUCTOR DE CD (ENTRADA AUXILIAR PARA MP3) .....	279		
CENTRO DE MEDIOS 130 (RES/RSC) RADIO ESTÉREO AM/FM CON REPRODUCTOR DE CD (ENTRADA AUXILIAR PARA MP3) Y RADIO SIRIUS.....	279		
Instrucciones de funcionamiento – modo de radio....	280		

Pantallas del Centro Electrónico de Información del Vehículo (EVIC).....	255	Cristal de la compuerta levadiza .....	43
Luces indicadoras blancas del EVIC.....	260	Compuerta levadiza eléctrica (si así está equipado)...	44
Luces indicadoras ámbar del EVIC .....	261	CONDUCCIÓN A TRAVÉS DE AGUA .....	328
Luces Indicadoras rojas del EVIC .....	262	Agua estancada poco profunda .....	328
Sistema indicador de cambios de aceite del motor...265		Conducir fuera de carretera .....	328
Rendimiento de combustible .....	265	CONDUCCIÓN EN SUPERFICIES RESBALOSAS .....	329
Información del vehículo (características de información al cliente) .....	267	Conducción en nieve, lodo y arena.....	330
Presión de las llantas PSI .....	268	Ascenso de cuestas .....	330
Pantalla de marcha sin llave (si así está equipado)..269		Tracción cuesta abajo .....	331
Pantalla de la brújula y temperatura.....	269	Después de conducir a campo traviesa .....	331
Características programables por el cliente (configuración del sistema) .....	271	CONSOLA DE TOLDO.....	211
COLUMNA DE LA DIRECCIÓN ABATIBLE.....	170	Luces de cortesía/lectura .....	212
COLUMNA DE LA DIRECCIÓN ELÉCTRICA ABATIBLE/TELESCÓPICA (SI ASÍ ESTÁ EQUIPADO) .171		Almacenamiento de los anteojos para el sol.....	212
COMPARTIMIENTO DEL MOTOR – 6.4L.....	403	CONTROL DE CRUCERO ADAPTABLE (ACC) (SI ASÍ ESTÁ EQUIPADO) .....	176
COMPUERTA LEVADIZA.....	42	Funcionamiento del control de cruceo adaptable (ACC).....	178
		Activación del control de cruceo adaptable (ACC)...	179
		Para activarlo .....	179

Para establecer una velocidad deseada del ACC.....	180	CONTROLES DE CLIMA .....	302
Para cancelarla .....	181	Control automático de temperatura de dos	
Para desactivarlo.....	182	zonas (ATC) (si así está equipado) .....	302
Para reanudar la velocidad .....	182	Consejos de operación.....	308
Para variar la velocidad fijada .....	182	Tabla de consejos de operación.....	310
Estableciendo la siguiente distancia en el ACC .....	183	CONTROLES IPOD/USB/MP3	
Menú del control de cruceo adaptable (acc).....	186	(SI ASÍ ESTÁ EQUIPADO) .....	294
Advertencias en pantalla y mantenimiento.....	187	Conexión del iPod® o dispositivo externo.....	295
Precauciones al conducir con el ACC .....	190	Uso de esta característica.....	296
Información general.....	194	Control del iPod® utilizando los botones del radio.....	296
Modo normal del control de cruceo (velocidad fija)..	194	Modo de reproducción.....	296
Advertencia de colisión por el frente (si así está		Modo de lista o localización .....	297
equipado) .....	196	Transmisión de audio vía bluetooth (BTSA).....	299
CONTROL ELECTRÓNICO DE LA VELOCIDAD .....	173	CONTROLES REMOTOS DEL SISTEMA	
Para activarlo .....	174	DE SONIDO .....	300
Para establecer una velocidad deseada .....	174	DESCRIPCIONES DEL MÓDULO DE	
Para desactivarlo.....	174	INSTRUMENTOS.....	246
Para reanudar la velocidad .....	175	DIRECCIÓN HIDRÁULICA.....	332
Para variar la velocidad fijada .....	175	ESPEJOS.....	96
Aceleración para rebasar .....	175		



Espejo interior día/noche.....	96	GANCHOS PARA REMOLQUE DE EMERGENCIA (SI ASÍ ESTÁ EQUIPADO) .....	397
Espejo de atenuación automática (si está equipado)..	96	INFORMACIÓN DE SEGURIDAD DE LAS LLANTAS ...	342
Espejos exteriores.....	97	Símbolos identificadores de las llantas .....	342
Característica de los espejos exteriores plegables.....	97	Número de identificación de la llanta (TIN) .....	346
Espejos exteriores de opacidad automática (si así está equipado) .....	97	Terminología y definiciones de las llantas .....	347
Espejos exteriores eléctricos.....	97	Carga y presión de las llantas .....	349
Espejos con calefacción (si así está equipado) .....	98	INSPECCIÓN DE EMISIONES Y PROGRAMAS DE MANTENIMIENTO .....	405
Inclinación de espejos en reversa (disponible con la memoria del asiento solamente) (si así está equipado) .....	98	INTRODUCCIÓN.....	9
Espejos de vanidad iluminados.....	99	INVERSOR DE CORRIENTE (SI ASÍ ESTÁ EQUIPADO) .....	226
Extensión de la visera de sol (si así está equipado) ...	99	LIMPIA Y LAVAPARABRISAS .....	166
ETIQUETA DEL REGISTRO PÚBLICO VEHÍCULAR .....	12	Operación del limpiaparabrisas.....	166
FOCOS DE REPUESTO .....	436	Sistema de limpiadores intermitentes .....	167
FRENO DE ESTACIONAMIENTO .....	333	Operación del lavaparabrisas.....	168
FUSIBLES .....	430	Rocío .....	168
Módulo de potencia totalmente integrado .....	430	Limpiadores con sensores de lluvia (si así está equipado) .....	169

LÍQUIDOS, LUBRICANTES Y PARTES GENUINAS ....	441	LUCES.....	157
Motor .....	441	Interruptor de los faros .....	157
Chasis .....	442	Faros automáticos (si así está equipado) .....	158
LLANTAS — INFORMACIÓN GENERAL.....	353	Los faros encienden automáticamente con los limpiaparabrisas .....	158
Presión de las llantas .....	353	Luz Inteligente (SmartBeam™) (si así está equipado).....	159
Presiones de inflado de las llantas.....	354	Luces de conducción diurna (DRL) (si así está equipado).....	160
Presiones de la llanta para funcionamiento a alta velocidad .....	355	Nivelación automática de faros — sólo faros HID.....	160
Llantas de capas radiales.....	356	Retraso de los faros .....	160
Llanta de refacción compacta (si así está equipado)	356	Luces de estacionamiento y luces del tablero.....	160
Refacción de uso limitado (si así está equipado).....	357	Faros de niebla (si así está equipado) .....	161
Patinado de las llantas .....	357	Luces interiores .....	161
Indicadores de desgaste del dibujo.....	358	Control de luces de ambiente.....	162
Vida útil de la llanta .....	359	Recordatorio de luces encendidas .....	163
Reemplazo de las llantas .....	359	Ahorrador de batería .....	163
LLAVE SENTRY® .....	21	Luces de mapas/lectura .....	163
Llaves de repuesto .....	22	Luz ambiental.....	164
Programación de las llaves por el cliente.....	22	Palanca de funciones múltiples.....	165
Información general.....	22		

## 450 ÍNDICE ALFABÉTICO

Señales direccionales .....	165	PORTERO ELÉCTRICO DE LA COCHERA (SI ASÍ ESTÁ EQUIPADO) .....	213
Ayuda en el cambio de carril .....	165	Programación de HomeLink® .....	213
Claxon óptico.....	165	Operador de compuerta/programación en Canadá...216	
Interruptor de luces altas o bajas .....	165	Seguridad .....	217
LUCES INTERMITENTES.....	392	Sugerencias para la localización, diagnóstico y solución de problemas.....	217
MODIFICACIONES O ALTERACIONES AL VEHÍCULO..	13	Información general.....	217
MÓDULO DE INSTRUMENTOS .....	245	PROCEDIMIENTOS DE ARRANQUE.....	316
MONITOREO DE PUNTOS CIEGOS (SI ASÍ ESTÁ EQUIPADO) .....	130	Transmisión automática .....	316
Trayectoria transversal trasera.....	135	Keyless Go™ (arranque sin llave).....	317
Modos de operación.....	136	Arranque normal.....	318
NÚMERO DE IDENTIFICACIÓN DEL VEHÍCULO .....	12	Climas extremadamente fríos (por debajo de -29°C o -20°F) .....	319
PALANCA DE LA TRANSMISIÓN ATASCADA.....	398	Si el motor no arranca .....	319
PARA ABRIR Y CERRAR EL COFRE .....	156	Después del arranque .....	320
PARTES DE REPUESTO.....	406	PROCEDIMIENTOS DE MANTENIMIENTO.....	407
PORTAVASOS.....	227	Aceite del motor .....	407
		Filtro purificador de aire del motor.....	409
		Batería libre de mantenimiento .....	410

Mantenimiento del aire acondicionado.....	411	Modalidad de retractores de bloqueo automático (ALR) (si así está equipado).....	53
Lubricación de la carrocería.....	412	Característica del manejo de energía.....	53
Hojas del limpiaparabrisas.....	413	Pretensores de los cinturones de seguridad.....	54
Adición de líquido del lavador.....	414	Cabeceras activas (AHR) complementarias.....	54
Sistema de escape.....	415	Sistema mejorado de recordatorio del cinturón de seguridad (BeltAlert®).....	58
Sistema de enfriamiento.....	417	Bloqueo del cinturón de seguridad.....	59
Sistema de frenos.....	421	Cinturones de seguridad y mujeres embarazadas.....	60
Líquido del eje delantero y/o trasero.....	423	Extensión del cinturón de seguridad.....	60
Caja de transferencia.....	424	Sistema de protección complementario (SRS) bolsas de aire.....	60
Transmisión automática.....	424	Características de las bolsas de aire delanteras avanzadas.....	62
Cuidado de la apariencia y protección contra corrosión.....	426	Bolsas de aire laterales (SAB) complementarias montadas en el asiento.....	63
<b>PROTECCIONES PARA LOS OCUPANTES.....</b>	<b>46</b>	Sensores y controles de despliegue de la bolsa de aire.....	67
Cinturones torso pélvicos.....	48	Registrador de información de evento (EDR).....	74
Instrucciones de operación de los cinturones torsopélvicos.....	49	Protecciones para niños.....	74
Procedimiento para enderezar los cinturones torsopélvicos.....	51		
Anclaje superior ajustable del cinturón de hombro.....	52		

QUEMACOCOS PANORÁMICO “COMMAND VIEW®” CON CORTINILLA ELÉCTRICA (SI ASÍ ESTÁ EQUIPADO).....	218	Quemacocos completamente cerrado .....	223
Cómo abrir el quemacocos – modo rápido .....	218	RECOMENDACIONES PARA ASENTAR EL MOTOR.....	85
Cómo ventilar el quemacocos – modo rápido .....	219	RECOMENDACIONES PARA LA ROTACIÓN DE LLANTAS.....	360
Cómo cerrar el quemacocos – modo rápido .....	219	REEMPLAZO DE FOCOS.....	436
Cómo abrir la cortinilla eléctrica – modo rápido .....	219	Faros de descarga de alta intensidad (HID) (si así está equipado).....	436
Cómo cerrar la cortinilla eléctrica – modo rápido .....	220	Faros de halógeno (si así está equipado).....	437
Movimiento del quemacocos y de la cortinilla eléctrica – manual .....	220	Señales direccionales delanteras.....	437
Característica de protección contra atrapamiento.....	220	Faros de niebla delanteros.....	437
Anulación de la protección contra atrapamiento .....	220	Calaveras, luz de freno, luces direccionales y de reversa.....	438
Cancelación de la anulación de la protección contra atrapamiento .....	221	Calaveras montadas en la compuerta levadiza trasera .....	439
Golpeteo de viento .....	221	Luz de freno montada en alto (CHMSL).....	439
Comando de ver con sombra (si así está equipado) .....	221	Luz de la matrícula trasera.....	439
Abrir característica de sombra - Express .....	222	CAPACIDAD DE LÍQUIDOS .....	440
Abrir característica de sombra - manual .....	222	REMOLQUE DE UN VEHÍCULO DESCOMPUESTO ....	399
Cerrar característica de sombra - manual.....	222	REQUERIMIENTOS DE COMBUSTIBLE .....	370
Mantenimiento del quemacocos.....	222		
Operación con la ignición apagada.....	222		

Gasolina reformulada.....	371	Entrenamiento de voz .....	129
Gasolina/mezclas oxigenadas.....	371	SI EL MOTOR SE SOBRECALIENTA.....	392
Uso de E-85 en vehículos sin combustible flexible ...	372	SISTEMA DE ARRANQUE REMOTO (SI ASÍ ESTÁ EQUIPADO).....	29
MMT en la gasolina .....	372	Cómo utilizar el arranque remoto .....	29
Materiales agregados al combustible.....	373	SISTEMA DE AYUDA TRASERA PARA ESTACIONARSE, PARKSENSE™ (SI ASÍ ESTÁ EQUIPADO).....	200
Precauciones del sistema de combustible .....	373	Sensores del sistema ParkSense® .....	201
Advertencias sobre el monóxido de carbono .....	374	Pantalla de advertencia del sistema ParkSense® ...	201
SEGUROS DE LAS PUERTAS .....	32	Pantalla del sistema ParkSense® .....	201
Seguros manuales de las puertas.....	32	Habilitación y deshabilitación del sistema ParkSense® .....	206
Seguros eléctricos de las puertas .....	33	Servicio al sistema de ayuda trasera para estacionarse ParkSense® .....	206
Sistema de acceso pasivo.....	36	Limpieza del sistema ParkSense® .....	207
“Protección para niños” sistema de aseguramiento de puertas (puertas traseras) .....	39	Precauciones al usar el sistema ParkSense® .....	207
SERVICIO DEL DISTRIBUIDOR.....	406	SISTEMA DE DIAGNÓSTICO A BORDO – OBD II.....	404
SERVICIO DE RECONOCIMIENTO DE VOZ “UCONNECT™” .....	125	Mensaje de tapón de llenado de combustible flojo ...	404
Sistema de reconocimiento de voz (VR) (si así está equipado) .....	125		
Comandos .....	126		

SISTEMA DE MONITOREO DE PRESIÓN DE LAS LLANTAS (TPMS) .....	361	Verificaciones de seguridad que debe hacer dentro del vehículo .....	87
Sistema básico .....	363	Verificaciones periódicas de seguridad que debe hacer fuera del vehículo .....	89
Sistema Premium (si así está equipado).....	366	TOMAS DE CORRIENTE ELÉCTRICA.....	223
Información general.....	370	TRANSMISIÓN AUTOMÁTICA .....	320
SISTEMA ELECTRÓNICO DE CONTROL DE LOS FRENOS .....	335	Interbloqueo de la llave de ignición .....	321
Sistema de frenos antibloqueo (ABS) .....	335	Sistema de interbloqueo entre el freno y los cambios de la transmisión.....	321
Sistema de control de tracción (TCS) .....	336	Transmisión automática de cinco velocidades.....	322
Sistema de refuerzo de los frenos (BAS).....	336	Rangos de velocidad.....	322
Mitigación electrónica al vuelco (ERM) .....	337	AUTOSTICK (si así está equipado) .....	325
Control electrónico de estabilidad (ESC) .....	337	Uconnect™ Phone (si así está equipado).....	99
Luz indicadora de activación/ falla del ESC y luz indicadora de desactivación del ESC.....	341	Aspectos que debe conocer de su sistema “Uconnect” .....	116
SISTEMA SELEC-TERRAIN™ (SI ASÍ ESTÁ EQUIPADO) .....	326	SMS.....	118
Descripción.....	326	Enlace de comunicación con Bluetooth® .....	119
SUGERENCIAS DE SEGURIDAD .....	86	UNAS PALABRAS ACERCA DE SUS LLAVES .....	18
Transporte de pasajeros .....	86	Nodo de ignición inalámbrico (WIN).....	18

Transmisor de llave .....	19
Extracción del transmisor de llave de la ignición.....	19
Recordatorio de llave en la ignición .....	20
USO DEL GATO Y CAMBIO DE LLANTAS.....	393
LLanta pinchada rodando .....	393
UTILIZACIÓN ÓPTIMA DEL SISTEMA DE AIRE ACONDICIONADO:.....	311
VENTANAS .....	40
Ventanas eléctricas .....	40
Golpeteo de viento .....	42
VOLANTE DE LA DIRECCIÓN CON CALEFACCIÓN (SI ASÍ ESTÁ EQUIPADO) .....	172



### NOTA IMPORTANTE

Es normal que un motor consuma aceite (especialmente durante el periodo de asentamiento, los primeros 5000Km). Tal vez le resulte necesario agregar aceite entre los intervalos recomendados en el cambio de aceite.

El mejor momento para revisar el nivel del aceite es cinco minutos después de apagar el motor completamente caliente o antes de arrancar el motor después de estar estacionado toda la noche.

Para revisar el nivel de aceite extraiga la varilla medidora, límpiela e insértela con cuidado completamente dentro del cárter. Extraigala lentamente otra vez. El nivel de aceite no debe exceder la línea marcada con MAX sobre la varilla medidora.

Si el nivel no llega a la línea marcada MIN, que indica la cantidad mínima de aceite necesaria, quite la tapa del llenador sobre la cubierta de válvulas del motor y llénela al nivel correcto.